

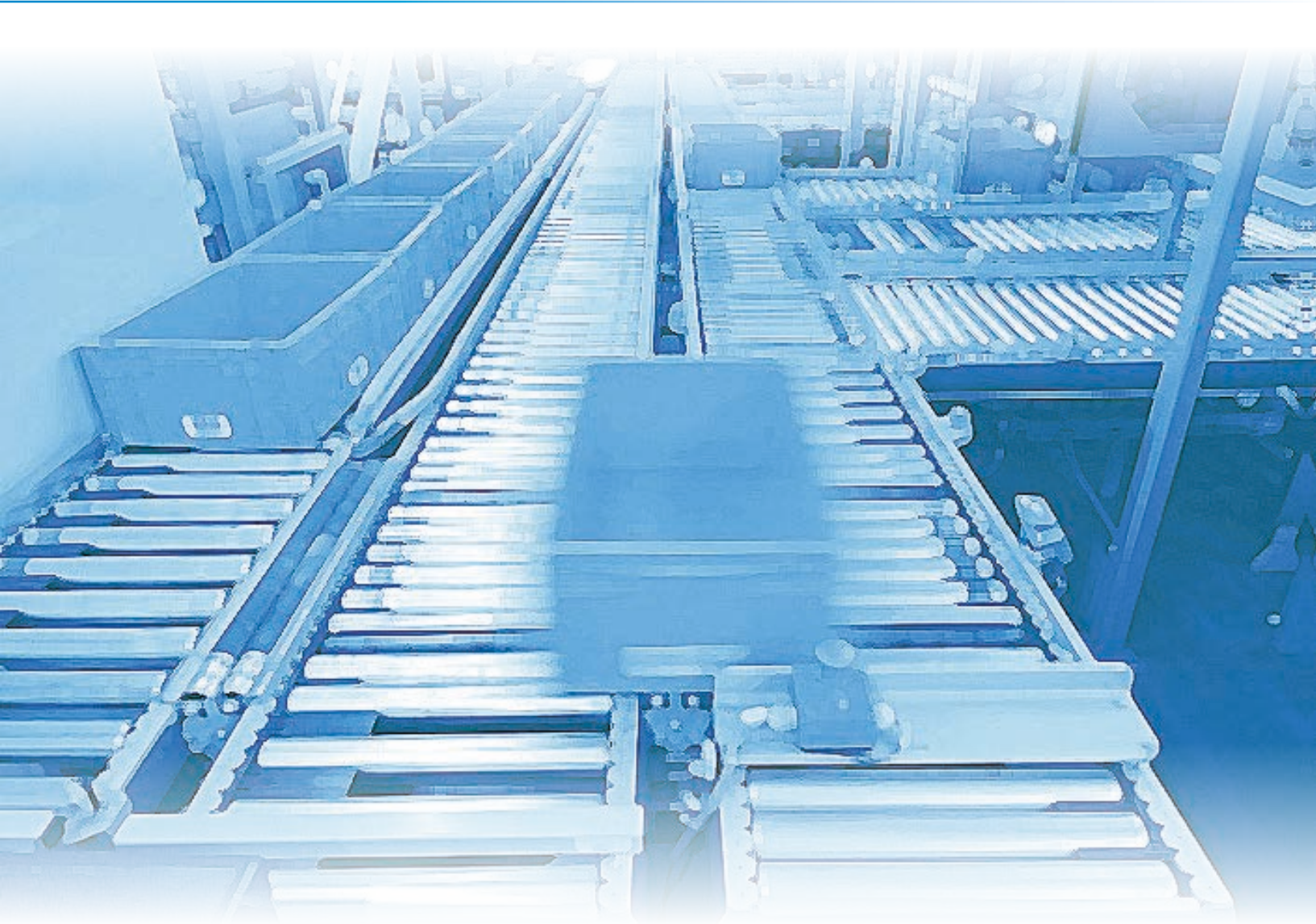

CATALOGO GENERALE GENERAL CATALOGUE

RULLI PER TRASPORTO INDUSTRIALE
ROLLERS FOR INDUSTRIAL APPLICATIONS



Tutte le dimensioni indicate su questo catalogo sono soggette a tolleranze di lavorazione e, benchè i disegni siano fedeli, non sono tuttavia impegnativi.
NUOVA OMEC s.r.l. si riserva il diritto di modificare i prodotti senza alcun preavviso.

*All dimensions indicated in this catalogue are subjected to machining tolerance and, although drawings are exact, they place the manufacturer under no obligation whatsoever.
NUOVA OMEC s.r.l. reserves the right to modify the products at any time without any notice.*

CATALOGO GENERALE
GENERAL CATALOGUE

RULLI PER TRASPORTO INDUSTRIALE
ROLLERS FOR INDUSTRIAL APPLICATIONS







INDICE GENERALE

GENERAL INDEX

PARTE GENERALE - INTRODUZIONE <i>GENERAL SECTION - INTRODUCTION</i>	pag. 07
RULLI FOLLI LEGGERI - carico max. 160 daN <i>LIGHT DUTY IDLE ROLLERS - max. load 160 daN</i>	pag. 41
RULLI FOLLI MEDI MEDIO/PESANTI - carico max. 300 daN <i>HEAVY/MEDIUM DUTY IDLE ROLLERS - max. load 300 daN</i>	pag. 61
RULLI FOLLI MEDI PESANTI/EXTRA PESANTI - carico max. 2000 daN <i>HEAVY DUTY/EXTRA HEAVY DUTY IDLE ROLLERS - max. load 2000 daN</i>	pag. 87
RULLI LMGN - Rulli guida <i>LMGN ROLLERS - Guide rollers</i>	pag. 98
RULLI PER TRASMISSIONE A CINGHIA <i>BELT DRIVE ROLLERS</i>	pag. 101
RULLI PER TRASMISSIONE A CATENA <i>CHAIN DRIVE ROLLERS</i>	pag. 119
RULLI PER CURVE FOLLI E MOTORIZZATI <i>IDLERS AND MOTOR-DRIVEN ROLLERS FOR CURVES</i>	pag. 159
MOTORULLI <i>ROLLERDRIVES</i>	pag. 183
MOTOTAMBURI <i>MOTOR DRUM ROLLERS</i>	pag. 203
ACCESSORI PER RULLI <i>ROLLER ACCESSORIES</i>	pag. 231
PRODOTTI PER MAGAZZINI DINAMICI E ACCESSORI VARI <i>FLOW STORAGE PRODUCTS AND VARIOUS ACCESSORIES</i>	pag. 239
SCHEDE RACCOLTA DATI <i>REQUIRED DATA FORMS</i>	pag. 259

LINEE GUIDA GUIDELINES

RULLI FOLLI IDLE ROLLERS



	SERIE SERIES	DIAMETRO ASSE SHAFT DIAMETER														DIAMETRO ESTERNO MANTELLO OUTSIDE TUBE DIAMETER														PAG. PAGE							
		6	7	8	10	12	15	20	25	30	40	18	20	22	24	30	32	38	40	48	50	60	Q 60	63	70	76	80	Q 80	89		102	108	121	133	159		
leggere light	TP	x		x	x	x									x			x		x																	42
	TPA	x		x											x			x																			46
	LGEE	x	x	x	x						x			x	x	x		x	x																		48
	LGE	(x)	x	x	x	x						(x)	x		(x)	x			x	x	x						x										52
	LGE-RS				x	x									(x)	x			x		x						x										56
medie - medio/pesanti medium - heavy/medium	LGS			x	x	x												x		x	x		(x)			x	(x)									62	
	LGSP					x														x	x		(x)			x	(x)									68	
	LGPE					x	x													x	x					x	(x)									72	
	LGP						x													x	x					x	(x)	x								72	
	LPE						x														x			(x)	(x)	x	(x)	x								78	
	LP						x										(x)		(x)	(x)	x			(x)	(x)	x	(x)	(x)	x	x						78	
	LGT																												x			x					82
pesanti/ extra p. heavy/ extra heavy	LMT																					x	(x)	(x)	(x)	x	(x)	(x)	x	x	x	(x)	x	x	88		
	LEP																												x	x	x	(x)	x	x			92

Kg

(x) Versioni speciali
Special versions

Q Tubo quadro
Square pipe

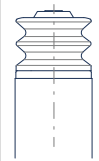
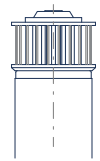
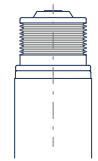
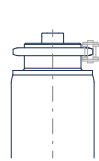
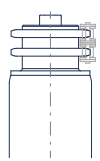
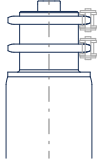
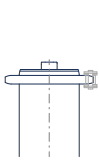
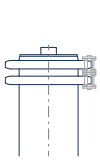
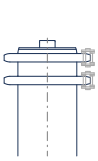
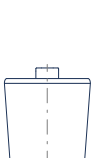
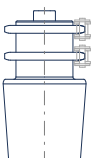
RULLI MOTORIZZATI MOTOR-DRIVEN ROLLERS

												
Cinghia tonda O-ring belt	Cinghia sezione Poly Chain Poly Chain belt	Cinghia sezione Poly - V Poly-V belt	1 Corona interna 1 internal sprocket	1 Corona doppia interna 1 internal double sprocket	2 Corone interne 2 external sprocket	1 Corona esterna 1 external sprocket	1 Corona doppia esterna 1 external double sprocket	2 Corone esterne 2 external sprocket	Conici folli per curve Idle tapered rollers for curves	Conici motorizzati per curve Driven tapered rollers for curves	Frizionati Frictioned rollers	

METODO DI AZIONAMENTO METHOD OF DRIVE

	MCNG	MPCH	MPV	MITC	MICD	M2C	ME1C	MECD	ME2C	CON-F	CON-M	FRZ
	PAG.102			PAG.134		PAG.140						
	PAG.104, 108	PAG.112	PAG.114	PAG.128, 134		PAG.128, 140				PAG.162, 166	PAG.172	
										PAG.168	PAG.174	PAG.128
	PAG.106											
				PAG.134		PAG.140		PAG.146		PAG.150		
					PAG.136			PAG.148			PAG.170	PAG.152
				PAG.134	PAG.136	PAG.140	PAG.146	PAG.148	PAG.150			

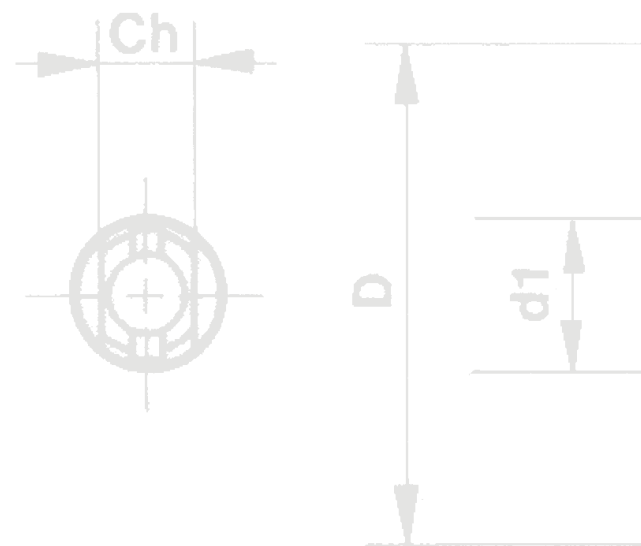

PARTE GENERALE - INTRODUZIONE

GENERAL SECTION - INTRODUCTION

NOMENCLATURA <i>Nomenclature</i>	pag. 08
ESECUZIONI ASSI <i>Shaft executions</i>	pag. 10
MATERIALI D'IMPIEGO E TIPI DI FINITURE <i>Materials and types of finishes</i>	pag. 14
TIPI DI CUSCINETTI <i>Bearing types</i>	pag. 18
TIPI DI PROTEZIONE <i>Protection types</i>	pag. 19
RIVESTIMENTI CALZATI A INTERFERENZA <i>Interference coatings</i>	pag. 20
VULCANIZZAZIONI A FREDDO VKF <i>Cold vulcanization VKF</i>	pag. 22
VULCANIZZAZIONI A CALDO VKC <i>Hot vulcanization VKC</i>	pag. 24
ELEMENTI PER IL DIMENSIONAMENTO DEI RULLI <i>Rollers dimensioning elements</i>	pag. 28
CAPACITÀ DI CARICO <i>Load capacity</i>	pag. 33
SPECIFICHE MONTAGGIO RULLI <i>Rollers mounting specification</i>	pag. 36
GRADI DI PROTEZIONE IP <i>Degrees of protection IP</i>	pag. 38

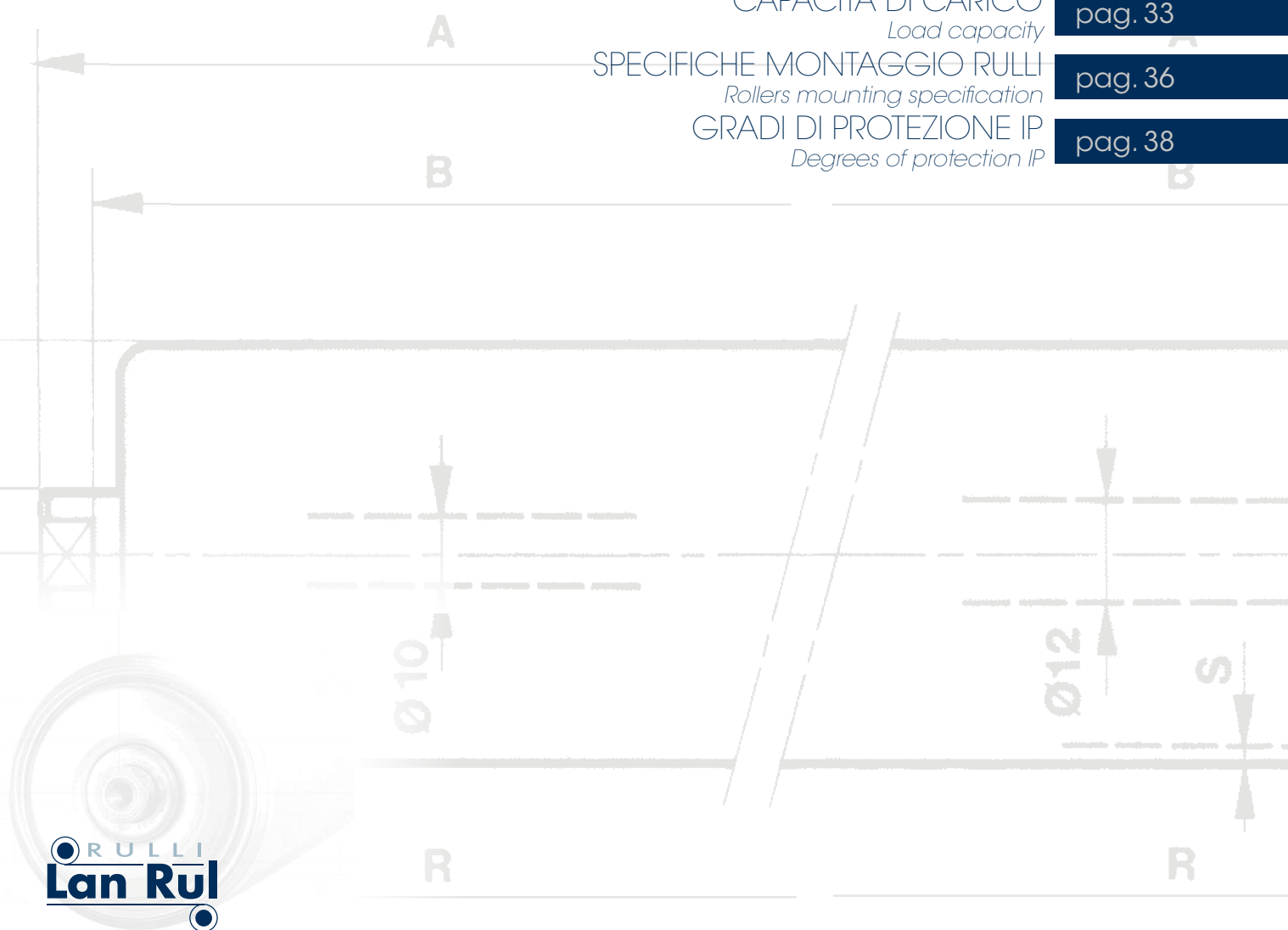

NOMENCLATURA RULLI

ROLLERS NOMENCLATURE

RULLI FOLLI - SPECIFICHE

IDLE ROLLERS - SPECIFICATIONS

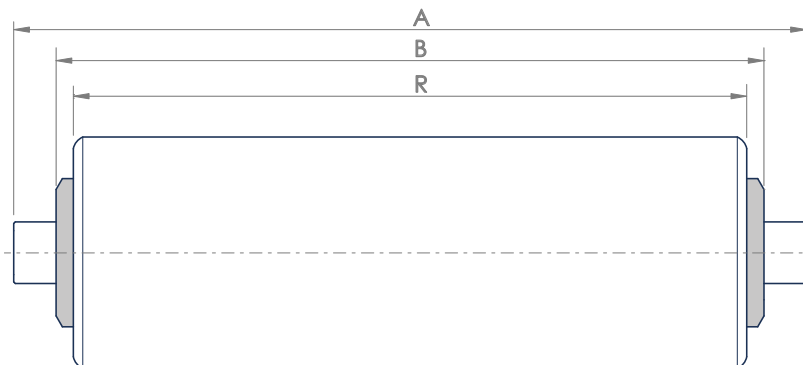
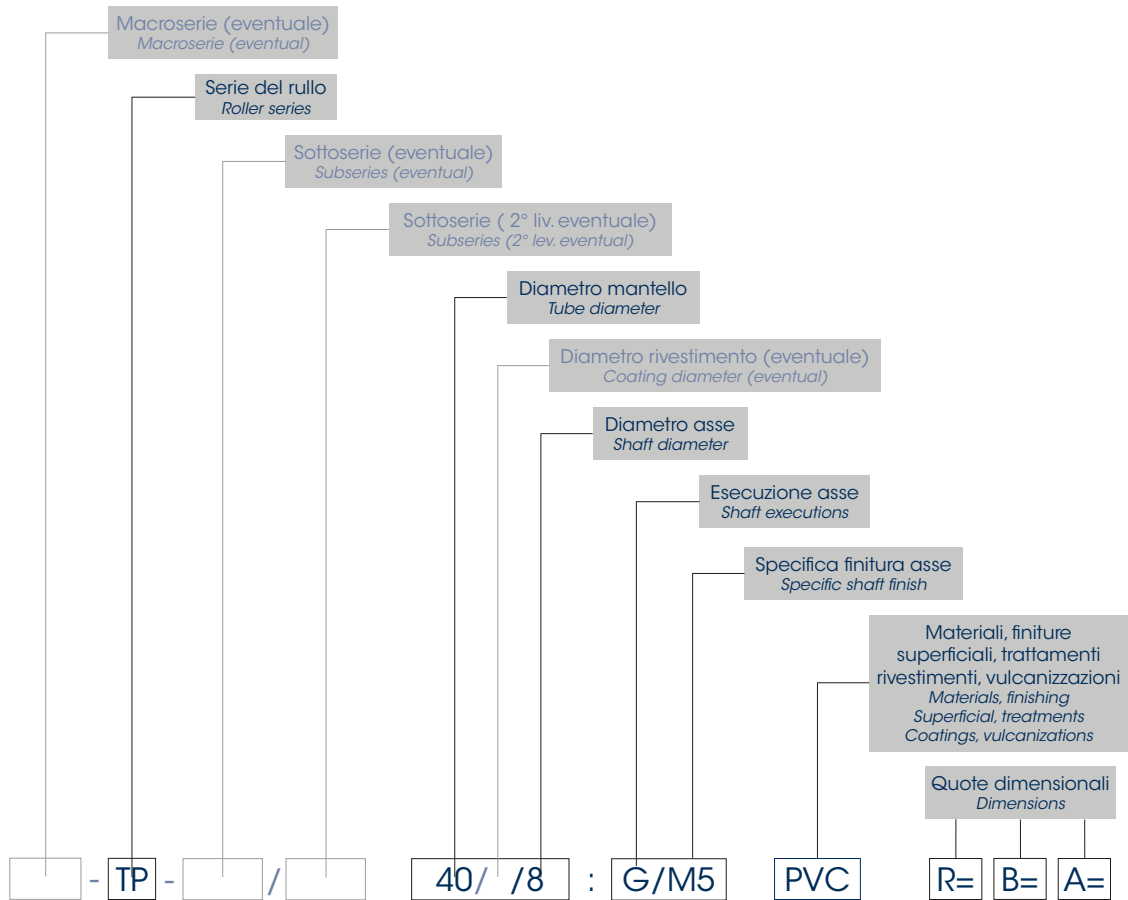



NOMENCLATURA RULLI ROLLERS NOMENCLATURE

Tabella Generale
General Table

RULLI MOTORIZZATI - SPECIFICHE MOTOR-DRIVEN ROLLERS - SPECIFICATIONS

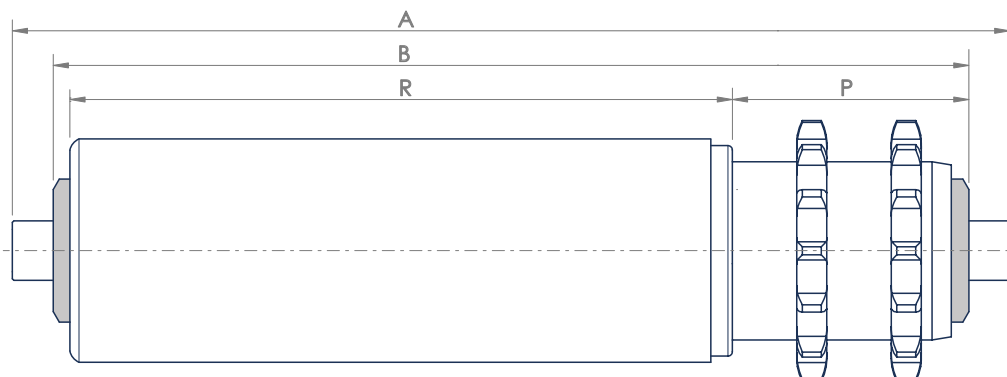
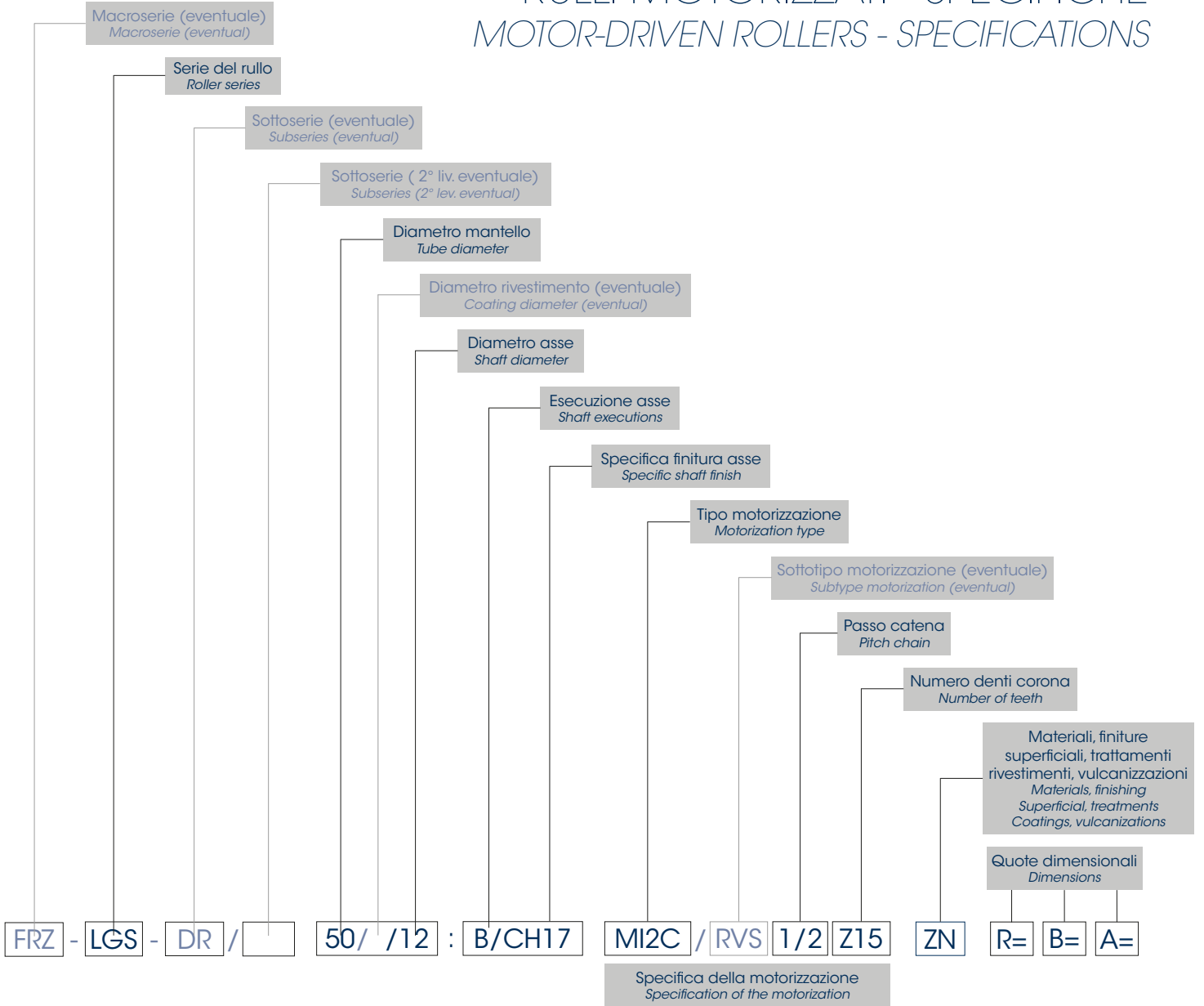

ESECUZIONI ASSI SHAFT EXECUTIONS

R
Asse rientrante con molla
Reentrant shaft with spring

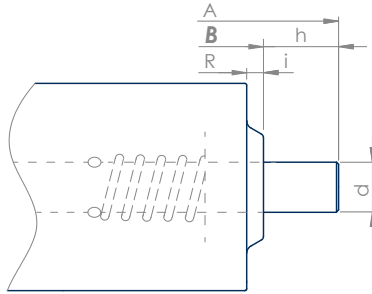

d	6	7	8	10	CH11	12	15
h	6	7	8	10	11	12	15

G
Filettatura interna
Internal Thread

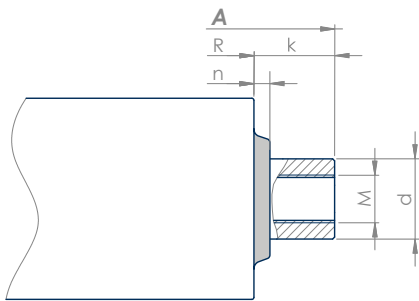

d	6	7	8	10	12	14	15	20	25	30
M passo	M3x12 0.5	M5x15 0.8	M5x15 0.8	M6x15 1	M8x20 1.25	M10x20 1.5	M10x20 1.5	M12x20 1.75	M16x20 2	M16x20 2
k	n+8					14	15	20	25	30

H
Con Chiave
With Slots

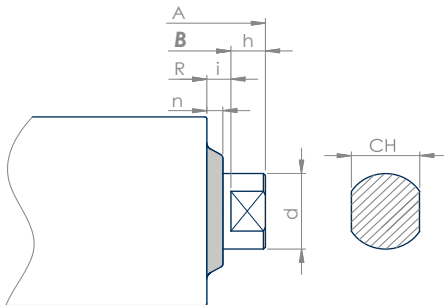

d	6	8	10	12	15	20	25	30
CH	4	6	8	10	13	17	18	22
h	4	5	9	9	9	9	12	12
i	4	5	6	6	6	6	6	6

GH
Filetto interno con Chiave
Internal Thread With Slots

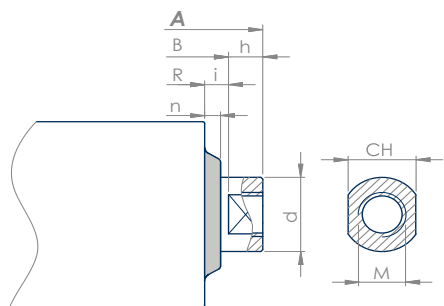

d	10	12	15	20	25	30
CH	8	10	13	17	18	22
M passo	M6x15 1	M8x20 1.25	M10x20 1.5	M12x20 1.75	M16x20 2	M16x20 2
h	9	9	9	9	12	12
i	6	6	6	6	6	6

A
Senza lavorazioni
Without Workings

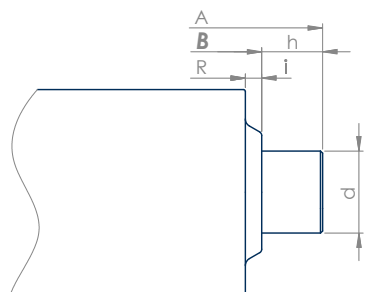

d	6	7	8	10	12	15	20	25	30
h	6	7	8	10	12	13	13	16	16

La lettera in grassetto identifica la quota di installazione del rullo
The bold letter identifies the dimension of roller installation

ESECUZIONI ASSI SHAFT EXECUTIONS

Tabella Generale
General Table

F
Filettatura esterna
External Thread

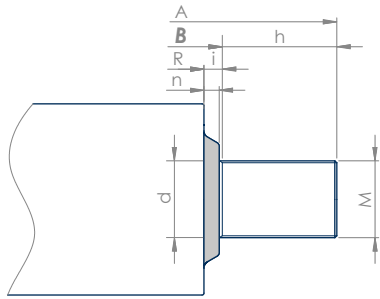

d	6	7	8	10	12	15	20	25	30
M passo	M6 1	M6 1	M8 1.25	M10 1.5	M12 1.75	M14 2	M20 2.5	M24 3	M30 3.5
h	va	15	20	25	25	30	30	35	40
i	n+1	n+1	n+1	n+1	n+1	n+1	n+1	n+1	n+1

D
Tornito
Turned

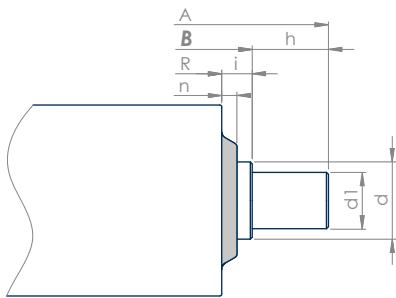

d	6	8	8	10	12	15	20	20	25
d1	4	5	6	8	10	12	15	17	20
h	8	10	10	10	15	20	20	20	20
i	4	4	4	4	4	8	8	8	10

E
Foro Trasversale
Bore Transversal

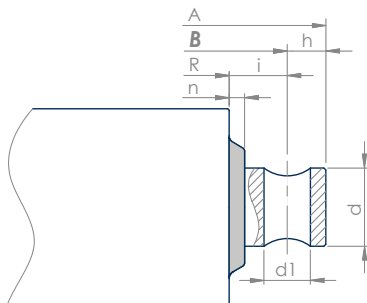

d	6	7	8	10	12	15	20	25	30
d1	3 M3 0.5	5 M5 0.8	5 M5 0.8	6 M6 1	8 M8 1.25	10 M10 1.5	12 M12 1.75	16 M16 2	16 M16 2
i	8	10	10	10	10	15	15	20	25
h	3	5	5	5	6	8	10	14	20

M
Con Mezza Chiave
With Half Slots

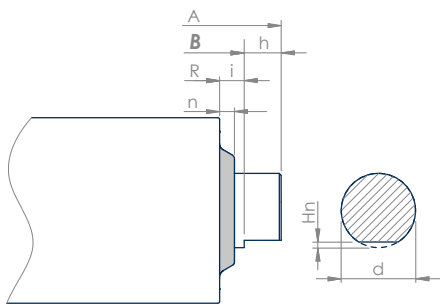

d	15	17	20	25	30
Hn	1	1.5	1.5	4	4
h	9	9	9	12	12
i	6	6	6	6	6

HI
Con Chiave Cieca
With Slots Blind

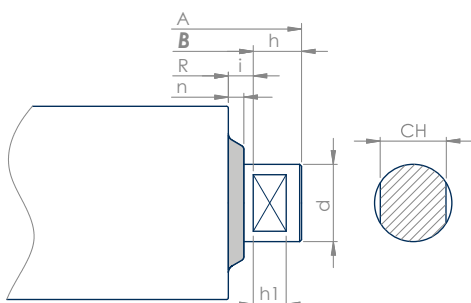

d	10	12	15	20	25	30
CH	8	10	13	17	18	22
h1	5	5	5	8.5	11.5	11.5
h	9	9	9	12.5	15.5	15.5
i	6	6	6	6	6	6

ESECUZIONI ASSI SHAFT EXECUTIONS

B
Bussola con Chiave
Sleeve with Slots

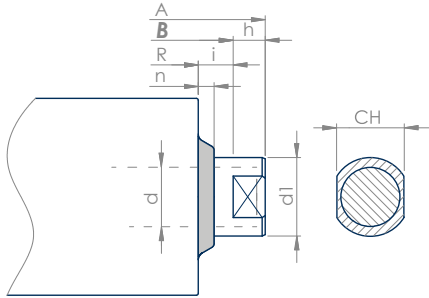

d	10	12	15
d1	20	20	20
CH	17	17	17
h	8	8	8
i	6	6	6

GB
Bussola e Filetto interno
Sleeve and Internal Thread

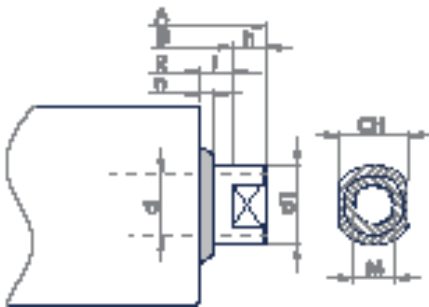

d	12	15
d1	20	20
CH	17	17
M passo	M8x20 1.25	M10x20 1.5
h	8	8
i	6	6

F1
Filetto esterno e dado
External Thread and Nut

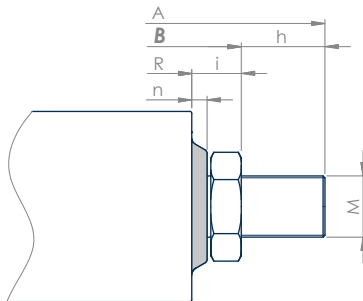

HE
Chiave e foro ortogonale
Slots and orthogonal hole

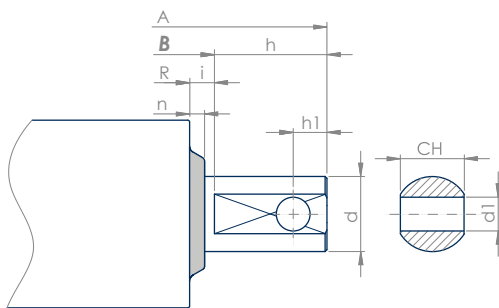

d	20
d1	9
CH	17
h	30
h1	9
i	6

RH
A. rientrante con molla e chiave
Reentrant shaft with spring and slots

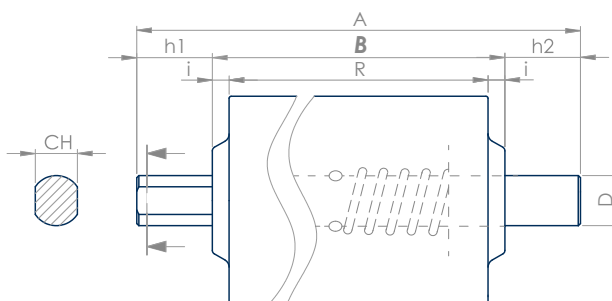

La lettera in grassetto identifica la quota di installazione del rullo
The bold letter identifies the dimension of roller installation

ESECUZIONI ASSI SHAFT EXECUTIONS

Tabella Generale
General Table

RE

Asse rientrante con molla e foro
Reentrant shaft with spring and hole

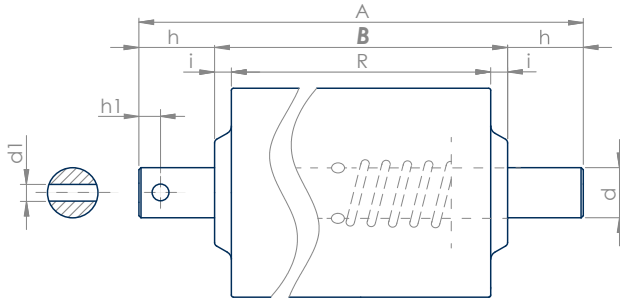

d	7	8	10	CH11	12	15
d1	2	2	3	3	3	4
h	12	12	14	14	16	18
h1	4	4	4	4	4	5

S/A

Senza asse o perno
Without shaft or pin

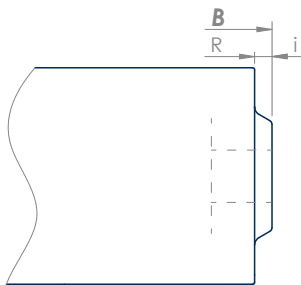

MATERIALI D'IMPIEGO E TIPI DI FINITURE

MATERIALS AND TYPES OF FINISHES

Specifiche dei Materiali Material Specifications		
Materiale Material	Utilizzo Utilization	Descrizione Description
Acciaio, acciaio zincato Steel, galvanized steel	Tubi e Assi Tubes and shaft	<p>Gli acciai sono di qualità Fe 360 (S235JR) e, su richiesta, Fe 510 (S355JR). Il tubo è del tipo elettrosaldato di precisione, scordonato e calibrato esternamente. E' ricavato da nastro laminato a caldo ad elevato standard qualitativo, con superficie naturale o decapata; risponde alle norme UNI EN 10025-92 e UNI EN 10305-3 (precedenti UNI 7947 e DIN 2394). Gli assi sono di tondo trafilato di qualità Fe 360 ricavato da laminato a caldo, normalizzato e calibrato e rispondono alle norme UNI EN 10233-93 e UNI EN 10277-3 (precedenti UNI 4838, DIN 1651).</p> <p><i>Steels quality is Fe 360 and Fe 510 (S355JR) if request. The tube is a precision electro-welded, debeaded and external calibrated type. It's obtain from a hot rolled tape with high quality standard, with natural or pickled surface; it's compliant to UNI EN 10025-92 and UNI EN 10305-3 laws (previous UNI 7947 and DIN 2394). The axes are made in round steel quality Fe 360, obtained from hot rolled, normalized and calibrated, comply with UNI EN 10233-93 and UNI EN 10233-93 laws (previous UNI 4838 and DIN 1651).</i></p>
Zincatura Galvanization	Tubi e Assi Tubes and shaft	<p>Zincatura galvanica esente da cromo VI, spessore dello strato da 6 a 15 µm. Risponde alle norme EN ISO 2081 (precedente EN 12329) e DIN 50961 (per condizioni assai gravose).</p> <p><i>The galvanic zinc plating is free of chrome VI, the layer thickness goes from 6 to 15µm. It's compliant to EN ISO 2081 law (previous EN 12329) and DIN 50961 (for major conditions.)</i></p>
Acciaio inox Stainless steel	Tubi, Assi e Cuscinetti (anelli e sfere) Tubes, shaft and bearings (Rings and spheres)	<p>Acciaio inossidabile AISI 304, rispondente per i tubi alle norme EN 1.4301 UNI X5CrNi18-10 e DIN 17455 e per gli assi EN 1.4305 UNI X5CrNi18-10 e UNI EN 10088-23. A richiesta AISI 303, AISI 316. Cuscinetti con materiale AISI 414C, norma DIN 625.</p> <p><i>The stainless steel AISI 304 refers to the laws EN 1.4301 UNI X5CrNi18-10 and DIN 17455 for the tubes, and to EN 1.4305 UNI X5CrNi18-10 and UNI EN 10088-23 for the axes. Upon request is possible change the material in AISI 303 or AISI 316. Bearings are made in AISI 414C, compliant to DIN 625.</i></p>
Acciaio al cromo Chrome steel	Cuscinetti (anelli e sfere) Bearings (Rings and spheres)	<p>Materiale a norma 100Cr6 e norma DIN 625</p> <p><i>Material compliant to 100Cr6 and DIN 625 laws.</i></p>
Alluminio Aluminium	Tubi Tubes	<p>Alluminio AW 6060 T66 decapato, colori naturali o anodizzato</p> <p><i>Aluminium AW 6060 T66 pickled, natural color and anodized.</i></p>



MATERIALI D'IMPIEGO E TIPI DI FINITURE

MATERIALS AND TYPES OF FINISHES

Tabella Generale
General Table

Specifiche dei Materiali - Tecnopolimeri Material Specifications - Technopolymer

Materiale Material	Peso volumico Volumic weight daN/dm ³	Resistenza alla compressione Resistance compression MPa	Resistenza all'urto con intaglio Shock resistance with notch daN cm/cm ²	Resistenza alla trazione Traction resistance Mpa	Resistenza alla flessione Flexion esistance MPa	Temperatura d'esercizio Operating temperature °C
PVC Polivinilcloruro Polyvinylchloride	1.38	71	1.5 ÷ 2.5	52	83.5	-20 ÷ +50
	Utilizzato per tubi. Elevata resistenza all'abrasione e all'urto. Buona resistenza ai prodotti chimici. Risponde alle norme 2002/95/EG <i>Used for tubes. High resistance to abrasion and impact. Good resistance to chemical product. It's compliant to 2002/95/EG law.</i>					
PA Poliammide Polyamide	1.12 ÷ 1.15	85 ÷ 115	5.5 ÷ 8	76 ÷ 86	105 ÷ 110	-20 ÷ +100
	Testate per pignoni, guarnizioni e basi di supporto. Alta resistenza all'usura e alla corrosione. Riduzione del rumore e del peso, buona resistenza ai prodotti chimici. <i>Heads for sprockets, seals and support bases. High resistance to wear and corrosion. Noise and weight reduction, good resistance to chemical products.</i>					
PP Polipropilene Polypropylene	0.9	38	5 ÷ 7	34.5	35	-20 ÷ +80
	Rullini, elementi conici, guarnizioni e basi di supporto Resistenza al calore, alla corrosione e agli urti, peso ridotto e buona resistenza ai prodotti chimici. <i>Roller, conical elements, seals and support bases. Resistance to heat, corrosion and impact, reduced weight and good resistance to chemical products.</i>					

MATERIALI D'IMPIEGO E TIPI DI FINITURE

MATERIALS AND TYPES OF FINISHES

Materiali e Finiture Standardizzati

Standardized Finishing and Materials

Mantello Tube		Asse Shaft		Testata End-caps		Sigla Initial
Materiale Material	Trattamento Treatment	Materiale Material	Trattamento Treatment	Materiale Material	Trattamento Treatment	
Acciaio Steel (S235JR)	Grezzo Crude	Acciaio Steel	Grezzo Crude	Acciaio Steel	Grezzo Crude	-
	Zincatura Galvanization		Zincatura Galvanization		Zincatura Galvanization	ZN
	Prezincato Pre-galvanized (Sendzimir)		Grezzo Crude		Zincatura Galvanization	PNZ
			Zincatura Galvanization		PZN/ZN	
Alluminio Aluminum	-		Grezzo Crude			ALL
	Satinatura Satin finish				ALL SAT	

Configurazioni in Acciaio Inox

Stainless steel configurations

Materiale Mantello Material tube	Asse Shaft	Testata Folle Idle end-caps	Testata Motorizzata Motorized end-caps	Sigla Initial
Acciaio Inox (304) Stainless steel (304) (a richiesta 316, etc.) (to request 316, etc.)	Acciaio Steel			IX1
	Acciaio Inox Stainless steel	Acciaio Steel		IX1 /IX
	Acciaio Steel	Acciaio Inox Stainless steel	Acciaio Steel	IX2
	Acciaio Inox Stainless steel		Acciaio Steel	IX2/IX
	Acciaio Steel	Acciaio Inox Stainless steel		IX3
	Acciaio Inox Stainless steel			IX3/IX
	Altre configurazioni Inox Other configuration stainless steel			IX6



MATERIALI D'IMPIEGO E TIPI DI FINITURE

MATERIALS AND TYPES OF FINISHES

Tabella Generale
General Table

Stati di Fornitura per Tubo Trafilato BK - Norme UNI EN 10305 / DIN 2391
Technical Delivery Conditions Steel Tube BK - Norm UNI EN 10305 / DIN 2391

Denominazione Name	Descrizione Description	Sigla Initial
Tubo trafilato generico Generic drawn tube	-	BK
Crudo Raw	Nessun trattamento termico dopo l'ultimo passaggio di trafilatura a freddo, perciò i tubi non hanno che una lieve attitudine alla formatura. <i>Not heat treatment after the final cold drawing process.</i>	+C/BK
Semicrudo Half-hard	Dopo l'ultimo trattamento termico, si effettua una leggera passata di finitura (trafilatura con bassa riduzione). I tubi possono in seguito essere deformati a freddo entro determinati limiti. <i>After the final heat treatment there is a suitable drawing pass.</i>	+LC/BKW
Disteso Stress relieved	Dopo l'ultima deformazione a freddo i tubi vengono sottoposti a un trattamento termico per eliminare le tensioni residue delle trafilature e per ottenere specifiche per ottenere caratteristiche meccaniche. I tubi possono in seguito essere deformati a freddo entro determinati limiti. <i>After the final cold drawing process there is a stress relieve heat treatment in a controlled atmosphere.</i>	+SR/BK+S
Ricotto Annealed	Dopo l'ultima deformazione a freddo il tubo viene sottoposto a un trattamento di Ricottura in atmosfera controllata. <i>After the final cold drawing process the tube are annealed in a controlled atmosphere.</i>	+A/GBK
Normalizzato Normalized	Dopo l'ultima deformazione a freddo il tubo viene sottoposto a un trattamento termico di Normalizzazione al di sopra del punto di trasformazione superiore in atmosfera controllata. <i>After the final cold drawing process the tube are normalized in a controlled atmosphere.</i>	+N/NBK

Finiture Speciali Mantello e Testata
Special Finishes Tube and End-caps

Materiale Material	Trattamento Treatment	Sigla Initial
Acciaio Steel (S235JR)	Verniciatura Painted	RAL
	Nichelatura Nickel	NCL
	Cromatura Chrome-plated	CR
	Rilsanizzazione Rilsan coated	RILS
	Carbonitrurazione Carbonitriding	CRB
	Teflonatura Teflon coated	TFL

TIPI DI CUSCINETTO

BEARING TYPES

Scelta Cuscinetti Choice of Bearings			
Descrizione Description		Sigla Initial	
Tipologia Typology	Esecuzione standard - vedere specifiche serie rullo <i>Standard version - see specific roller series</i>	(STD)	
	Marca/tipologia indicata dal cliente <i>Brand / type indicated by the customer</i>	CSF0	
	Cuscinetto di marca primaria "fascia 1" (SKF, FAG) <i>Primary Brand Bearing "Band 1" (SKF, FAG)</i>	CSF1	
	Cuscinetto di marca primaria "fascia 2" (chiedere a Ufficio Tecnico) <i>Primary Brand Bearing "Band 2" (ask for technical office)</i>	CSF2	
Sottotipo (tenuta cuscinetto) Subtype (bearing seal)	Tenuta strisciante in gomma da ambo i lati del cuscinetto - esecuzione standard <i>Rubber crease on both sides of the bearing - standard version</i>		2RS
	Schermo non strisciante in lamiera d'acciaio da ambo i lati del cuscinetto <i>Non-crease screen in steel sheet on both sides of the bearing</i>		ZZ
	Alto scorrimento, aperto, gioco C4 <i>High sliding, open, C4 backlash</i>		AS
	Aperto, senza schermo <i>Open, no screen</i>		APERTO
Materiali Material	Acciaio <i>Steel</i>		-
	Acciaio inox <i>Stainless steel</i>		CSIX

La tabella indica le esecuzioni ottenibili sui cuscinetti, in termini di tipologia e materiali, purchè le sigle non siano rappresentate nella stessa colonna.
The table shows the bearings achievable in terms of typology and materials, provided that the acronyms are not represented in the same column.

Temperatura d'esercizio Operating Temperature		
Descrizione Description	Range °C	Sigla Initial
Bassa <i>Low</i>	-50 ÷ -5	HT-50
Normale (STD, salvo alcuni rulli con parti in plastica) <i>Normal (STD, Except some rollers with plastic parts)</i>	-5 ÷ +80	-
Elevata <i>High</i>	+80 ÷ +180	HT180
Molto elevata <i>Very high</i>	+180 ÷ +280	HT280

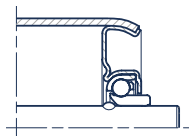
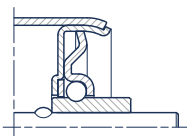

CUSCINETTO AD UNA CORONA DI SFERE
SINGLE ROW DEEP GROOVE BALL BEARING
versione standard - standard version

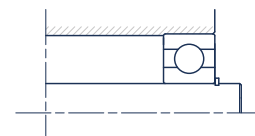

CUSCINETTI APPAIATI
BEARINGS PAIRED
a richiesta (aumento portata 30%)
a request (increase load 30%)

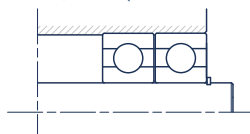

CUSCINETTO A DOPPIA CORONA DI SFERE
DOUBLE ROW DEEP GROOVE BALL BEARINGS
a richiesta (aumento portata dal 40% al 90%)
a request (increase load from 40% to 90%)

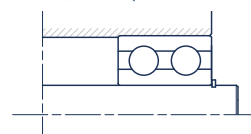

TIPI DI PROTEZIONE

PROTECTION TYPES

Tabella Generale
General Table

<p>2LAB</p> <p>DOPPIO LABIRINTO DOUBLE LABYRINTH</p>		<p>3LAB</p> <p>TRIPLO LABIRINTO CON PROTEZIONE ULTERIORE TRIPLE LABYRINTH WITH ADDITIONAL PROTECTION</p>	
<p>CPS</p> <p>PROTEZIONE PARAPOLVERE SEMPLICE IN MAT. PLASTICO SIMPLE PARAPOLVING PROTECTION IN MAT. PLASTIC</p>		<p>CPSL</p> <p>PROTEZIONE PARAPOLVERE SEMPLICE A LABIRINTO SIMPLE PARAPOLVING PROTECTION WITH LABYRINTH</p>	
<p>CPL</p> <p>PROTEZIONE PARAPOLVERE A LABIRINTO PARAPOLVING PROTECTION WITH LABYRINTH</p>		<p>TUM</p> <p>ANELLO DI TENUTA 3 LABBRI RUBBER RING 3 LABBERS</p>	
<p>ATS</p> <p>ANELLO DI TENUTA 1 LABBRO RUBBER RING 1 LABBER</p>		<p>LAB-VTN</p> <p>LABIRINTO METALLICO VITON METAL LABYRINTH VITON</p>	

RIVESTIMENTI CALZATI A INTERFERENZA INTERFERENCE COATINGS

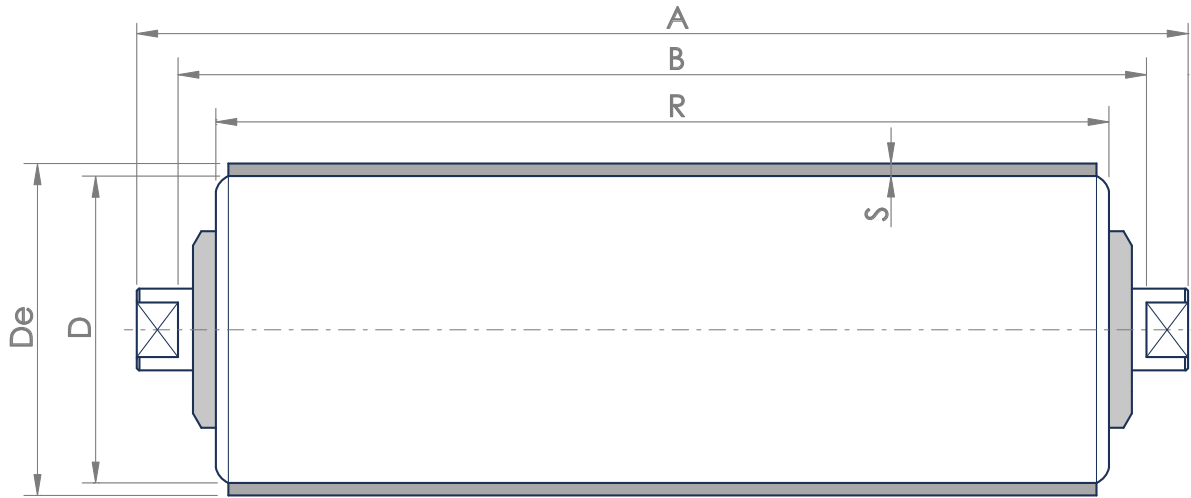

La soluzione più semplice ed economica per il rivestimento dei rulli. I rivestimenti calzati a interferenza sono forniti per diversi diametri, spessori, colori e tipo di materiale e possono essere impiegati nelle più diverse applicazioni quali, ad esempio, ceramiche, alimentari, ad alta temperatura e in presenza di olio. Nella tabella a sinistra viene presentata una panoramica delle versioni standard ottenibili, ma è possibile richiedere variazioni.

The easier and cheaper solution to cover the roller. The interference coatings are supplied for different diameter, thickness, colors and material type, and they can be used in many applications, for example ceramics and food, to high temperature and with oil. In the table on the left are shown the standard versions which can be obtain, it's also possible to request variations.

Rivestimento base standard - BPS
Standard coating - BPS

D mm	De ± 0.5 mm	Colore Color standard
18	20	Nero <i>Black</i>
20	22	Nero <i>Black</i>
22	24	Nero <i>Black</i>
24	27	Silver
30	34	Silver
32	36	Silver
38	42	Nero <i>Black</i>
40	44	Nero <i>Black</i>
48	53	Silver
50	55	Silver
60	66	Silver
76	82	Silver
80	86	Silver
89	95	Silver
102	110	Silver





RIVESTIMENTI CALZATI A INTERFERENZA

INTERFERENCE COATINGS

Tabella Generale
General Table

Rivestimenti Coating										
Materiale Material	Sigla Initial	Durezza Hardness Shore	Peso specifico Specific gravity Kg/mc	Carico di rottura Breaking load N/mm2	Allung. Stretch. %	Temp. di irrigidimento a torsione °C	Temp. esercizio Operating temperature °C	Colore standard Color standard	Colore alternativo Color alternative	Spessore standard Thickness standard mm *
Gomma Rubber	BPS	65/68	1240	12	468	-33	-15 ÷ +70	Silver Silver	Nero Black	da 1 a 4 from 1 to 4
	<p>Rivestimento ordinario in gomma PVC ove non sono richieste particolari prestazioni con sufficiente resistenza all'abrasione, a olii in genere e all'invecchiamento. Disponibile anche in FDA (idoneo al contatto alimentare).</p> <p><i>Ordinary coating in PVC rubber when are not requested particular performance with sufficient abrasion, oil and aging resistance. Available also in FDA (suitable for food contact).</i></p>									
Gomma Nitrilica Nitrile rubber	GN120	70	1220	10,5	400	-35	fino a +120	Beige BGE-RAL ...	Nero Black	2
	<p>Discreta resistenza all'abrasione, non macchia a temperatura ambiente e fino a max 120°. Temperatura di esercizio 100°.</p> <p><i>Discreet resistance to abrasion, it doesn't stain to ambient temperature and until a maximum of 120°. Exercise temperature 100°.</i></p>									
Miscela Speciale Poliuretana Special polyurethane compound	VGH	68/70	1210	12	330	-20	-15 ÷ +105	Nero/Neutro Black/Neutral	Silver Silver	2
	<p>Buona resistenza all'abrasione, a olii in genere e all'invecchiamento. Buona resistenza alla deformazione.</p> <p><i>Special polyurethane compound: good resistance to abrasion, oil, aging and deforming.</i></p>									
Poliuretano Polyurethane	GUR70	70/72	1190	41	600	-25	-20 ÷ +100	Neutro Neutral		2.5
	<p>Facilità di inserimento sul mantello. Ottima resistenza all'abrasione, grande flessibilità costante a diverse temperature, buona resistenza alla compressione, all'acqua e ad olii in genere.</p> <p><i>Easy insertion on the mantle. Great resistance to abrasion, great steady flexibility at different temperatures. Good resistance to compression, water and oil.</i></p>									
	GUR80	80/82	1230	53	620	-25	-25 ÷ 100	Neutro Neutral		2.5
	<p>Ottima resistenza all'abrasione, al taglio ed alla temperatura. Resistenza a temperature medio-alte per brevi periodi.</p> <p><i>Great resistance to abrasion, cutting and temperature. Resistance to middle-high temperatures for shorts periods.</i></p>									
	GUR90	90	1260	53	650	-25	-25 ÷ +100	Verde/Green VRD-RAL 6004		2.5
<p>Ottima resistenza all'abrasione, al taglio ed alla temperatura. Resistenza a temperature medio-alte per brevi periodi.</p> <p><i>Great resistance to abrasion, cutting and temperature. Resistance to middle-high temperatures for shorts periods.</i></p>										
Silicone Silicone	SLC	da 60 a 80 from 60 to 80	1220	7	400	-80	-60 ÷ +200	Rosso Red	Verde/Green RAL ...	2.5
	<p>Resistenza all'invecchiamento con un vasto range di impiego termico. Grandi proprietà antiaderenti e alta resistenza ad agenti ossidanti. Media resistenza agli olii minerali, vegetali e all'acqua. Bassa resistenza alla lacerazione e all'abrasione.</p> <p><i>Resistance to aging with large range of thermic use. Great nonstick properties and high resistance to oxidizing agents.</i></p>									

* Lo spessore potrebbe variare leggermente in base al fornitore e alla disponibilità del momento.
Thickness may vary slightly depending on the supplier and availability of the moment.

VULCANIZZAZIONI A FREDDO VKF

COLD VULCANIZATION VKF

Il processo chimico di vulcanizzazione a freddo avviene tramite l'accoppiamento del sottostrato delle lastre di gomma con la superficie del rullo per mezzo di soluzione specifica la quale conferisce un eccezionale attacco gomma-metallo, mantenendo inalterate le caratteristiche della gomma stessa e una lunga durata.

The chemical cold vulcanization process is achieved through the coupling of the rubber sheet substrate with the roller surface by means of a specific solution which conveys an exceptional rubber-metal attachment while maintaining the characteristics of the rubber itself and a long service life.

Rivestimenti - Vulcanizzazioni a freddo VKF

Coatings - Cold vulcanization VKF

Material Materiale	Sigla Initial	Durezza Hardness Shore	Peso specifico Specific gravity Kg/mc	Carico di rottura Breaking load N/mm2	Allung. Stretch. %	Temp. esercizio Operating temperature °C	Colore standard Color standard	Spessore standard Thickness standard mm *
Liscio Smooth	SBR	60	1150	6	300	-25 ÷ +80	Nero Black	10
	<p>Utilizzata comunemente come rivestimento di rulli e tamburi metallici. Discreta resistenza all'abrasione ed alla lacerazione, allunga il ciclo di vita del nastro, aiuta a mantenere pulito il rullo da acqua e fanghiglia, protegge il rullo dagli agenti atmosferici, riduce il livello di rumore.</p> <p><i>It's used as roller and metal drums coating. Discreet resistance to abrasion ad laceration, it lengthens the tape life cycle, helps to keep the roller clean from water and mud, protects the roller form atmosphere agents, reduces the noise level.</i></p>							
Profili rombi 20x20 con sottostrato Diamond 20 x 20 with bonding layer	ROMBI 20	60	1300	6	300	-25 ÷ +80	Nero Black	10
	<p>Riduce lo slittamento tra rullo e nastro trasportatore, allunga il ciclo di vita del nastro, aiuta a mantenere pulito il rullo da acqua e fanghiglia, protegge il rullo dagli agenti atmosferici, riduce il livello di rumore.</p> <p><i>Roller coating for high length conveyor belts, high diameter roller, high voltage textile tapes. It reduces the skidding between the roller and the conveyor belt, lengthens the tape life cycle, helps to keep the roller clean from water and mud, protects the roller form atmosphere agents, reduces the noise level.</i></p>							
Profilo rombi 50x50 con sottostrato Diamond 20 x 20 with bonding layer	ROMBI 50	60	1200	10	300	-25 ÷ +80	Nero Black	10
	<p>Rivestimento rulli per nastri trasportatori di lunghezze elevate, per rulli con diametri elevati, per nastri tessili ad alta tensione. Riduce lo slittamento tra rullo e nastro trasportatore, allunga il ciclo di vita del nastro, aiuta a mantenere pulito il rullo da acqua e fanghiglia, protegge il rullo dagli agenti atmosferici, riduce il livello di rumore.</p> <p><i>It reduces the skidding between the roller and the conveyor belt, lengthens the tape life cycle, helps to keep the roller clean from water and mud, protects the roller form atmosphere agents, reduces the noise level.</i> <i>Its design allows to use it in both ways, taking full advantage of its length and width.</i></p>							



VULCANIZZAZIONI A FREDDO VKF

COLD VULCANIZATION VKF

Tabella Generale
General Table

Rivestimenti - Vulcanizzazioni a freddo VKF

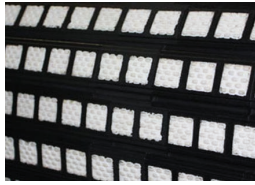
Coatings - Cold vulcanization VKF

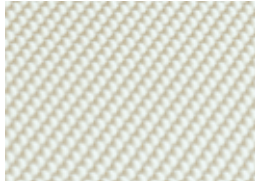
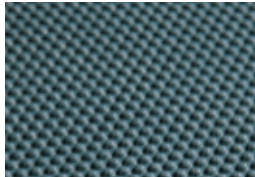
Material Material	Sigla Initial	Durezza Hardness Shore	Peso specifico Specific gravity Kg/mc	Carico di rottura Breaking load N/mm2	Allung. Stretch. %	Temp. esercizio Operating temperature °C	Colore standard Color standard	Spessore standard Thickness standard mm *
Profilo quadro 20x20 con sottostrato <i>Square 20 x 20 with bonding layer</i> 	Q20	60	1300	6	300	-25 ÷ +80	Nero Black	10
<p>Riduce lo slittamento tra rullo e nastro trasportatore, allunga il ciclo di vita del nastro, aiuta a mantenere pulito il rullo da acqua e fanghiglia, protegge il rullo dagli agenti atmosferici, riduce il livello di rumore. Il suo disegno consente di utilizzarla in entrambi i versi, sfruttandone tutta la lunghezza e la larghezza.</p> <p><i>It reduces the skidding between the roller and the conveyor belt, lengthens the tape life cycle, helps to keep the roller clean from water and mud, protects the roller from atmosphere agents, reduces the noise level. Its design allows to use it in both ways, taking full advantage of its length and width.</i></p>								
Rivestimento con inserti ceramici 6x25x25 <i>Coating for drums with ceramic inserts 6x25x25</i> 	IC	70	1200	17	350	-20 ÷ +85	Nero e Bianco <i>Black and white</i>	12
<p>Garantisce una trazione maggiore rispetto ai rivestimenti in gomma tradizionali, ideale per applicazione che prevedono presenza elevata di acqua e fanghiglia, alto livello di auto-pulimento, altissima resistenza agli agenti atmosferici, ciclo di vita del nastro e del rivestimento stesso superiore ai rivestimenti in gomma.</p> <p><i>It guarantees a greater traction than traditional rubber coatings; it's ideal for applications which expect high level of water and mud, high level of self-polish, very high resistance to atmosphere agents. The tape and coating life cycle is advanced than rubber coating.</i></p>								
Rivestimento a nido d'ape <i>Honeycomb coating</i> 	CONTI_ GRIF	65	1250	15	350	-20 ÷ +80	Grigio Grey	4
<p>Elevato grado di presa sul materiale trasportato in piano orizzontale, oppure con forti pendenze sia in salita che in discesa. Resistente alle intemperie e all'umidità, protegge il rullo dagli stessi agenti atmosferici. Non è resistente ad olii e sostanze chimiche in grosse concentrazioni. Mescola resistente ed antiusura di alta qualità.</p> <p><i>High degree of gripping on the material transported horizontally, or with strong slopes both uphill and downhill. It's resistant to humidity, protects the roller from the atmosphere agents. It's not resistant to high concentration of oils and chemical products.</i></p>								
Rivestimento ad alta aderenza <i>High adhesion coating</i> 	FV	70	1100	6	300	-5 ÷ +80	Bianco White	1.9
<p>Alto coefficiente d'attrito fra tamburo/rullo e nastro, rendendo impossibili slittamenti e surriscaldamenti. Mantiene una elevata tensione del nastro e del carico trasportato anche in presenza di materiale viscido o di fluidi e resiste ad olii e prodotti chimici aggressivi.</p> <p><i>High friction coefficient between drum/roller and tape, making slips and overheating impossible. It keeps an high tension of the tape and of the transported load carried even in the presence of viscous material or fluids and it's resistant to aggressive oils and chemicals.</i></p>								
Rivestimento ad alta aderenza <i>High adhesion coating</i> 	LV	70	1100	6	300	-5 ÷ +60	Verde Green	1.9
<p>Alto coefficiente d'attrito fra tamburo/rullo e nastro, rendendo impossibili slittamenti e surriscaldamenti. Mantiene una elevata tensione del nastro e del carico trasportato anche in presenza di materiale viscido o di fluidi e resiste ad olii e prodotti chimici aggressivi.</p> <p><i>High friction coefficient between drum/roller and tape, making slips and overheating impossible. It keeps an high tension of the tape and of the transported load carried even in the presence of viscous material or fluids and it's resistant to aggressive oils and chemicals.</i></p>								

VULCANIZZAZIONI A CALDO VKC

HOT VULCANIZATION VKC

La vulcanizzazione a caldo è un processo termoidurente perchè utilizza la temperatura come catalizzatore; l'ancoraggio della gomma al metallo del tubo avviene tramite soluzioni chimiche specifiche allo zolfo e stampaggio della gomma rammollita per conferirle la forma desiderata sul rullo. Il processo serve anche a dare alla gomma le sue caratteristiche meccaniche e fisiche di elasticità e resistenza. La finitura finale può essere realizzata nei diversi modi di cui alla pagina seguente, oppure rettificata o tornita.

The hot vulcanizing it's a thermosetting process because it uses the temperature as catalyst; the rubber anchorage to the tube metal occurs through sulfur-specific chemical solutions and molded rubber molding to give it the desired shape on the roller. The process is used for give to the rubber its mechanical and physical characteristics of elasticity and resistance. The final finishing can be realized through the different ways as the following page shows, or trough grinding or turning.

Rivestimenti - Vulcanizzazioni a caldo VKC

Coatings - Hot vulcanization VKC

Material Material	Sigla Initial	Durezza Hardness Shore	Peso specifico Specific gravity Kg/mc	Carico di rottura Breaking load N/mm2	Allung. Stretch. %	Temp. esercizio Operating temperature °C	Colore standard Color standard	Caratteristiche Features
Gomma normale industriale sintetica Standard <i>Normal Industrial rubber</i>	SBR	65 ± 5 A richiesta 50 ÷ 80 <i>On request 50 ÷ 80</i>	1500	25	400	-20 ÷ +60 A richiesta -40 ÷ +100 <i>On request 50 ÷ 80</i>	Nero Black	Ottima resistenza all'abrasione, alla lacerazione e alla fatica. Buona resistenza chimica a sali, e basi, acidi diluiti. Scarsa resistenza agli agenti atmosferici, ozono, idrocarburi, olii lubrificanti, benzina. <i>Great resistance to abrasion, laceration and efforts. Good chemical resistance to salts and basic diluted acids. Low resistance to atmosphere agents, ozone, hydrocarbons, lubricating oils and gasoline.</i>
Gomma Para Naturale <i>Para Natural rubber</i>	NR	45 ÷ 55	1150	28	500	-50 ÷ +80	Avana	Ottimo livello di carico di rottura, ottima resistenza all'abrasione, media resistenza agli acidi, scarsa resistenza a olii, benzina e solventi. Fotosensibile. <i>Excellent breaking load level, great resistance to abrasion, middle resistance to acids, low resistance to oils, gasoline and solvents. Photosensibile</i>
Gomma Nitrilica <i>Nitrile rubber</i>	NBR	70 ± 5	1400	21	450	-40 ÷ +130	Nero Black	Antiolio, buona resistenza all'abrasione e agli agenti chimici in genere. <i>Anti-oil, good resistance to abrasion and chemical agents.</i>
Gomma Neoprene <i>Neoprene rubber</i>	CR	50 ÷ 80	1400	23	450	-40 ÷ +110	Nero Black	Ottima resistenza all'abrasione, alla fatica, agli agenti atmosferici. Resistenza eccellente al calore, agli acidi, all'ossidazione e all'invecchiamento. <i>Excellent resistance to abrasion, efforts and atmosphere agents. Excellent resistance to heat, acids, oxidation and aging.</i>

Esempi designazione rullo:

Examples of roller designation code:

LEP 89/102/30 G/M12 VKC-SBR60/BM R-TT A=1350

LMT 108/133/20 H/CH17 MI1C 3/4 Z16 VKC-PU90/BL R-RR B=1510



VULCANIZZAZIONI A CALDO VKC

HOT VULCANIZATION VKC

Tabella Generale
General Table

Rivestimenti - Vulcanizzazioni a caldo VKC

Coatings - Hot vulcanization VKC

Materiale Material	Sigla Initial	Durezza Hardness Shore	Peso specifico Specific gravity Kg/mc	Carico di rottura Breaking load N/mm2	Allung. Stretch. %	Temp. esercizio Operating temperature °C	Colore standard Color standard	Caratteristiche Features
Gomma Etilpropilene <i>Ethylene Propylene rubber</i>	EPDM	60 ÷ 80	1280	18	450	-45 ÷ +150	Nero Black	Ottima resistenza all'abrasione, alla fatica, agli agenti atmosferici, al calore, all'ossidazione e all'invecchiamento. Resistenza cattiva a olii, benzina e solventi. <i>Excellent resistance to abrasion, efforts, atmosphere agents, heat, oxidation and aging. Bad resistance to oils, gasoline and solvents.</i>
Poliuretano <i>Polyurethane</i>	PU	65 ÷ 95	1300	30	500	-20 ÷ +80 con punte di +100 per brevi periodi <i>Intermittent up to +100</i>	Neutro o Nero <i>Neutral or black</i>	Eccellente resistenza meccanica, all'usura e all'abrasione. Ottima capacità di carico. Resistenza a contatto con agenti chimici aggressivi. <i>Excellent mechanical resistance to usury and abrasion. Great loading capacity. Resistance to aggressive chemical agents contact.</i>
Gomma Siliconica <i>Silicone rubber</i>	VMQ	60 ± 5	1200	9	500	-60 ÷ +180 con punte di +250 per brevi periodi <i>Intermittent up to +250</i>	Traspa- rente <i>Transparent</i>	Buonissima resistenza alle alte temperature, alle intemperie e all'invecchiamento. Medio-bassa resistenza ad agenti chimici, olii, benzina e solventi. <i>Great high temperature aging and weather resistance. Middle-low resistance to chemical agents, oils, gasoline and solvents.</i>
Gomma Siliconica <i>Silicone rubber</i>	METALDE- TECTABILE	70 ± 5	1200	9	300	-60 ÷ +230	Blu Blue	Prodotto altamente specifico per l'industria alimentare per la gestione dei corpi estranei nei processi alimentari. Miscela appositamente studiata per essere rilevabile ai metal detector. Ampio range di temperatura d'impiego. <i>Highly specific product for the food industry for the management of foreign bodies in food processes. Mixture specially designed to be detectable to metal detectors. Wide range of operating temperatures.</i>
Gomma fluoroelas- tomerica <i>Fluoroelastomer rubber</i>	VITON	80 ± 5	1950	14	250	-5 ÷ +200 con punte di +270 per brevi periodi <i>Intermittent up to +270</i>	Nero Black	Prodotto altamente qualificato, indispensabile in molti casi sia richiesta resistenza ad agenti chimici o solventi in presenza di alte temperature. Ottima resistenza anche agli agenti atmosferici. Ampio range di temperatura d'impiego. <i>Highly specific product, essential in many cases if is requested the resistance to chemical agents or solvents in presence of high temperatures. Great resistance also to weather agents. Large range of operating temperatures.</i>

Finiture della VKC - Finishing of the VKC

Descrizione - Description	Sigla - Initial
Finitura di tornitura passo fine - Fine step turning finishing	R-TT
Finitura di rettifica - Grinding finishing	R-RR





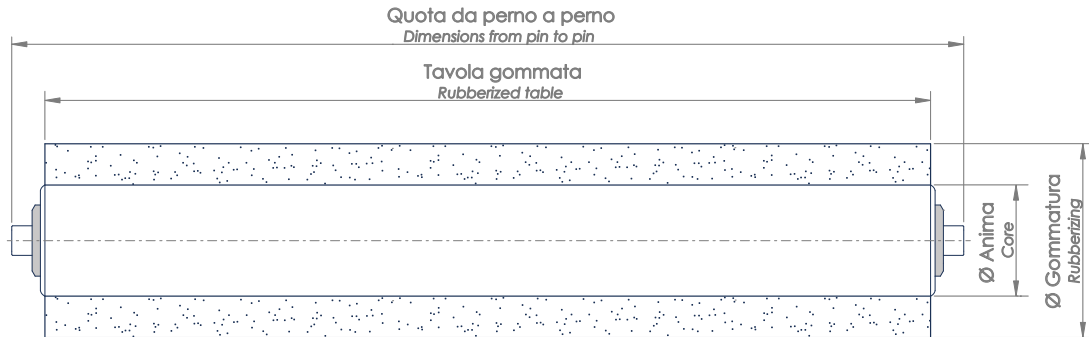

VULCANIZZAZIONI A CALDO VKC

HOT VULCANIZATION VKC

Tabella Generale
General Table

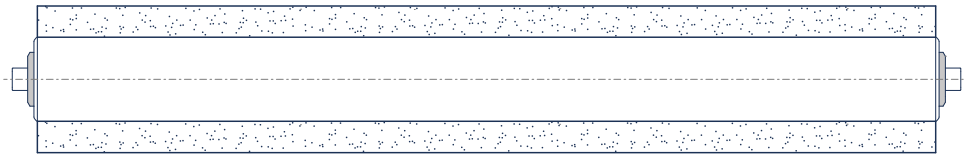

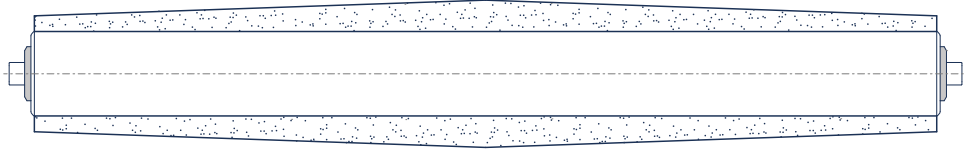
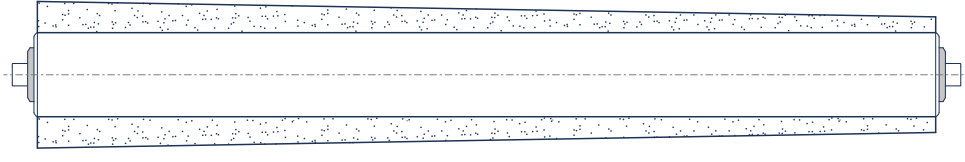
Classificazione Rivestimenti Classification coatings

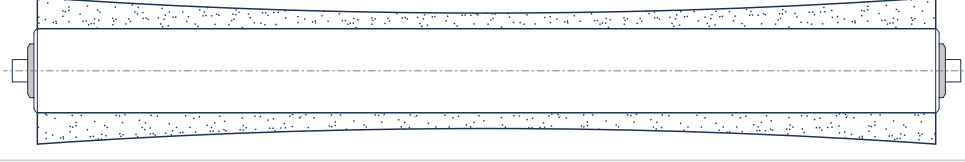
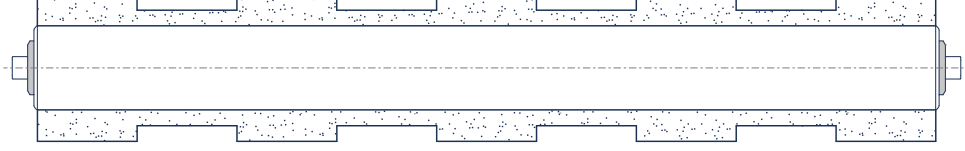
Sigla Initial	Specifica Finitura Specification finish	Modello Model
CL	Cilindrica Cylindrical	
BL	Biconica laterale centrocilindrica Side biconical cylindrical center	
BI	Biconica Biconical	
CN	Conica Conical	
BM	Bombata (schiena di mulo) Rounded (humpback)	
CV	Concava Concave	
GR	A gradini Steps	

ELEMENTI PER IL DIMENSIONAMENTO DEI RULLI

ROLLERS DIMENSIONING ELEMENTS

FORME DELLE SUPEFICI DEI COLLI A CONTATTO CON I RULLI:
SURFACE SHAPES IN CONTACT WITH THE ROLLERS

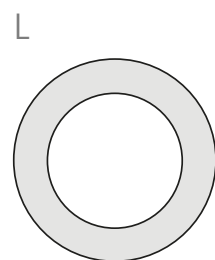
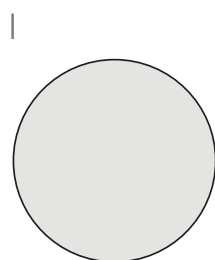
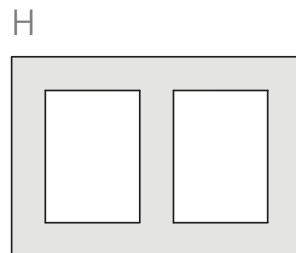
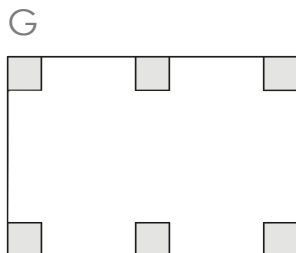
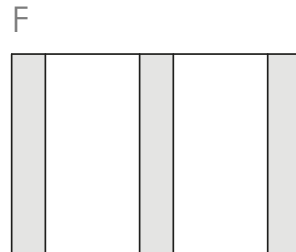
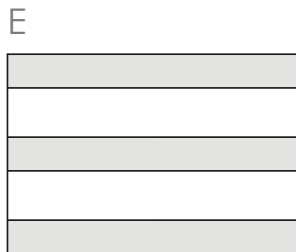
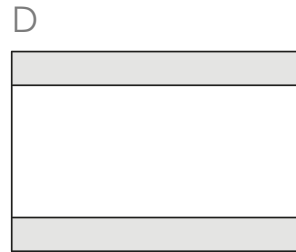
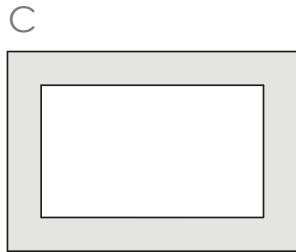
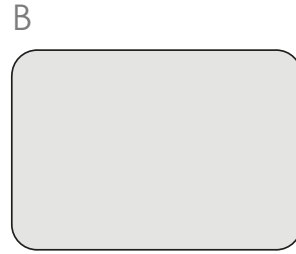
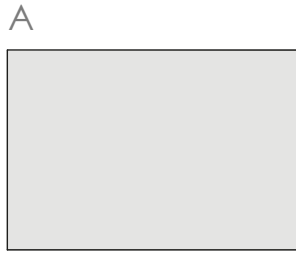

ELEMENTI PER IL DIMENSIONAMENTO DEI RULLI

ROLLERS DIMENSIONING ELEMENTS

Tabella Generale
General Table

DEFINIZIONE PALLET

PALLET DEFINITION

Esistono differenti tipi di pallets, i più comuni sono l'Euro Pallet, l'Industrial pallet, il pallet standard tipo americano o Cheap. Sono gli standard utilizzati nei trasporti industriali automatizzati e nei magazzini dinamici. Oltre ad avere diverse dimensioni, i pallets possono avere versi differenti d'entrata. Accertati queste tipi e tipologie si può procedere alla progettazione del trasportatore.

Exist different type of pallets, the most common are the Euro Pallet, industrial pallet and standard pallet (like american o cheap pallet). The standard ones are used for automated industrial transport and dynamic warehouses. They have different dimension but also different ways for the entry. When you're sure of these types, you can proceed with the transport planning.



Euro pallet
1200 mm x 800 mm



Chep
1200 mm x 1000 mm



Industrial pallet
1200 mm x 1000 mm



American pallet
1200 mm x 1000 mm

PALLET SPECIALI

SPECIAL PALLETS

I pallet speciali quali ad esempio pallet monouso, pallet in plastica e pallet in acciaio devono essere testati sull'idoneità per il trasporto nei magazzini dinamici.

Nuova Omec analizza e determina tramite studi di fattibilità e test la configurazione necessaria delle rulliere anche in base al tipo di pallet.

The special pallet, as the disposable, plastic and steel pallet have to be tested on the transport suitability in dynamic warehouses. Nuova Omec analyzes and determines trough feasibility studies and tests, the necessary configuration of the rollers also on the basis of the pallet type.

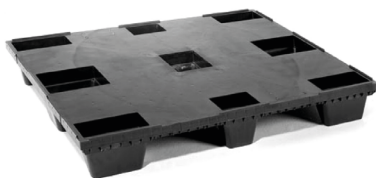

NOTE

- Larghezza luce minima della corsia di trasporto 800 mm
- Le corsie del trasportatore devono essere ben ancorate, stabili, e livellate tra un settore e l'altro
- I pallet non devono essere danneggiati, non avere pezzi instabili o malfermi, non presentare chiodi sporgenti.
- Altezza di carico max 2200 mm
- L'eventuale sovraccarico deve essere dichiarato preventivamente per la progettazione delle rulliere
- Minimum width of the transport lane 800 mm
- The transport lane must be anchored, stable, and leveled between one sector and another
- The pallets must not be damaged, have no intact or bad parts, no protruding nails
- Maximum load high 2200 mm
- Any overload must be declared in advance for the design of the roller coasters

ELEMENTI PER IL DIMENSIONAMENTO DEI RULLI

ROLLERS DIMENSIONING ELEMENTS

Gli elementi per determinare il dimensionamento del trasportatore a rulli sono:

- Dimensione dei colli
- Peso dei colli
- Verifica della superficie d'appoggio dei colli

The elements to determine the sizing of the roller conveyor are:

- Goods dimensions
- Goods weight
- Verify the surface of the good

INTERASSE DEI RULLI

ROLLERS WHEELBASE

L'interasse dei rulli dipende dal tipo di superficie d'appoggio dei colli, tenendo presente caratteristiche quali la rigidità e la forma (figura in basso). L'interasse massimo si ottiene quando questa superficie, se le caratteristiche lo permettono, appoggia su ALMENO 3 rulli. Normalmente però bisogna prevedere un numero maggiore di rulli riducendo l'interasse, per ottenere uno scorrimento migliore dei colli oppure se le superfici d'appoggio di questi lo richiedono, o se il peso del collo non è ben distribuito. Dal punto di vista economico risulta più conveniente utilizzare un numero maggiore di rulli leggeri, anziché pochi rulli medi o pesanti.

The rollers pitch depends on the surface type of the goods support, considering the characteristics as the stiffness and the form (figure on the bottom). The major pitch is obtained when this surface, if the characteristics allow it, leans on AT LEAST 3 rollers. Normally a larger number of rollers must be provided by driving the pitch, to obtain a better goods scrolling, if them support surface need it, or if the goods weight isn't well distributed.

From an economic views it's more convenient using a large number of light rollers, instead of middle or heavy ones.

$$l = \frac{L}{n} \quad \text{dove where } n = \geq 3$$

PESI GRAVANTI SUI RULLI

LOAD ON THE ROLLERS

Dalla ripartizione del carico totale, ossia peso del corpo più peso parti rotanti diviso il numero dei rulli, si ottiene il carico nominale gravante sul singolo rullo, utile per la determinazione della scelta del rullo:

From the total charge distribution, that is the division between the rollers number and the sum of the body and the rotating parts weights, you get the nominal charge which grabs on the single roller, helpful for the roller choice determination:

$$P = \frac{Pt}{n}$$

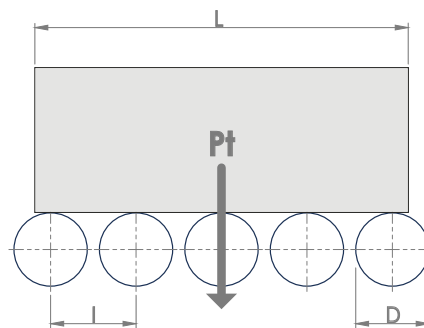

ELEMENTI PER IL DIMENSIONAMENTO DEI RULLI

ROLLERS DIMENSIONING ELEMENTS

Tabella Generale
General Table

Quando la superficie d'appoggio NON è rigida e regolare si deve distinguere il carico massimo che può trovarsi a gravare sul singolo rullo, e si usa per la determinazione della scelta del rullo:

When the support surface isn't rigid and regular, the maximum charge which grabs on the single roller has to be distinguished, and it is used for the roller choice determination:

$$P_{\max} = \frac{Pt}{n \cdot y} \quad \text{dove } P_{\max} \leq \text{della capacità di carico del rullo}$$

*indicata nel catalogo
of the load capacity of the roll shown
in the catalog*

Il coefficiente "y" d'irregolarità d'appoggio del corpo si assume come segue:

y = 0.7 quando il corpo impegna 3 rulli.

y = 0.5 quando il corpo impegna "n" rulli.

The body support irregularity coefficient "y" is obtained as follow:

Y= 0.7 when the body uses 3 rollers.

Y=0.5 when the body uses "n" rollers.

Nel caso di una rulliera motorizzata da una catena o da una cinghia si deve tener conto del precarico applicato alla catena o alla cinghia, che costituisce un ulteriore elemento di sollecitazione. Il precarico, in linea di massima, deve essere sempre inferiore al carico gravante. In questo caso, indicativamente, lo sforzo reale sopportato dal rullo sarà 1.4 Pt per un precarico da 0.5 Pt ÷ Pt e 1.2 Pt per un precarico minore o uguale a 0.5 Pt.

In case of roller conveyor motorized by a belt, has to be considered the preloading applied from the chain or belt, which constitutes an other sollicitation element. The preloading has to be always lower than the charge. In this case the real effort endured by the roller will be 1.4 Pt, for a preloading from 0.5 Pt ÷ Pt and 1.2 Pt for a lower or equal to 0.5 Pt preloading.

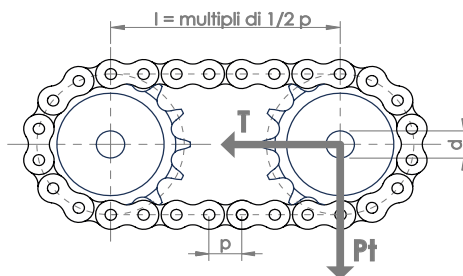

ELEMENTI PER IL DIMENSIONAMENTO DEI RULLI

ROLLERS DIMENSIONING ELEMENTS

DISTRIBUZIONE DEL CARICO SUI RULLI

LOAD DISTRIBUTION ON THE ROLLERS

A parità di carico, la diversa distribuzione dello stesso sul rullo comporta valori di freccia differenti; maggiore per la fig. 2 e minori per la fig. 3, mentre la sollecitazione del tubo a carichi concentrati è maggiore con superfici di contatto ridotte.

When the charge is the same, the different distribution of the roller means different arrow (indicators) values; more for the figure 2 and less for the figure 3, while the solicitation of the tube with concentrated charges is major with reduced contact surfaces.

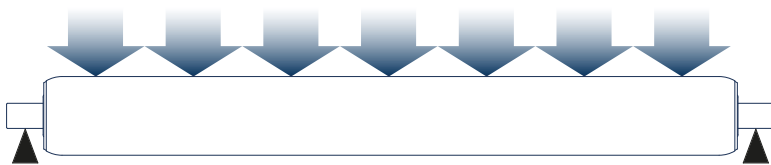

Fig. 1 Carico uniformemente distribuito
Equally distributed load

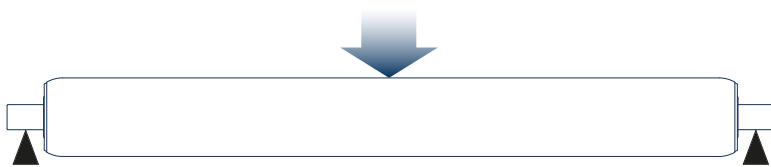

Fig. 2 Carico concentrato al centro
Load concentrated in the centre



Fig. 3 Carico concentrato alle estremità
Load concentrated in the ends

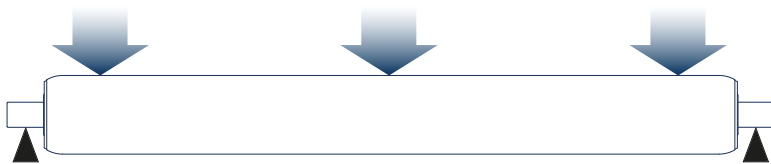

Fig. 4 Carico concentrato in 3 punti con il 50 % al centro
Load concentrated in 3 points with 50% in the centre



Fig. 5 Freccia del tubo sotto carico
Loaded tube deflection



CAPACITÀ DI CARICO

LOAD CAPACITY

Tabella Generale
General Table

La capacità di carico di un rullo, con assegnati diametro di asse, tipo e dimensioni dei cuscinetti, caratteristiche delle testate, diametro del tubo e materiali, è in funzione della durata richiesta, della velocità di rotazione, della lunghezza e del tipo di vincolo di asse alla struttura portante.

L'unità di misura per la determinazione della capacità di carico è espressa in decanewton (daN). La conversione di 1 daN si traduce in 1.0197 Kgf, inversamente 1 kgf equivale a 0.9806 daN

Per il calcolo della velocità del trasportatore espressa in giri/min. si può fare riferimento alla seguente tabella, nella quale sono riportati i valori delle velocità di rotazione dei rulli in giri/min. corrispondenti a diversi valori di velocità periferiche, in m/sec. per tutti i diametri standard.

The roller charge capacity, with assigned axes diameter, type and dimensions of the bearings, head characteristics, tube diameter and materials, is in function of the requested duration, rotation velocity, length and the type of the axis constraint to the supporting structure.

The unit of measurement for the determination of the loading capacity is expressed in decanewton (daN). The conversion of 1 daN is expressed in 1.0197 Kgf, inversely 1 kgf is equal to 0.9806daN.

For the carrier velocity calculation expressed in rounds/minute can be considered the following table, in which are shown the rollers rotation velocity values in rounds/minute, which corresponds to different peripherals velocity values in meters/second for all the standard diameters.

Velocità periferica Peripheral speed		N° giri dei rulli in funzione delle velocità periferiche Number of revolutions peripheral speeds																			
		Ø rullo roller - mm																			
m/sec	m/min	159	133	121	108	102	89	80	76	70	60	50	48	40	38	32	30	24	22	20	18
0.1	6	12	14	15	17	18	21	24	25	27	31	38	40	48	50	64	80	87	96	106	
0.2	12	24	29	31	35	37	43	48	50	55	63	76	80	96	101	119	127	159	174	191	212
0.4	24	48	57	63	71	75	86	96	100	109	127	153	159	191	201	239	255	318	347	382	425
0.6	36	72	86	95	106	112	129	143	151	164	191	229	239	287	302	358	382	478	521	573	637
0.8	48	96	115	126	141	150	172	191	202	218	255	306	318	382	402	478	510	637	695	764	849
1	60	120	143	158	177	187	215	239	252	273	319	382	398	478	503	597	637	796	869	955	
1.25	75	150	179	197	221	234	268	299	315	341	398	478	498	597	629	746	796	995			
1.5	90	180	215	237	265	281	322	358	378	409	479	573	597	717	754	896	955				
1.75	105	210	251	276	310	328	376	418	441	478	559	669	697	836	880						
2	120	240	287	316	354	375	430	478	504	546	638	764	796	955							
2.25	135	270	323	355	398	421	483	537	567	614	718	860	896								
2.5	150	300	359	395	442	468	537	597	630	682	798	955									
2.75	165	330	395	434	486	515	591	657	693	751	878										
3	180	360	431	474	531	562	645	717	756	819	957										
3.25	195	391	468	513	575	609	699	776	819	887											
3.5	210	420	503	553	619	656	753	836	882	955											
3.75	225	451	540	592	664	703	806	896	945												
4	240	481	575	632	708	750	860	955													
4.5	270	541	647	717	796	843															
5	300	601	719	789	885	937															

CAPACITÀ DI CARICO

LOAD CAPACITY

CONDIZIONI IMPOSTE NEL CALCOLO DELLA CAPACITÀ DI CARICO

CONDITIONS SET OUT IN THE CALCULATION OF LOAD CAPACITY

I carichi riportati a catalogo sono stati calcolati imponendo le seguenti condizioni:

- Il carico totale del rullo è ripartito in egual misura sui cuscinetti
- Gli assi sono filettati e bloccati alla struttura portante tramite viti
- Là dove il carico sul rullo è limitato dalla resistenza del tubo, il suo valore è stato calcolato imponendo che esso sia distribuito uniformemente sulla lunghezza del tubo e simmetricamente rispetto alla mezzeria.

The loads shown in our catalogue have been calculated through these conditions:

- *The total load of the roller is divided in equal ways on the bearings*
- *The axes are threaded and locked to the supporting structure with screws.*
- *When the charge on the roller is limited from the tube resistance, its value has been calculated considering its uniform distribution on the tube length and its symmetry which respects the center line.*

La capacità di carico è stata calcolata per una durata di 10.000 ore. Per durate diverse, i valori dei carichi massimi riportati per le diverse velocità di rotazione nelle tabelle per ogni serie, vanno moltiplicati per opportuni coefficienti, riportati nella seguente tabella.

The load capacity has been calculated for the duration of 10.000 hours. For different duration, the values of maximum charge for different rotation velocity (reported in the table for each series), have to be multiplied for appropriate coefficient, reported in the following table.

Durata in ore <i>Duration in hours</i>	Coefficiente <i>Coefficient</i>
5000	1.260
10000	1
20000	0.794
30000	0.693
40000	0.630
50000	0.585



CAPACITÀ DI CARICO LOAD CAPACITY

Tabella Generale
General Table

DIAGRAMMI E TABELLE DI CARICO CHARTS AND LOAD TABLES

La capacità di carico statica per ogni singola serie base di rulli viene esposta sotto forma di diagramma. I valori riportati indicano i carichi massimi ammissibili e le curve di cedimento degli assi alle varie lunghezze. La capacità di carico dinamica per ogni singola base di rulli viene esposta in tabelle specifiche che tengono conto delle diverse velocità di rotazione.

La scelta del rullo, oltre la capacità di carico, va fatta esaminando altri fattori che possono influire sulla durata, che sono:

- Condizioni ambientali
- Natura della merce trasportata
- Base d'appoggio del materiale sui rulli
- Se i rulli possono ricevere urti
- Carichi di punta

I carichi sopportabili dai rulli sono in funzione delle distanze, degli appoggi e delle velocità di rotazione. Per ottenere il carico imponente sul rullo occorre sottrarre ai carichi letti il peso proprio del rullo, riportato nella tabella dati di ogni singola serie, in funzione della lunghezza A o B (vedere le singole serie).

Per il calcolo che grava sui rulli si è fatto riferimento ad un modello semplificato di asse con fori filettati per fissaggio con viti su struttura rigida. Il carico effettivo si intende uniformemente distribuito lungo tutta la lunghezza del rullo. I calcoli sono stati svolti per rulli, normalmente, per rulli in Fe 360, salvo i modelli per i quali sono previsti materiali diversi, di volta in volta dichiarati.

Si sono studiati quindi:

- Flessione dell'asse
- Freccia del rullo
- Sollecitazione: statica, per $RPM \leq 10$ e dinamica per $RPM > 10$

La capacità di carico del rullo deve essere comunque sempre maggiore del carico effettivo gravante su di esso. Se il carico è concentrato prevalentemente al centro o su una sola testata del rullo, i valori riportati in tabella vanno dimezzati.

The static charge capacity for each single roller base series is shown as diagram. The values reported shown the maximum allowed loads and the axis decay curves with different lengths. The dynamic load capacity for each single roller base is shown in specific tables which consider the different rotation velocity. The roller choice, over the load capacity, has to be made studying other elements which can affect on the duration, they are:

- Ambient conditions
- Nature of the transported good
- Material Support base on the roller
- If roller can receive bumps
- Pick loads

The loads which can be bearable from the roller are in function of the distance, of the supports and of the rotation velocity. To obtain assessable loads on the roller, we have to subtract to the read loads the roller weight, in the table are reported all the single series dates, in function of the length A or B (see every single series).

For the calculation which grabs on the roller we consider a simplify shaft model with threaded holes for the screws fixing on a rigid structure. The real load is considered as evenly distributed in all the roller length. The calculations have been made normally for roller, for roller in Fe 360, excluding the models which present different materials, always declared.

So, they've been studied:

- Shaft flexion
- Roller arrow
- Sollicitation: static for $RPM \leq 10$ and dynamic for $RPM > 10$

The load capacity must be however always major than the real load which grabs on it. If the load will be more concentrated in the center or on only one roller head, the values reported in the table have to be halved.

SPECIFICHE MONTAGGIO RULLI

ROLLERS MOUNTING SPECIFICATION

R

Asse rientrante con molla
Reentrant shaft with spring

L'esecuzione con asse rientrante a molla è la soluzione più semplice e diffusa per il montaggio di rulli medi e leggeri. I profili dei telai devono avere il diametro dei fori maggiore di almeno 0,5 mm rispetto al diametro dell'asse e devono mantenere la larghezza di seguito indicata $B_u=B+1$. Nella figura a sinistra si riportano le formule matematiche per ricavare le grandezze per la costruzione delle spalle e del rullo in rapporto tra loro.

The execution with the spring reentrant shaft is the easier and more common for the medium and light roller mounting. The frame profiles must have the holes' diameter more than at least 0,5mm compared to the shaft diameter and must maintain the width as the following indication $B_u=B+1$. In the figure at the left are shown the mathematical formulas to obtain the magnitudes for the construction of the shoulders and of the roller in relationship to each other.

$$B \text{ min.} = \frac{s}{d1 - d} \cdot \left(H + \frac{D}{2} \right)$$

$$d1 \text{ min.} = \frac{s \cdot \left(H + \frac{D}{2} \right)}{B} + d$$

$$H \text{ max.} = B \cdot \left(\frac{d1 - d}{s} \right) - \frac{D}{2}$$

$$D \text{ max.} = \left[B \cdot \left(\frac{d1 - d}{s} \right) - H \right] \cdot 2$$

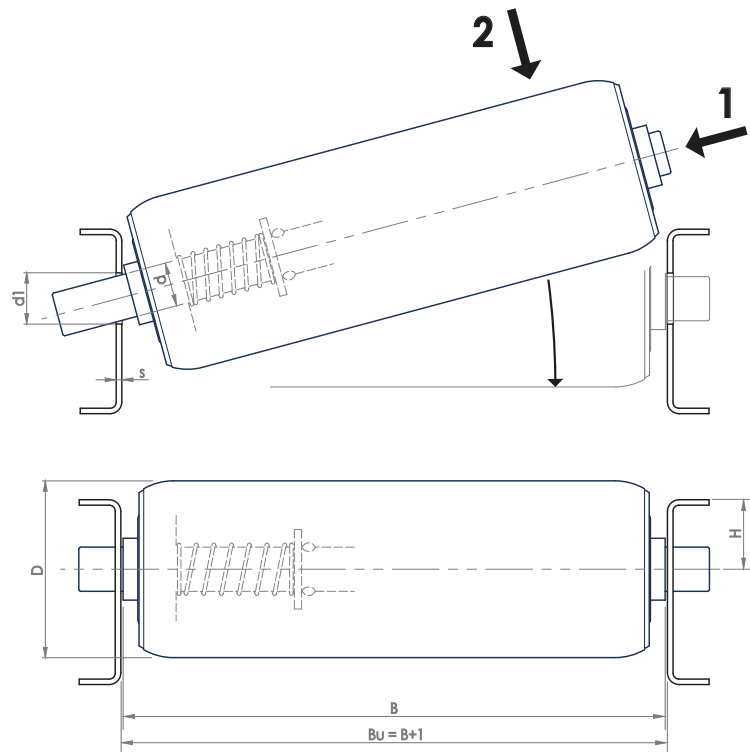

Per costruire le spalle del trasportatore, conoscendo la lunghezza del rullo denominata B, sempre B_u-1 , si dovrà lavorare sulle altre grandezze sopra rappresentate, D, d, d1, H, s, per un corretto montaggio dei rulli stessi

To build the transporter shoulders, knowing the roller length called B, always B_u-1 , we'll must work on the other magnitudes shown above, D, d, d1, H, s, for a correct mounting of the rollers.

H

Con Chiave
With Slats

Esecuzione ad estremità libere. Il montaggio è indicato su profili ad "L" con asole aperte.

Free ends execution. The mounting is indicated on the "L" profiles with open holes.

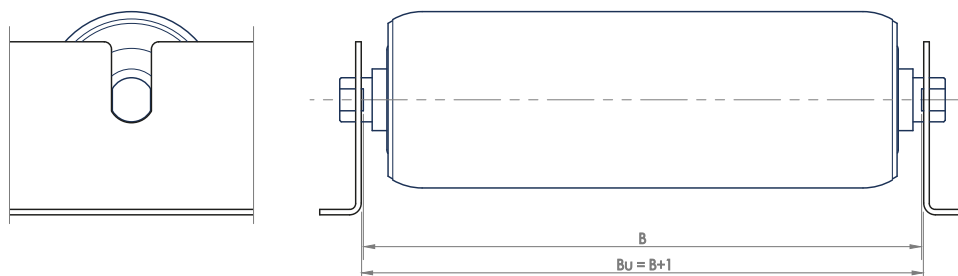

SPECIFICHE MONTAGGIO RULLI

ROLLERS MOUNTING SPECIFICATION

Tabella Generale
General Table

G

Filettatura interna
Internal Thread

Il bloccaggio dell'estremità dell'asse con viti è indicata per carichi medi e pesanti, irrigidisce la struttura del telaio e permette un'azione migliore dei cuscinetti. In questa configurazione l'asse condiziona la larghezza dei profili di montaggio, come indicato in figura.

The locking of the shaft ends with screws for medium and heavy loads, makes the frame structure rigid and permits a better action of the bearings. In this configuration the shaft affect on the width of the mounting profiles, as indicated in figure.

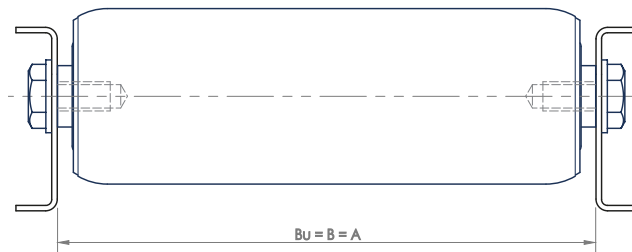

Il bloccaggio dell'asse effettuato con solo dado (esecuzione F) o con dado e controdado (esecuzione F1) è indicata per carichi leggeri e medi, mantenendo, come il precedente, elevate caratteristiche di irrigidimento strutturale.

The locking of the shaft only made with the nut (execution F) or with the nut and locknut (execution F1) in indicated for light and medium loads, maintaining, as the previous ones, high structural stiffening characteristic. The profiles which have to be used, have a "L" section with open loops.

I profili da impiegare hanno indicativamente a sezione ad "L" con asole aperte.

F

Filettatura esterna
External Thread

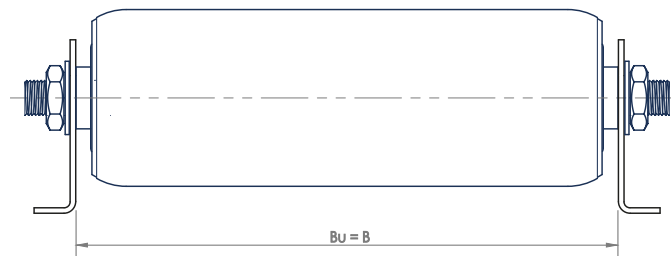

F1

Filetto esterno e dado
External Thread and Nut

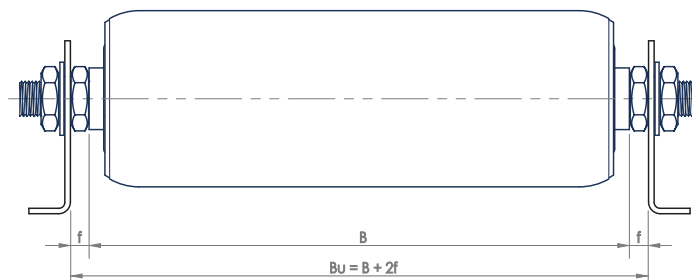

GRADI DI PROTEZIONE IP

DEGREES OF PROTECTION IP

La norma **CEI EN 60529/1997** (ex CEI 70-1) classifica i gradi di protezione degli involucri per apparecchiature elettriche. Il grado **IP** è indicato con due cifre caratteristiche:

The standard **CEI EN 60529/1997** (ex CEI 70-1) classifies the degree of protection of the enclosures for electrical equipment. The **IP** degree is indicated by two characteristic numbers.

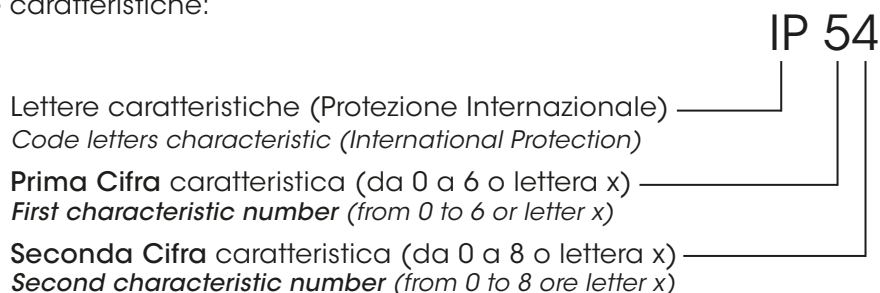

La **prima cifra** indica il grado di protezione contro la penetrazione di corpi solidi estranei.
The first number indicates the degree of protection against the penetration of foreign solid bodies.

Livello Level	Definizione Definition
0	Nessuna protezione <i>No protection</i>
1	Protetto contro corpi solidi superiori a 50 mm di diametro <i>Protection against ingress of solid foreign bodies with dia greater than 50mm</i>
2	Protetto contro corpi solidi superiori a 12 mm di diametro <i>Protection against contact with the fingers, protection against ingress of solid foreign bodies with dia greater than 12mm</i>
3	Protetto contro corpi solidi superiori a 2.5 mm di diametro <i>Protection against contact with wire etc, with diameters greater than 2.5mm</i>
4	Protetto contro corpi solidi superiori a 1 mm di diametro <i>Protection against contact with wire etc, with diameters greater than 1mm</i>
5	Protetto contro le polveri (senza deposito nocivo) <i>Complete protection against contact with live parts, protection against harmful deposits of dust</i>
6	Totalmente protetto contro le polveri <i>Complete protection against contact with live parts, protection against ingress of dust</i>

La **seconda cifra** indica il grado di protezione contro la penetrazione di liquidi.
The second number indicates the degree of protection against the penetration of liquids.

Livello Level	Definizione Definition
0	Nessuna protezione <i>No protection</i>
1	Protetto contro le cadute verticali di gocce d'acqua <i>Protection against vertically falling water drops</i>
2	Protetto contro le cadute di gocce d'acqua o pioggia fino a 15° dalla verticale <i>Protection against obliquely falling water, up to an angle of 15 degrees</i>
3	Protetto contro le cadute di gocce d'acqua o pioggia fino a 60° dalla verticale <i>Protection against obliquely sprayed water, up to an angle of 60 degrees from the vertical</i>
4	Protetto contro gli spruzzi d'acqua da tutte le direzioni <i>Protection against splash water from any direction</i>
5	Protetto contro i getti d'acqua <i>Protection against water jets from any direction</i>
6	Protetto contro i getti d'acqua potenti <i>Protection against powerful water jets from any direction</i>
7	Protetto contro gli effetti delle immersioni temporanee <i>Protection against temporary immersion in water</i>
8	Protetto contro gli effetti delle immersioni continue <i>Protection against indefinite immersion in water</i>



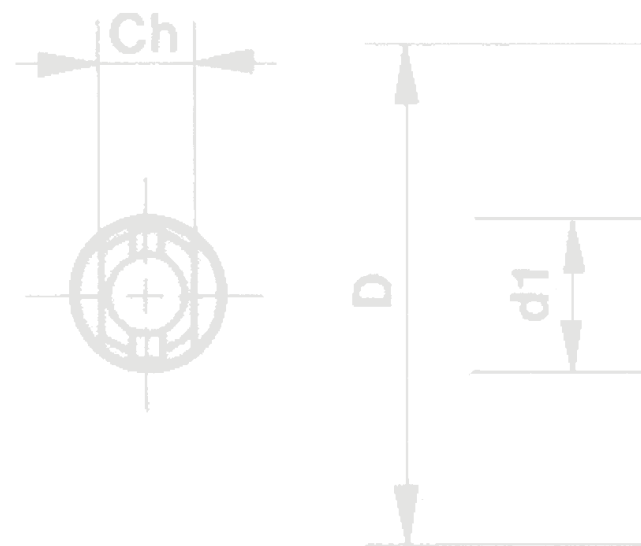

RULLI FOLLI LEGGERI

LIGHT DUTY IDLE ROLLERS

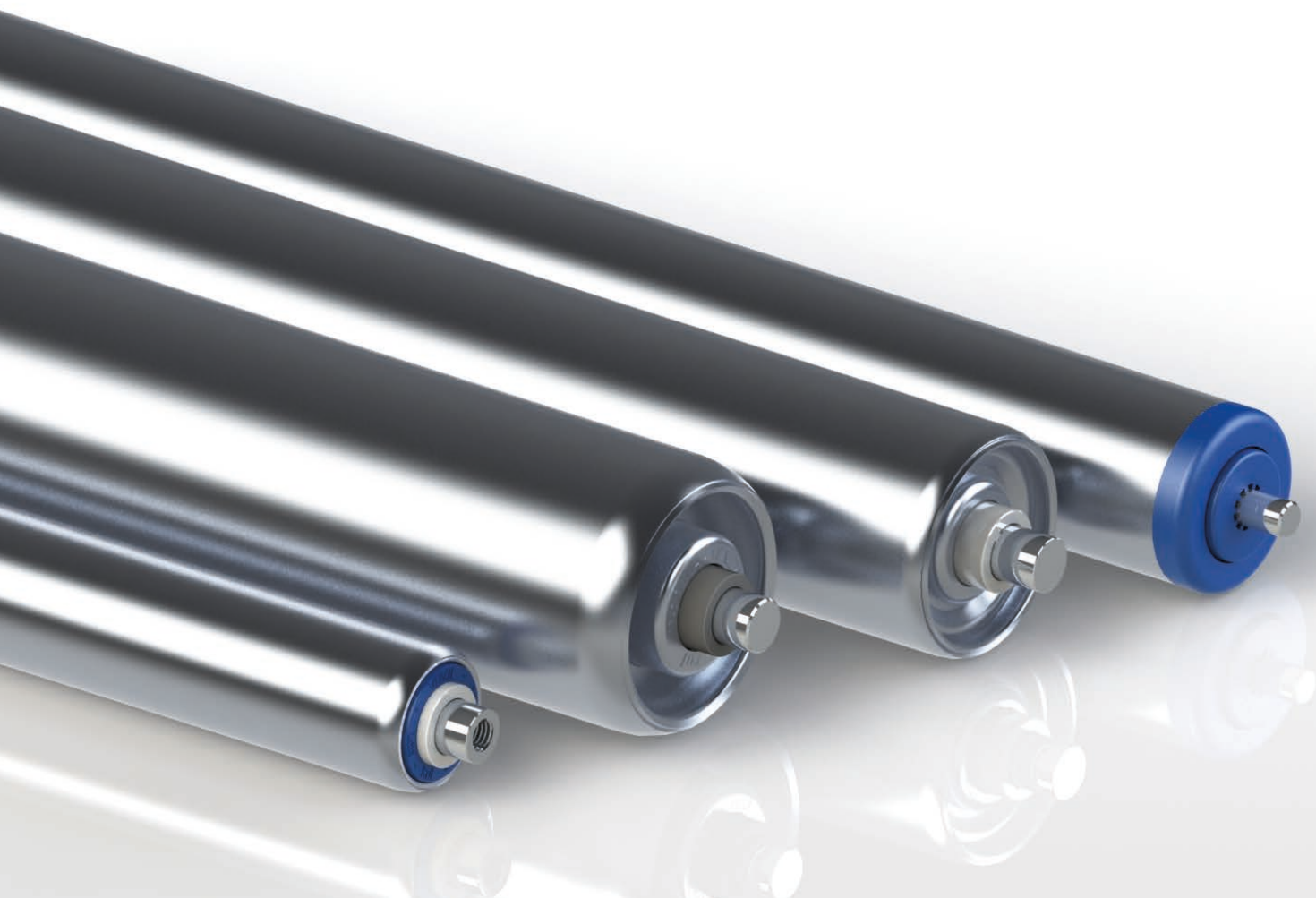

SERIE *Series* TP pag. 42

SERIE *Series* TPA pag. 46

SERIE *Series* LGEE pag. 48

SERIE *Series* LGE pag. 52

SERIE *Series* LGE - RS pag. 56

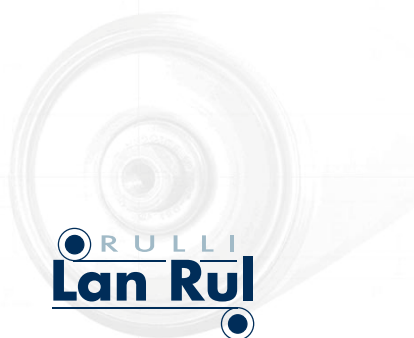

Ø10

R

R

TP FOLLI *Idlers*

APPLICAZIONI LEGGERE • AMBIENTI INDUSTRIALI
Light application • Industrial environments

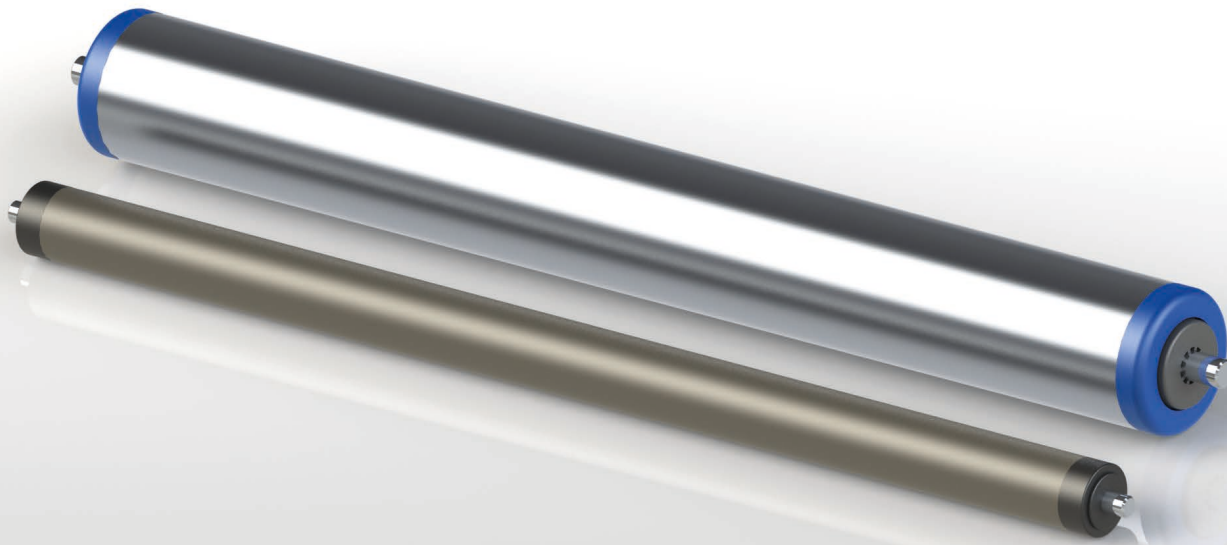

La serie TP viene impiegata quando vi sono condizioni ambientali normali, con carichi leggeri, a velocità basse e comprende rulli folli per trasporti fino 10 daN. Le testate sono normalmente in PVC. Sono montati cuscinetti in tecnicopolimero/sfere inox. Il mantello è normalmente in PVC e in alternativa in acciaio, o anche in alluminio e acciaio inox aisi 304. Per altri materiali contattare l'ufficio tecnico Nuova OmeC. L'asse è in acciaio e può essere realizzato in materiali diversi o subire trattamenti superficiali specifici. Normalmente l'esecuzione dell'asse è con asse rientrante con molla (esec. R) per un pratico e veloce montaggio o in alternativa, a richiesta, sono possibili esecuzioni diverse.

Per i rulli in acciaio è disponibile a richiesta una vasta gamma di rivestimenti con diverse tipologie e materiali, adatti ad ogni uso ed esigenza specifica (vedere le tabelle generali "Rivestimenti calzati a interferenza" e "Vulcanizzazioni").

The TP series is used when are present normal ambient conditions, with light loads, to low velocity and it includes idler rollers for transportation since 10 daN. The heads are in PVC. On it are mounted bearings in technopolymer / stainless steel spheres. The standard shell is in PVC but in alternative also in steel, or in aluminium and in AISI 304 stainless steel. For other material requests, please contact the Nuova OmeC technical department. The shaft is in steel and it can be made in different materials and it can endure specific surface treatments. Normally the shaft execution is made by a reentrant shaft completed with a spring (Execution R) for a practical and fast mounting, or in alternative, upon request, different executions are possible.

For rollers made in steel is available a large range of coatings with different types and materials, which are suitable for each specific uses and demands (please see the general tables "Interference coatings", and "Vulcanizations").

ESEMPIO DI DESIGNAZIONE RULLO EXAMPLE OF ROLLER DESIGNATION CODE

TP 40/8 : G/M5 PVC A=0570

* PORTATA STATICA TUBO PVC - CAPACITY STATIC PVC TUBE

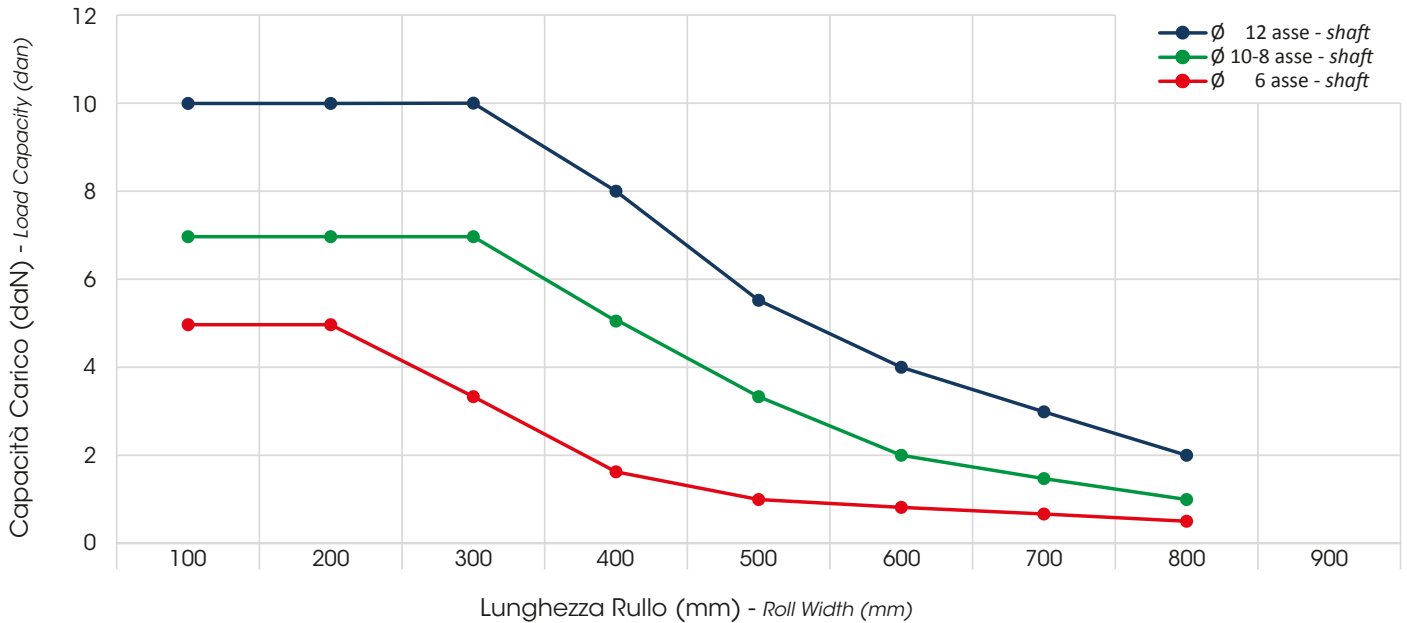

* PORTATA STATICA TUBO ACCIAIO - CAPACITY STATIC STEEL TUBE

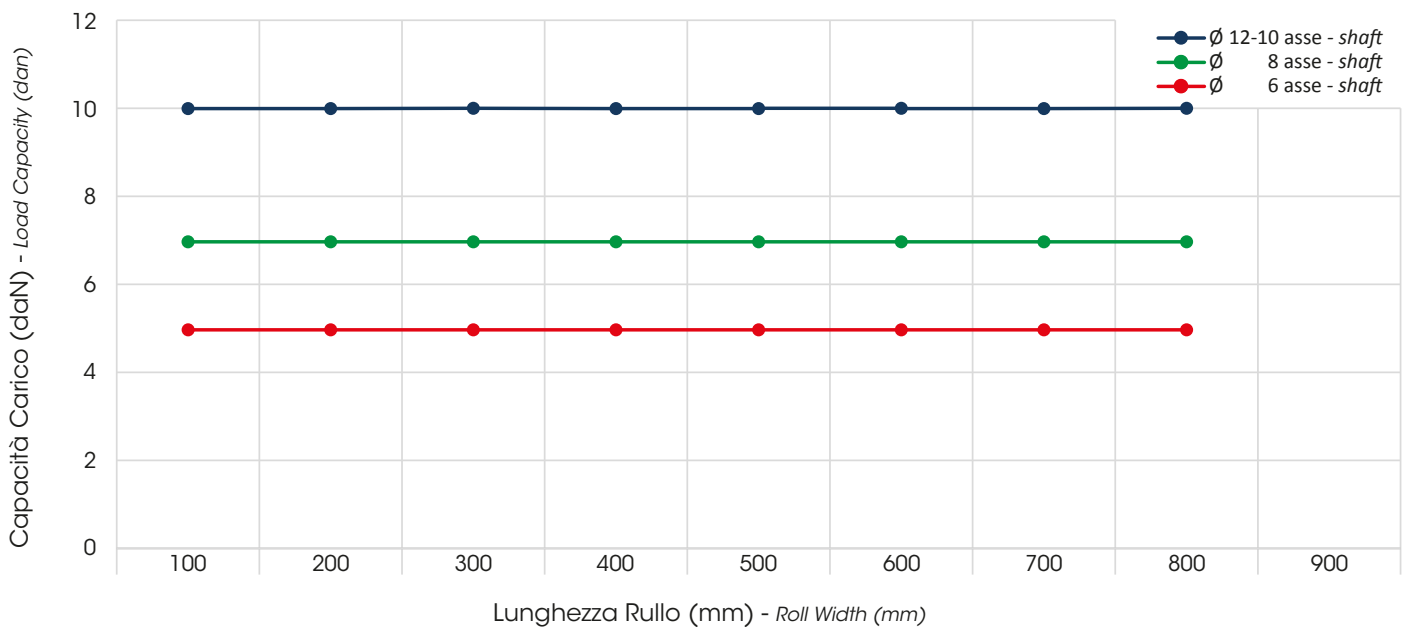

* I valori della tabella sono calcolati per una durata teorica di progetto dei cuscinetti di 10.000 ore.
N.B.

Il carico effettivo riportato si intende uniformemente distribuito (vedere fig. 1 nella sezione "Elementi per il dimensionamento dei rulli trasportatori"). Nel caso di carico concentrato in tre punti, ad esempio per il trasporto pallet, i valori di portata indicati nel grafico e nelle tabelle devono essere ridotti del 20%. Nel caso di carico concentrato o insistente principalmente su una sola testata oppure al centro del rullo (fig. 2 e 3), i valori devono essere ridotti del 50%. I valori di carichi indicati si riferiscono all'esecuzione con asse filettato. Nell'esecuzione con asse a molla e con chiave i carichi devono essere ridotti del 50%.

* The values shown in the table have been calculated for a bearings project theoretical duration of 10.000 hours

Attention:

The real load shown is evenly distributed (see fig. 1 in the "Rollers dimensioning elements" section). In case of concentrated load in three points, for example for the pallet's transport, the carrying load values indicated in the graphic and in the tables have to be reduced of 20%. In case of a load which is concentrated or major put on only one head or in the roller center (fig. 2 and 3), the values have to be reduced of 50%. The values of loads which are indicated refer to the threaded shaft execution. In the shaft with spring or with key executions, the loads have to be reduced of 50%.

TP FOLLI Idlers

APPLICAZIONI LEGGERE • AMBIENTI INDUSTRIALI
Light application • Industrial environments

R
Asse Rientrante con molla
Reentrant shaft with spring

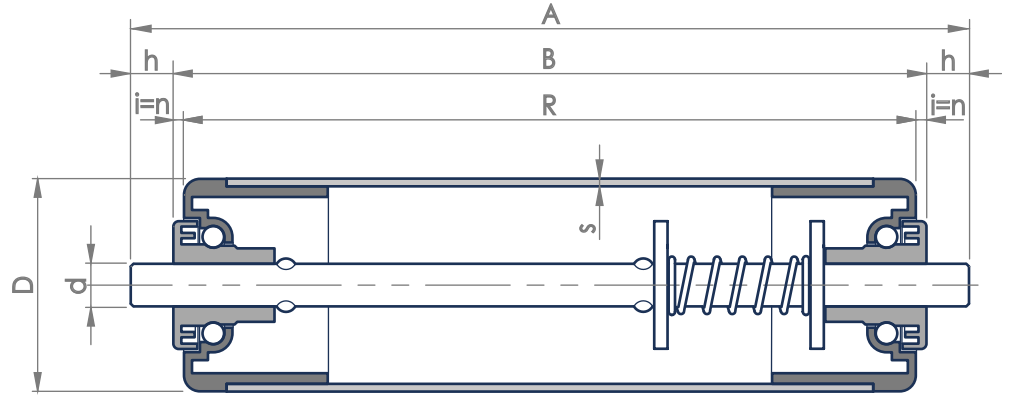
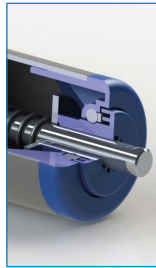

d.	D.	S	S*	Cuscinetti Bearing	i=n	h	B min	B max	Peso Weight B = 200 mm	Peso Weight 1 mm	Peso Weight* B = 200 mm	Peso Weight* 1 mm
mm	mm	mm	mm		mm	mm	mm	mm	daN	daN	daN	daN
Ø6	20	1.5	1	In tecnopolimero / sfere inox In technopolymer / stainless steel balls	1	6	100	800	0.092	0.0003	0.152	0.0005
	30	1.9	1.2		2				0.123	0.0004	0.223	0.0009
	40	2.3	1.5		1				0.154	0.0006	0.334	0.0016
Ø8	20	1.5	1		1	8			0.123	0.0005	0.183	0.0007
	30	1.9	1.2		2				0.161	0.0006	0.261	0.0011
	40	2.3	1.5		4				0.192	0.0008	0.372	0.0018
	50	2.8			1				0.249	0.0010	0.449	0.0021
Ø10	30	1.9	1.2		1	10			0.211	0.0008	0.311	0.0013
	40	2.3	2		0.242				0.0010	0.422	0.0020	
	50	2.8	4		0.300				0.0012	0.500	0.0023	
Ø12	50	2.8	1.5		4	12			0.363	0.0015	0.563	0.0026

I dati si riferiscono alla versione con tubo in PVC. Con "*" si intende la versione con tubo in acciaio.
The dates refer to a PVC tube version. With "*" we mean the steel tube version.

Colori disponibili per tubo in PVC
Colors available for PVC tube

D.	Grigio Marrone RAL 7013 - STD	Grigio Pietra Ral 7030	Grigio Luce RAL 7035
mm			
20	x		x
30	x	x	
40	x		
50	x		

ALTRE ESECUZIONI ASSE DISPONIBILI OTHER SHAFT EXECUTIONS AVAILABLE

G
Filettatura interna
Internal Thread

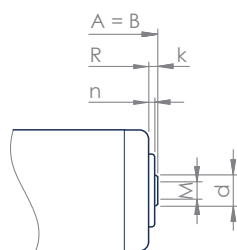

d	6	8	10	12
M	M3x12	M5x15	M6x15	M8x20
K	n+1			

H
Con Chiave
With Stars

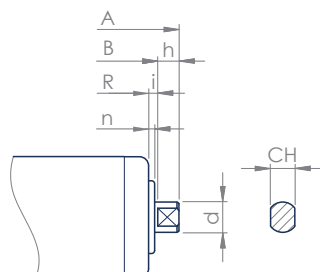

d	10	12
CH	8	10
h	9	9
i	Var.	5

Esecuzione/Finitura/Materiale Versione **Standard**

Execution/Finishing/Material Version **Standard**

Materiale e Finitura Mantello Material and Finishing Casing	Cuscinetto Bearing	Protezione Protection	Esecuzione Asse Execution Shaft	Materiale Finitura Asse Material Finishing Shaft	Temperatura Esercizio Operating Temperature
PVC, PZN	In tecnopolimero / sfere Inox In technopolymer / stainless steel balls	-	R, G		-5° ÷ +50° (tube PVC) -5° ÷ +80° (tube steel)

Altri materiali di impiego e tipi di finiture disponibili

Other application materials and types of finishes available

Sigla	Descrizione	Initial	Description
DEC	Acciaio grezzo	DEC	Normal steel
ZN	Mantello zincato	ZN	Galvanized tube
ZN/ZN	Mantello zincato, asse zincato	ZN/ZN	Galvanized tube, galvanized shaft
PZN	Mantello prezinco (sendzimir)	PZN	Pregalvanized tube (sendzimir)
PZN/ZN	Mantello prezinco, asse zincato	PZN/ZN	Pregalvanized tube, galvanized shaft
ALL	Mantello alluminio	ALL	Aluminium tube
ALL SAT	Mantello alluminio satinato	ALL SAT	Satin aluminium tube
PVC	Mantello PVC	PVC	PVC tube
IX1	Mantello inox	IX1	Stainless steel tube
IX1/IX	Mantello, asse inox	IX1/IX	Stainless steel tube and shaft
IX2	Mantello, testata folle inox	IX2	Stainless steel tube and idle end-caps
IX2/IX	Mantello, testata folle, asse inox	IX2/IX	Stainless steel tube, idle end-caps and shaft
IX3	Mantello, testata folle e motorizzata inox	IX3	Stainless steel tube, idle and motorized end-caps
IX3/IX	Completamente inox	IX3/IX	Completely stainless steel
IX6	Altre configurazioni inox	IX6	Other stainless steel configurations
VKC	Vulcanizzazione a caldo	VKC	Hot Vulcanization

TPA FOLLI *Idlers*

APPLICAZIONI LEGGERE • AMBIENTI INDUSTRIALI
Light application • Industrial environments

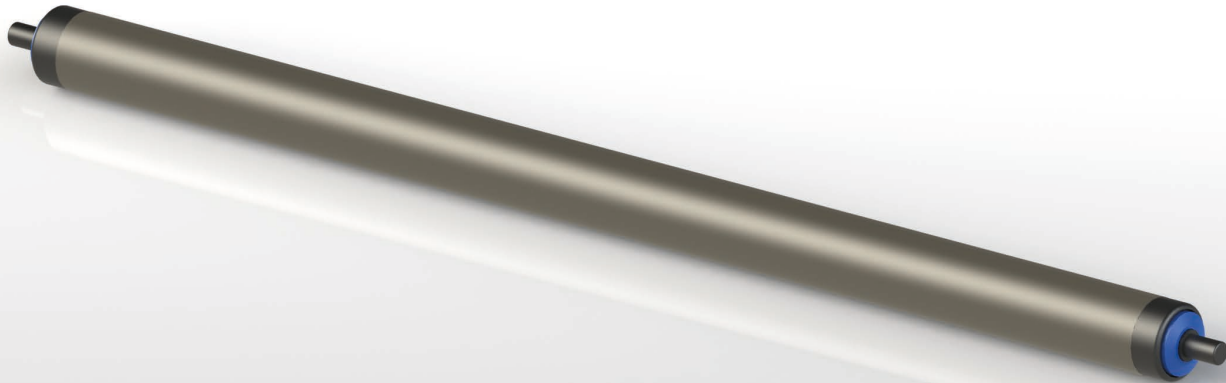

La serie TPA viene impiegata quando vi sono condizioni ambientali normali, con carichi leggeri, a velocità basse e comprende rulli folli per trasporti fino 8 daN. Le testate sono normalmente in PVC. Sono montati cuscinetti in tecnopolimero/sfere acciaio. Il mantello è in PVC. L'asse è anch'esso in PVC ed è rientrante con molla (exec. R) da ambo i lati del rullo per un pratico e veloce montaggio, anche in condizioni difficili di installazione. Rullo versatile, dal peso proprio leggero ed economico.

The TPA series is used with normal ambient solutions, with light loads, to low velocity and it's composed of idler rollers for transports until 8 daN. The heads are usually in PVC. Are mounted technopolymer bearings / steel spheres. The shell is in PVC. Also the shaft is in PVC and it's returning with spring (Exec. R) from both rollers' sides for a practical and fast mounting, also with difficult installation conditions. This is a versatile roller, with a light own weight and economic.

Esecuzione/Finitura/Materiale Versione **Standard**

*Execution/Finishing/Material Version **Standard***

Materiale e Finitura Mantello <i>Material and Finishing Casing</i>	Cuscinetto <i>Bearing</i>	Protezione <i>Protection</i>	Esecuzione Asse <i>Execution Shaft</i>	Materiale Finitura Asse <i>Material Finishing Shaft</i>	Temperatura Esercizio <i>Operating Temperature</i>
PVC	In tecnopolimero / sfere acciaio <i>In technopolymer / steel balls</i>	-	R		-5° ÷ +50°

ESEMPIO DI DESIGNAZIONE RULLO *EXAMPLE OF ROLLER DESIGNATION CODE*

TPA 20/6 B=0355

* PORTATA STATICA - CAPACITY STATIC

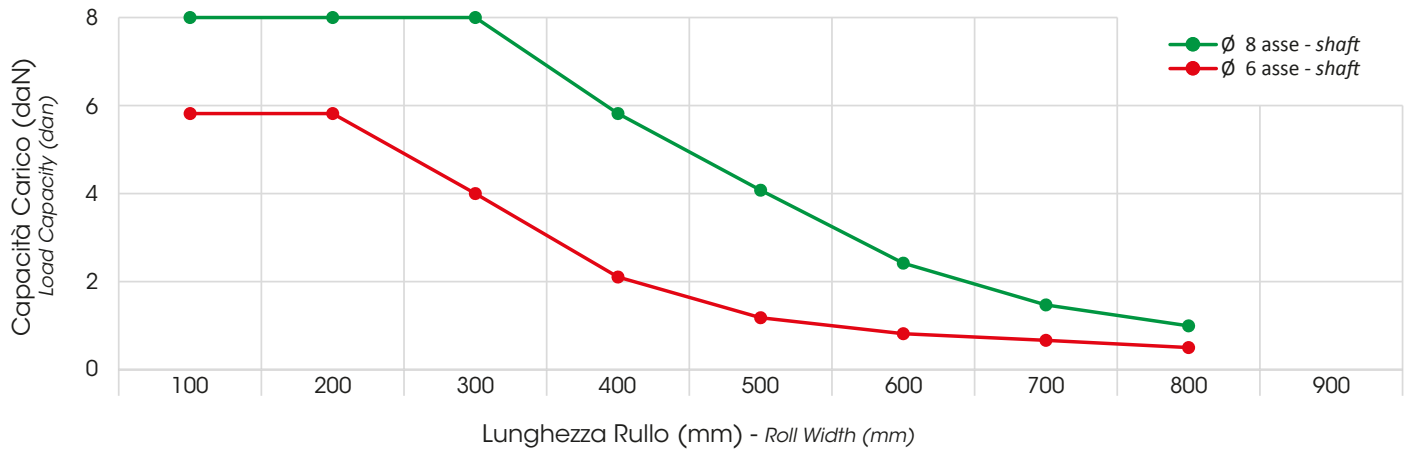

* I valori della tabella sono calcolati per una durata teorica di progetto dei cuscinetti di 10.000 ore.

N.B.

Il carico effettivo riportato si intende uniformemente distribuito (vedere fig. 1 nella sezione "Elementi per il dimensionamento dei rulli trasportatori"). Nel caso di carico concentrato in tre punti, ad esempio per il trasporto pallet, i valori di portata indicati nel grafico e nelle tabelle devono essere ridotti del 20%. Nel caso di carico concentrato o insistente principalmente su una sola testata oppure al centro del rullo (fig. 2 e 3), i valori devono essere ridotti del 50%.

* The values shown in the table have been calculated for a bearings project theoretical duration of 10.000 hours

Attention:

The real load shown is evenly distributed (see fig. 1 in the "Rollers dimensioning elements" section). In case of concentrated load in three points, for example for the pallet's transport, the carrying load values indicated in the graphic and in the tables have to be reduced of 20%. In case of a load which is concentrated or major put on only one head or in the roller center (fig. 2 and 3), the values have to be reduced of 50%.

R
Asse rientrante con molla
Reentrant shaft with spring

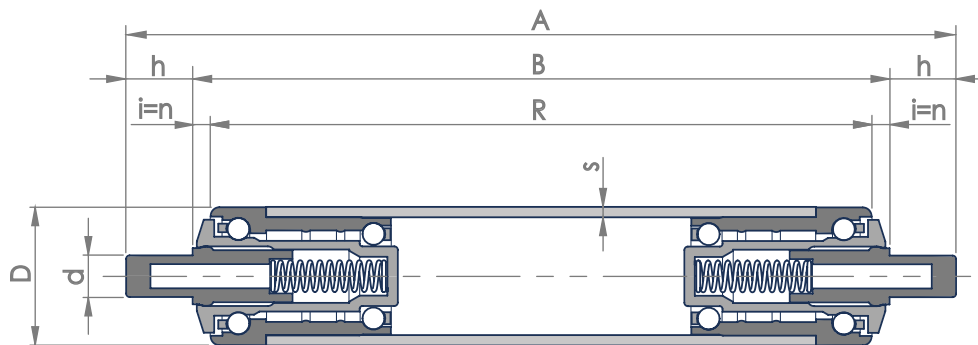

d.	D.	s	Cuscinetti Bearing	i=n	h	B min	B max	Peso Weight B = 200 mm	Peso Weight 1 mm
mm	mm	mm		mm	mm	mm	mm	daN	daN
Ø6	20	1.5	In tecnopolimero /sfere acciaio In technopolymer / steel balls	2	10	70	800	0.135	0.0004
Ø8	30	1.8						0.165	0.0007
	40	2.3						0.290	0.0010

LGEE FOLLI *Idlers*

APPLICAZIONI LEGGERE • AMBIENTI INDUSTRIALI
Light application • Industrial environments

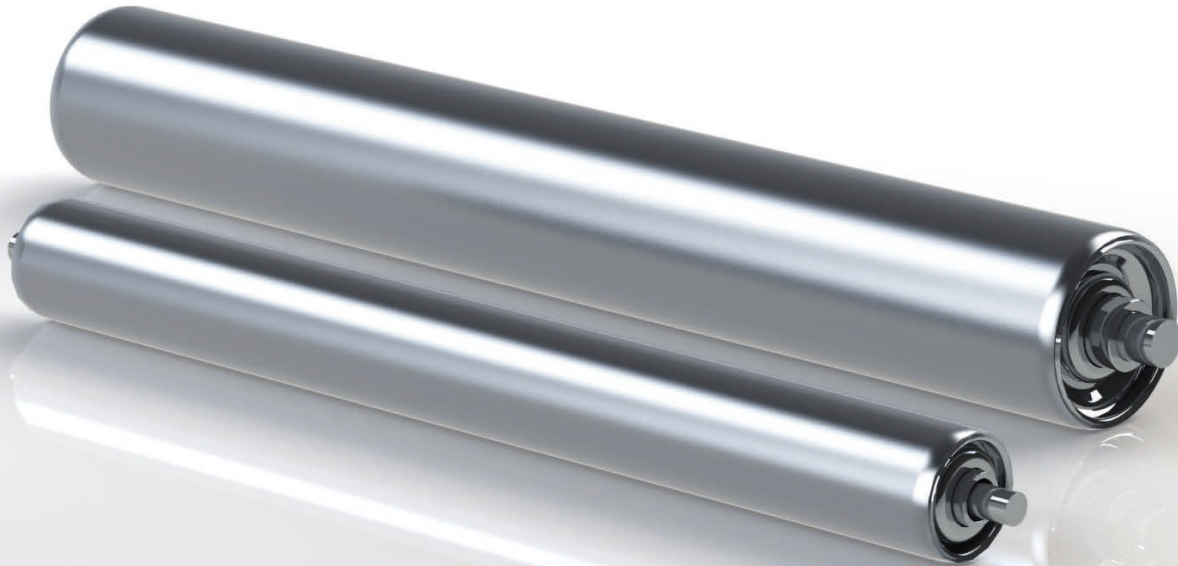

La serie LGEE viene impiegata quando vi sono condizioni ambientali normali, con carichi leggeri, a velocità basse e comprende rulli folli per trasporti fino 60 daN. I rulli e le testate sono normalmente in acciaio. Sono montati cuscinetti in lamiera stampata ad alto scorrimento. Il mantello è normalmente in acciaio con trattamento di zincatura elettrolitica ma sono previste anche realizzazioni in acciaio non zincato, acciaio inox aisi 304. Per altri materiali contattare l'ufficio tecnico Nuova Omec. Anche l'asse è in acciaio e può essere realizzato in materiali diversi o subire trattamenti superficiali specifici. Normalmente l'esecuzione dell'asse è con asse rientrante con molla (esec. R) per un pratico e veloce montaggio ma a richiesta sono possibili esecuzioni diverse.

E' disponibile a richiesta una vasta gamma di rivestimenti con diverse tipologie e materiali, adatti ad ogni uso ed esigenza specifica (vedere le tabelle generali "Rivestimenti calzati a interferenza" e "Vulcanizzazioni").

The LGEE series is used with normal condition, with light loads and at low velocity, and it's composed of idler rollers for transports until 60 daN. The rollers and the head are usually in steel. Steel bearings in stamped metal sheet to high sliding are mounted. the shell is usually in steel with the electro zinc plating surface treatment but are also possible other creations in not-zincated, stainless or AISI 304 steel.

For other materials, please contact our technical department. Also the axis is in steel but it can also be made in different materials or endure specific surface treatments.

Usually the axis execution is with return axis with spring (exec. R) for a practical and fast mounting but upon request are also possible different executions.

Upon request it's available a large range of coatings with different types and materials, which are adapt for any use or specific requirements. (Look at the general tables "interference coatings" and "vulcanizations").

ESEMPIO DI DESIGNAZIONE RULLO EXAMPLE OF ROLLER DESIGNATION CODE

LGEE 50/10 : R PZN B=0450

* PORTATA STATICA - CAPACITY STATIC

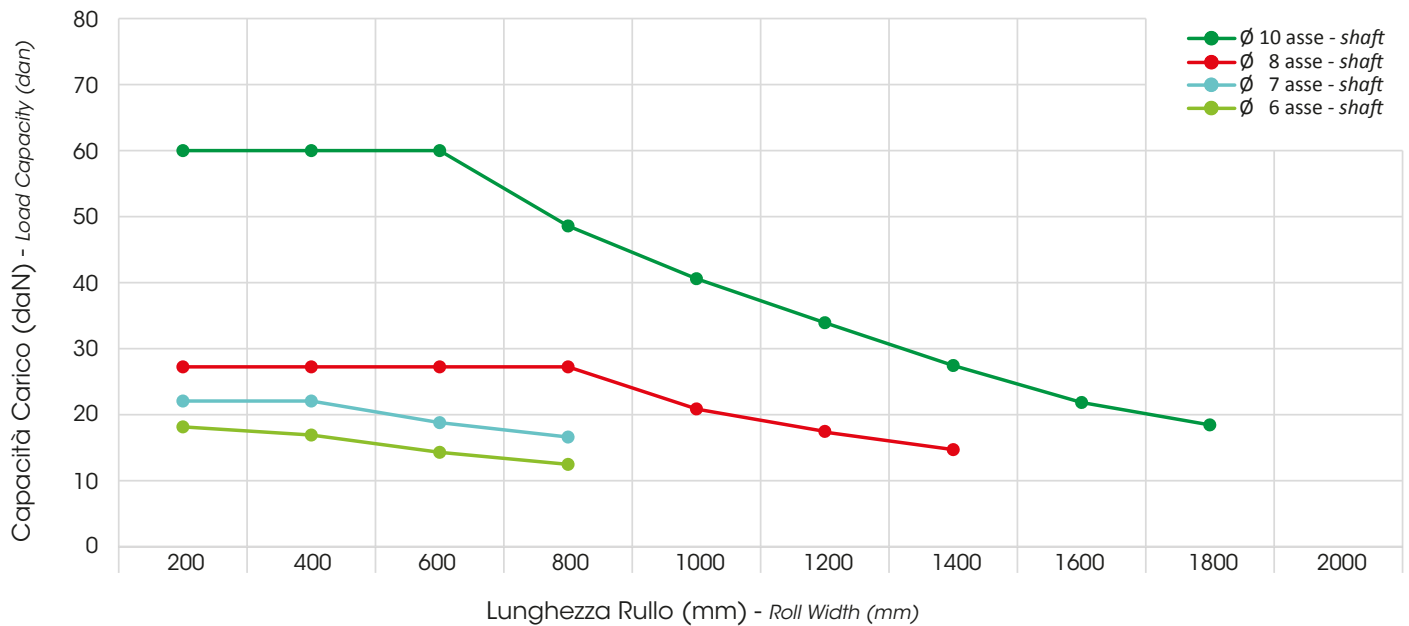

* I valori della tabella sono calcolati per una durata teorica di progetto dei cuscinetti di 10.000 ore.
N.B.

Il carico effettivo riportato si intende uniformemente distribuito (vedere fig. 1 nella sezione "Elementi per il dimensionamento dei rulli trasportatori"). Nel caso di carico concentrato in tre punti, ad esempio per il trasporto pallet, i valori di portata indicati nel grafico e nelle tabelle devono essere ridotti del 20%. Nel caso di carico concentrato o insistente principalmente su una sola testata oppure al centro del rullo (fig. 2 e 3), i valori devono essere ridotti del 50%. I valori di carichi indicati si riferiscono all'esecuzione con asse filettato. Nell'esecuzione con asse a molla e con chiave i carichi devono essere ridotti del 50%.

* The values shown in the table have been calculated for a bearings project theoretical duration of 10.000 hours

Attention:

The real load shown is evenly distributed (see fig. 1 in the "Rollers dimensioning elements" section). In case of concentrated load in three points, for example for the pallet's transport, the carrying load values indicated in the graphic and in the tables have to be reduced of 20%. In case of a load which is concentrated or major put on only one head or in the roller center (fig. 2 and 3), the values have to be reduced of 50%. The values of loads which are indicated refer to the threaded shaft execution. In the shaft with spring or with key executions, the loads have to be reduced of 50%.

LGEE FOLLI Idlers

APPLICAZIONI LEGGERE • AMBIENTI INDUSTRIALI
Light application • Industrial environments

R
Asse Rientrante con molla
Reentrant shaft with spring

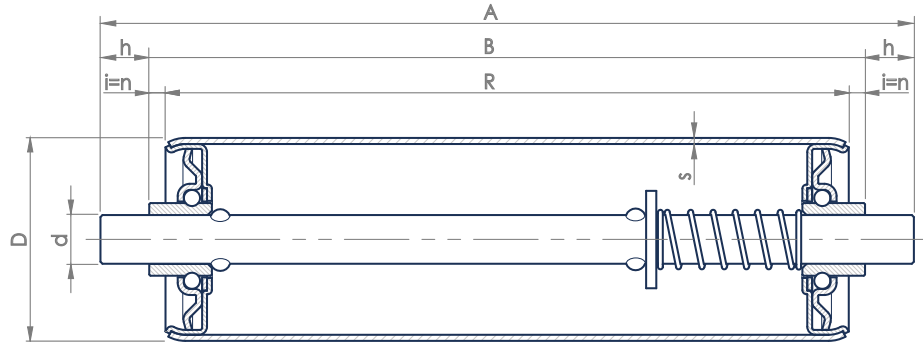

d.	D.	s	Cuscinetti Bearing	i=n	h	B min	B max	Peso Weight B =200 mm	Peso Weight 1 mm
mm	mm	mm		mm	mm	mm	mm	daN	daN
Ø6	18	1	In lamiera stampata ad alto scorrimento Sheet metal with high sliding	1	6	100	1800	0.158	0.0006
	24	1.5		3	0.257			0.0011	
Ø7	30	1.2		4	0.315			0.0012	
	32	1.5		2.5	0.344			0.0014	
	40			4	0.458			0.0017	
Ø8	24	1.5		3	0.277			0.0012	
	30	1.2		4	0.311			0.0012	
	40	1.5		4	0.478			0.0018	
Ø10	30	1.2		3.5	10			0.362	0.0014
	32	1.5		2.5				0.420	0.0016
	40		3.5	0.529		0.0020			
	48		3.5	0.580		0.0023			

G
Filettatura interna
Internal Thread

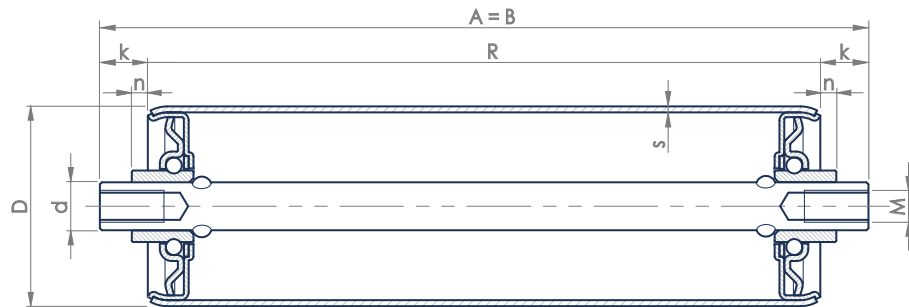

d.	D.	s	Cuscinetti Bearing	n	k	M	A min	A max	Peso Weight A =200 mm	Peso Weight 1 mm
mm	mm	mm		mm	mm		mm	mm	daN	daN
Ø6	18	1	In lamiera stampata ad alto scorrimento Sheet metal with high sliding	1	n+8	M3x12	100	1800	0.154	0.0006
	24	1.5		3		0.253			0.0011	
Ø7	30	1.2		4		0.310			0.0012	
	32	1.5		2.5		0.340			0.0014	
	40			4		0.454			0.0017	
Ø8	24	1.5		3		0.272			0.0012	
	30	1.2		4		0.306			0.0012	
	40	1.5		4		0.473			0.0018	
Ø10	30	1.2		3.5		M6x15			0.357	0.0014
	32	1.5		2.5					0.415	0.0016
	40		3.5	0.524	0.0020					
	48		3.5	0.575	0.0023					

ALTRE ESECUZIONI ASSE DISPONIBILI OTHER SHAFT EXECUTIONS AVAILABLE



Con Chiave
With Slits

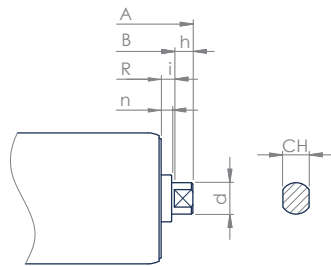

d	10
CH	8
h	9
i	Var.

Esecuzione/Finitura/Materiale Versione **Standard** Execution/Finishing/Material Version **Standard**

Materiale e Finitura Mantello Material and Finishing Casing	Cuscinetto Bearing	Protezione Protection	Esecuzione Asse Execution Shaft	Materiale Finitura Asse Material Finishing Shaft	Temperatura Esercizio Operating Temperature
PZN	In lamiera stampata ad alto scorrimento Sheet metal with high sliding	-	R, G		-5° ÷ +80°

Altri materiali di impiego e tipi di finiture disponibili Other application materials and types of finishes available

Sigla	Descrizione	Initial	Description
DEC	Acciaio grezzo	DEC	Normal steel
ZN	Mantello zincato	ZN	Galvanized tube
ZN/ZN	Mantello zincato, asse zincato	ZN/ZN	Galvanized tube, galvanized shaft
PZN	Mantello prezinco (sendzimir)	PZN	Pregalvanized tube (sendzimir)
PZN/ZN	Mantello prezinco, asse zincato	PZN/ZN	Pregalvanized tube, galvanized shaft
ALL	Mantello alluminio	ALL	Aluminium tube
ALL SAT	Mantello alluminio satinato	ALL SAT	Satin aluminium tube
PVC	Mantello PVC	PVC	PVC tube
IX1	Mantello inox	IX1	Stainless steel tube
IX1/IX	Mantello, asse inox	IX1/IX	Stainless steel tube and shaft
IX2	Mantello, testata folle inox	IX2	Stainless steel tube and idle end-caps
IX2/IX	Mantello, testata folle, asse inox	IX2/IX	Stainless steel tube, idle end-caps and shaft
IX3	Mantello, testata folle e motorizzata inox	IX3	Stainless steel tube, idle and motorized end-caps
IX3/IX	Completamente inox	IX3/IX	Completely stainless steel
IX6	Altre configurazioni inox	IX6	Other stainless steel configurations
VKC	Vulcanizzazione a caldo	VKC	Hot Vulcanization

LGE FOLLI *Idlers*

APPLICAZIONI LEGGERE/MEDIO LEGGERE • AMBIENTI INDUSTRIALI
Light/light medium application • Industrial environments

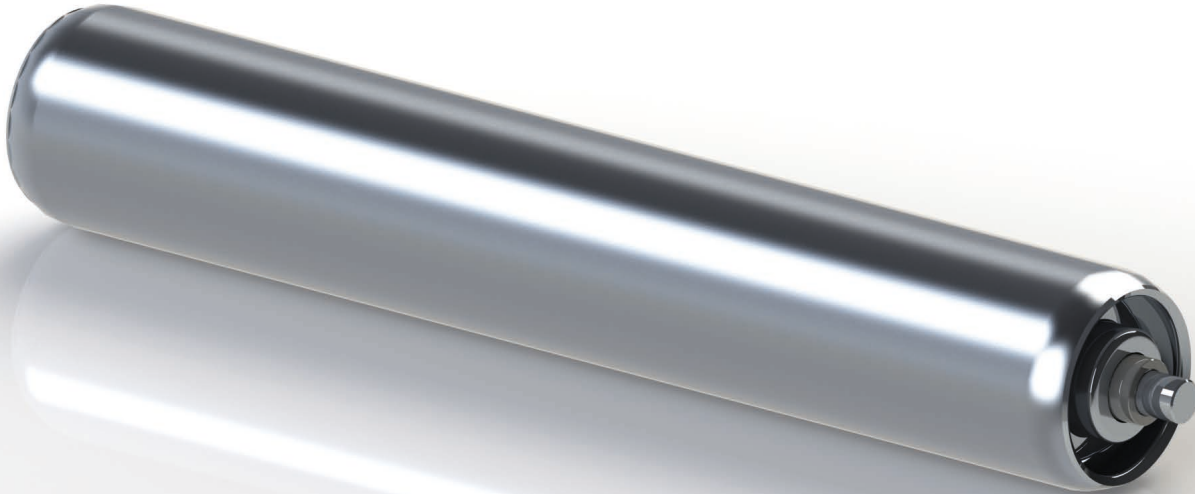

La serie LGE viene impiegata quando vi sono condizioni ambientali normali, con carichi leggeri, medio leggeri a velocità non elevate e comprende rulli folli per trasporti fino 100 daN. I rulli e le testate sono normalmente in acciaio. Sono montati cuscinetti in acciaio temprato ad alto scorrimento prelubrificati. Il mantello è normalmente in acciaio con trattamento di zincatura elettrolitica ma sono previste anche realizzazioni in acciaio non zincato, acciaio inox aisi 304. Per altri materiali contattare l'ufficio tecnico Nuova Omecc. Anche l'asse è in acciaio e può essere realizzato in materiali diversi o subire trattamenti superficiali specifici. Normalmente l'esecuzione dell'asse è con asse rientrante con molla (esec. R) per un pratico e veloce montaggio ma a richiesta sono possibili esecuzioni diverse.

E' disponibile a richiesta una vasta gamma di rivestimenti con diverse tipologie e materiali, adatti ad ogni uso ed esigenza specifica (vedere le tabelle generali "Rivestimenti calzati a interferenza" e "Vulcanizzazioni").

The LGE series is used with normal condition, with light loads and at low velocity, and it's composed of idler rollers for transports until 100 daN. The rollers and the head are usually in steel. Tempered steel pre lubricated bearings to high sliding are mounted. the shell is usually in steel with the electro zinc plating surface treatment but are also possible other creations in not-zincated, stainless or AISI 304 steel.

For other materials, please contact our technical department. Also the axis is in steel but it can also be made in different materials or endure specific surface treatments.

Usually the axis execution is with return axis with spring (exec. R) for a practical and fast mounting but upon request are also possible different executions.

Upon request it's available a large range of coatings with different types and materials, which are adapt for any use or specific requirements. (Look at the general tables "interference coatings" and "vulcanizations").

ESEMPIO DI DESIGNAZIONE RULLO EXAMPLE OF ROLLER DESIGNATION CODE

LGE 60/12 : G/M8 PZN A=0915

* PORTATA STATICA - CAPACITY STATIC

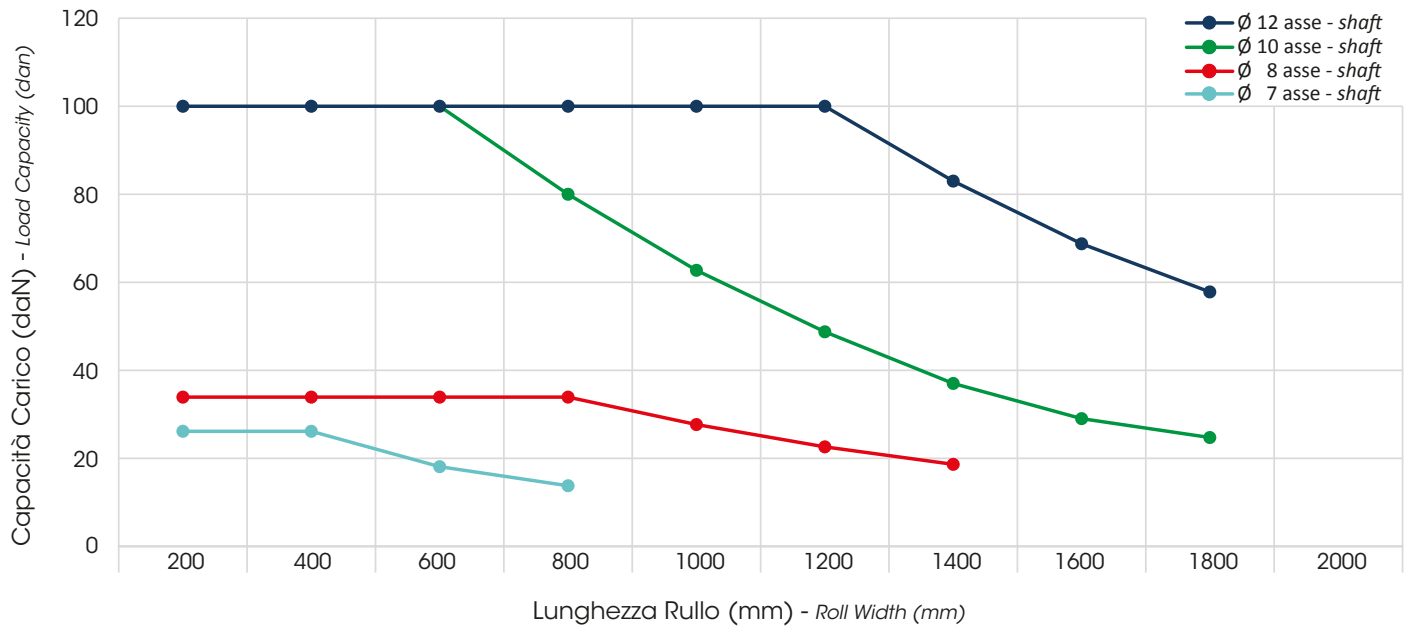

* I valori della tabella sono calcolati per una durata teorica di progetto dei cuscinetti di 10.000 ore.

N.B.

Il carico effettivo riportato si intende uniformemente distribuito (vedere fig. 1 nella sezione "Elementi per il dimensionamento dei rulli trasportatori"). Nel caso di carico concentrato in tre punti, ad esempio per il trasporto pallet, i valori di portata indicati nel grafico e nelle tabelle devono essere ridotti del 20%. Nel caso di carico concentrato o insistente principalmente su una sola testata oppure al centro del rullo (fig. 2 e 3), i valori devono essere ridotti del 50%. I valori di carichi indicati si riferiscono all'esecuzione con asse filettato. Nell'esecuzione con asse a molla e con chiave i carichi devono essere ridotti del 50%.

* The values shown in the table have been calculated for a bearings project theoretical duration of 10.000 hours

Attention:

The real load shown is evenly distributed (see fig. 1 in the "Rollers dimensioning elements" section). In case of concentrated load in three points, for example for the pallet's transport, the carrying load values indicated in the graphic and in the tables have to be reduced of 20%. In case of a load which is concentrated or major put on only one head or in the roller center (fig. 2 and 3), the values have to be reduced of 50%. The values of loads which are indicated refer to the threaded shaft execution. In the shaft with spring or with key executions, the loads have to be reduced of 50%.

LGE FOLLI *Idlers*

APPLICAZIONI LEGGERE/MEDIO LEGGERE • AMBIENTI INDUSTRIALI
 Light/light medium application • Industrial environments

R
 Asse Rientrante con molla
 Reentrant shaft with spring

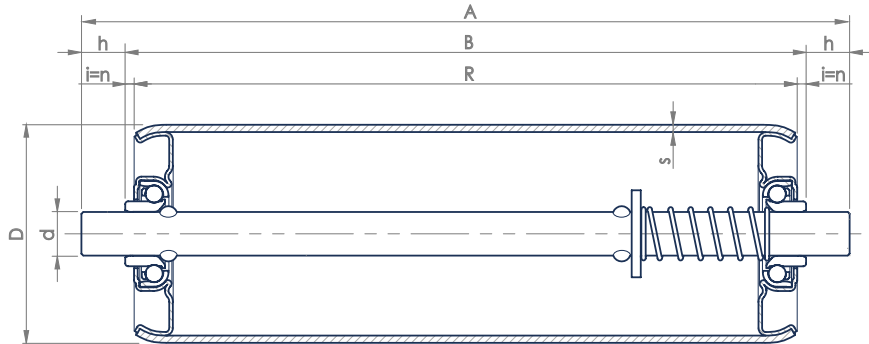

d.	D.	S	Cuscinetti Bearing	i=n	h	B min	B max	Peso Weight B = 200 mm	Peso Weight 1 mm
mm	mm	mm		mm	mm	mm	mm	daN	daN
Ø7	22	1.5	In acciaio temprato ad alto scorrimento Hardened steel with high sliding	2.5	7	100	1800	0.242	0.0015
Ø8	32	1.5		3	8			0.376	0.0015
	50			2.5				0.580	0.0022
Ø10	32	1.5		3	10			0.426	0.0017
	48			7				0.557	0.0023
	50	2		2.5				0.630	0.0025
	60			7				0.850	0.0034
Ø12	76	1.5		7	12			1.057	0.0042
	32			3				0.489	0.0020
	48	7		0.620				0.0026	
	50	2		2.5				0.700	0.0028
	60			7				0.913	0.0037
76			1.121	0.0045					

G
 Filettatura interna
 Internal Thread

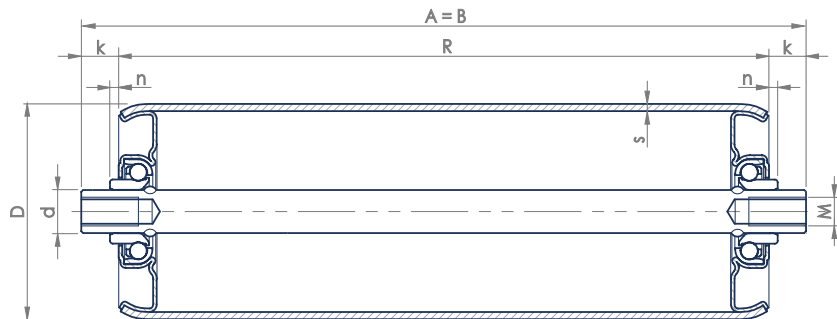

d.	D.	S	Cuscinetti Bearing	n	k	M	A min	A max	Peso Weight A = 200 mm	Peso Weight 1 mm
mm	mm	mm		mm	mm		mm	mm	daN	daN
Ø7	22	1.5	In acciaio temprato ad alto scorrimento Hardened steel with high sliding	2.5	n+8	M5x15	100	1800	0.238	0.0015
Ø8	32	1.5		3		M5x15			0.372	0.0015
	50			2.5		0.530			0.0022	
Ø10	32	1.5		3		M6x15			0.421	0.0017
	48			7					0.552	0.0023
	50	2		2.5					0.625	0.0025
	60			7					0.845	0.0034
Ø12	76	1.5		7		M8x20			1.052	0.0042
	32			3					0.484	0.0020
	48	7		0.615					0.0026	
	50	2		2.5					0.610	0.0028
	60			7					0.908	0.0037
76			1.116	0.0045						

ALTRE ESECUZIONI ASSE DISPONIBILI OTHER SHAFT EXECUTIONS AVAILABLE

H
Con Chiave
With Slots

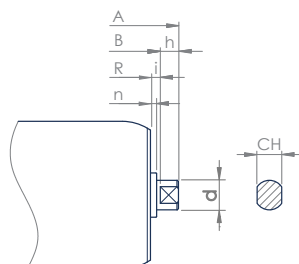

d	10	12
CH	8	10
h	9	9
i	n+1	

Esecuzione/Finitura/Materiale Versione **Standard**

Execution/Finishing/Material Version **Standard**

Materiale e Finitura Mantello Material and Finishing Casing	Cuscinetto Bearing	Protezione Protection	Esecuzione Asse Execution Shaft	Materiale Finitura Asse Material Finishing Shaft	Temperatura Esercizio Operating Temperature
PZN	In acciaio temprato ad alto scorrimento Hardened steel with high sliding	-	R, G		-5° ÷ +80°

Altri materiali di impiego e tipi di finiture disponibili

Other application materials and types of finishes available

Sigla	Descrizione	Initial	Description
DEC	Acciaio grezzo	DEC	Normal steel
ZN	Mantello zincato	ZN	Galvanized tube
ZN/ZN	Mantello zincato, asse zincato	ZN/ZN	Galvanized tube, galvanized shaft
PZN	Mantello prezinco (sendzimir)	PZN	Pregalvanized tube (sendzimir)
PZN/ZN	Mantello prezinco, asse zincato	PZN/ZN	Pregalvanized tube, galvanized shaft
ALL	Mantello alluminio	ALL	Aluminium tube
ALL SAT	Mantello alluminio satinato	ALL SAT	Satin aluminium tube
PVC	Mantello PVC	PVC	PVC tube
IX1	Mantello inox	IX1	Stainless steel tube
IX1/IX	Mantello, asse inox	IX1/IX	Stainless steel tube and shaft
IX2	Mantello, testata folle inox	IX2	Stainless steel tube and idle end-caps
IX2/IX	Mantello, testata folle, asse inox	IX2/IX	Stainless steel tube, idle end-caps and shaft
IX3	Mantello, testata folle e motorizzata inox	IX3	Stainless steel tube, idle and motorized end-caps
IX3/IX	Completamente inox	IX3/IX	Completely stainless steel
IX6	Altre configurazioni inox	IX6	Other stainless steel configurations
VKC	Vulcanizzazione a caldo	VKC	Hot Vulcanization

LGE-RS FOLLI *Idlers*

APPLICAZIONI LEGGERE/MEDIO LEGGERE • AMBIENTI INDUSTRIALI
Light/light medium application • Industrial environments

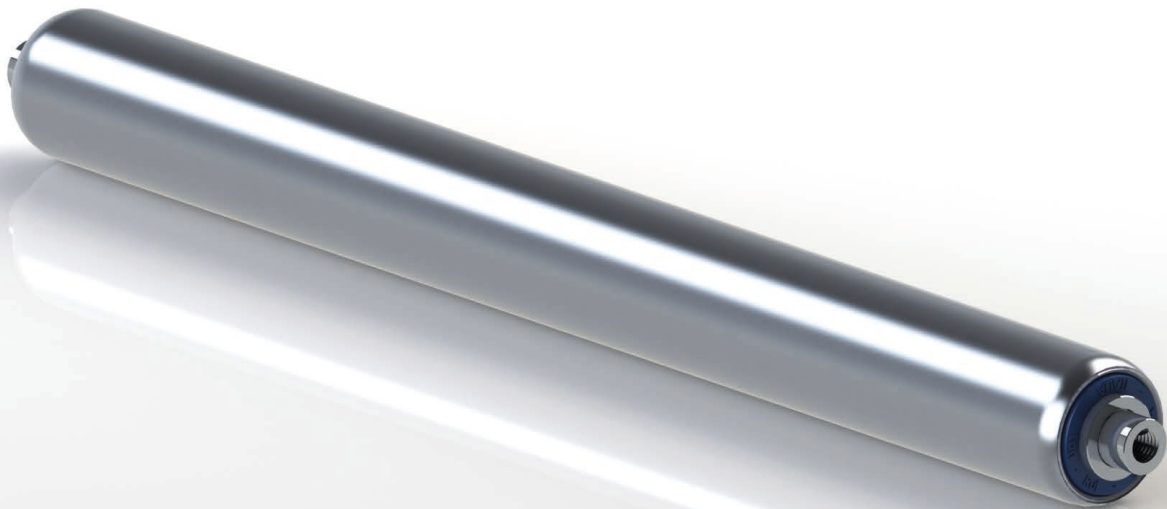

La serie LGE-RS viene impiegata quando vi sono condizioni ambientali normali, con carichi leggeri, medio leggeri a velocità non elevate e comprende rulli folli per trasporti fino 160 daN. I rulli e le testate sono normalmente in acciaio. Sono montati cuscinetti rigidi ad una corona di sfere 6001 2RS a lubrificazione permanente, che possono essere sostituiti con marche, tipologie o materiali diversi indicati al momento dell'ordine. Il coperchio in polipropilene funge da protezione dei cuscinetti da ambienti umidi o polverosi. Il mantello è normalmente in acciaio con trattamento di zincatura elettrolitica ma sono previste anche realizzazioni in acciaio non zincato, acciaio inox aisi 304. Per altri materiali contattare l'ufficio tecnico Nuova Omec. Anche l'asse è in acciaio e può essere realizzato in materiali diversi o subire trattamenti superficiali specifici. Normalmente l'esecuzione dell'asse è con foro filettato interno alle estremità (esec. G) o in alternativa, per un pratico e veloce montaggio, con asse rientrante con molla (esec. R) ma a richiesta sono possibili esecuzioni diverse. E' disponibile a richiesta una vasta gamma di rivestimenti con diverse tipologie e materiali, adatti ad ogni uso ed esigenza specifica (vedere le tabelle generali "Rivestimenti calzati a interferenza" e "Vulcanizzazioni").

The LGE-2RS series is used with normal condition, with light loads and at not low velocity, and it's composed of idler rollers for transports until 160 daN. The rollers and the head are usually in steel. Are mounted rigid bearings with one sphere crown 6001 2RS with permanent lubrication, which can be substituted with different brands, types or materials indicated at the order. The lid in polypropylene is the bearings' protector to the humid or dusty ambient. The shell is usually in steel with the electro zinc plating surface treatment but are also possible other creations in not-zincated, stainless or AISI 304 steel.

For other materials, please contact our technical department. Also the axis is in steel but it can also be made in different materials or endure specific surface treatments.

Usually the axis execution is with an inner threaded hole to the ends (exec. G) or in alternative, with a return axis with spring (exec. R) for a practical and fast mounting but upon request are also possible different executions.

Upon request it's available a large range of coatings with different types and materials, which are adapt for any use or specific requirements. (Look at the general tables "interference coatings" and "vulcanizations").

ESEMPIO DI DESIGNAZIONE RULLO EXAMPLE OF ROLLER DESIGNATION CODE

LGE-RS	32/10	:	G/M6	PZN	A=1135
--------	-------	---	------	-----	--------



* PORTATA STATICA - CAPACITY STATIC

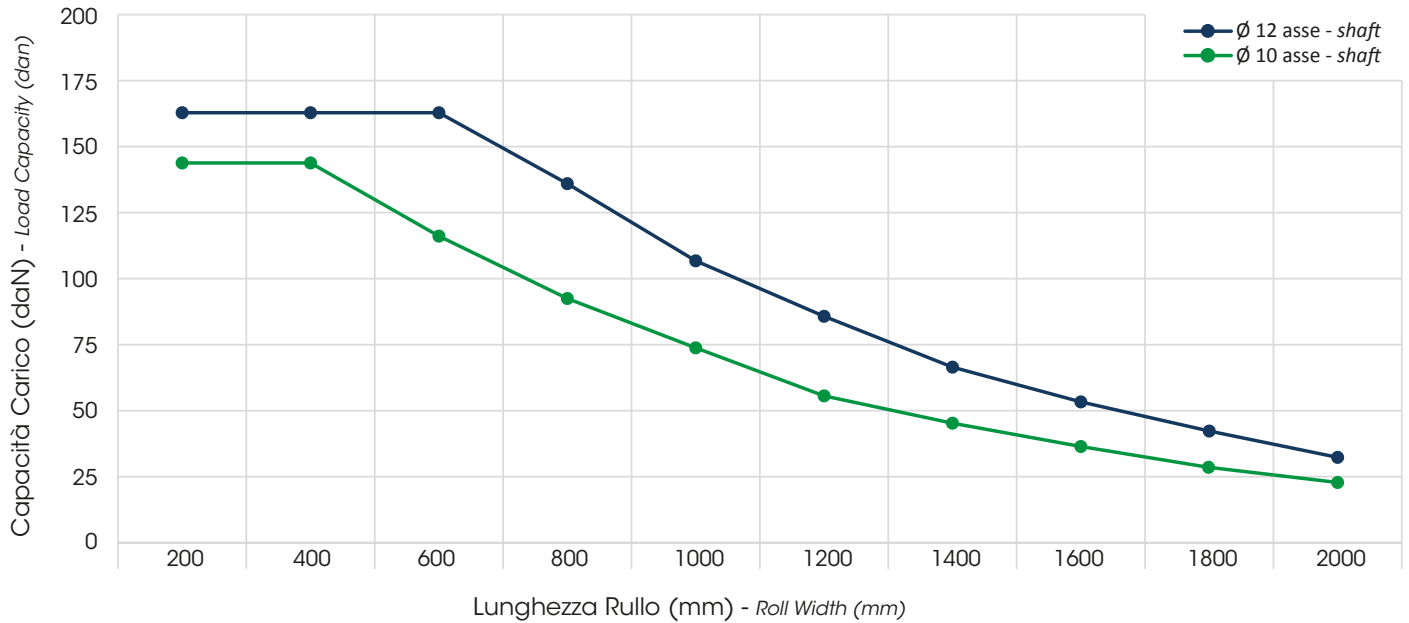

* PORTATA DINAMICA - DYNAMIC LOAD CAPACITY

D Asse D Shaft	Giri/min RPM	Lunghezza Rullo A - Roll Width A												
		200	300	400	500	600	700	800	900	1000	1200	1400	1600	1800
mm	n	daN												
Ø10	25	54	33	25	18	15	13	12	10	9	9	8	8	7
	50	53	32	24	17	14	13	12	10	9	8	8	7	7
	100	53	32	23	17	14	13	11	10	9	8	8	7	7
	200	52	31	22	16	14	12	11	10	9	8	8	7	7
	300	46	31	21	16	14	12	11	10	9	8	7	7	7
	400	42	30	20	16	13	12	10	9	8	8	7	7	6
	500	39	29	19	15	13	11	10	9	8	7	7	6	6
	600	37	29	18	15	12	11	10	8	8	7	6	6	6
	700	36	28	17	14	12	10	9	8	7	6	6	5	5
	800	34	27	16	14	11	10	9	8	7	6	5	5	4
Ø12	25	67	40	30	21	18	16	15	13	12	11	10	9	8
	50	66	39	30	21	18	16	14	13	11	10	9	9	8
	100	65	39	28	21	17	15	14	12	11	10	9	9	8
	200	64	38	27	20	17	15	14	12	11	10	9	9	8
	300	57	38	26	20	17	15	13	12	10	9	8	8	7
	400	51	37	25	19	16	14	13	11	10	9	8	8	7
	500	48	36	24	19	16	14	12	11	10	9	8	8	7
	600	46	35	23	18	15	13	12	10	9	8	7	7	6
	700	44	35	22	18	15	13	12	10	9	8	7	7	6
	800	42	34	21	17	14	12	11	9	8	7	6	6	5

* I valori della tabella sono calcolati per una durata teorica di progetto dei cuscinetti di 10.000 ore.

N.B.

Il carico effettivo riportato si intende uniformemente distribuito (vedere fig. 1 nella sezione "Elementi per il dimensionamento dei rulli trasportatori"). Nel caso di carico concentrato in tre punti, ad esempio per il trasporto pallet, i valori di portata indicati nel grafico e nelle tabelle devono essere ridotti del 20%. Nel caso di carico concentrato o insistente principalmente su una sola testata oppure al centro del rullo (fig. 2 e 3), i valori devono essere ridotti del 50%. I valori di carichi indicati si riferiscono all'esecuzione con asse filettato. Nell'esecuzione con asse a molla e con chiave i carichi devono essere ridotti del 50%.

* The values shown in the table have been calculated for a bearings project theoretical duration of 10.000 hours

Attention:

The real load shown is evenly distributed (see fig. 1 in the "Rollers dimensioning elements" section). In case of concentrated load in three points, for example for the pallet's transport, the carrying load values indicated in the graphic and in the tables have to be reduced of 20%. In case of a load which is concentrated or major put on only one head or in the roller center (fig. 2 and 3), the values have to be reduced of 50%. The values of loads which are indicated refer to the threaded shaft execution. In the shaft with spring or with key executions, the loads have to be reduced of 50%.

LGE-RS FOLLI *Idlers*

APPLICAZIONI LEGGERE/MEDIO LEGGERE • AMBIENTI INDUSTRIALI
 Light/light medium application • Industrial environments

G
 Filettatura interna
 Internal Thread

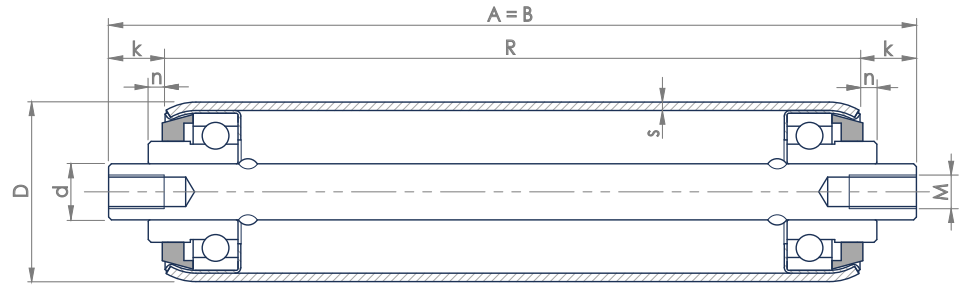

d.	D.	s	Cuscinetti Bearing	n	k	M	A min	A max	Peso Weight A = 200 mm	Peso Weight 1 mm	
mm	mm	mm		mm	mm		mm	mm	daN	daN	
Ø10	32	1.5	6001 2RS	3	n+8	M6x15	60	1800	0.374	0.0017	
	48			6							
Ø12	32	1.5		3							
	48			6							
	60	2		6	M8x20	0.438					0.0020
	76					0.580					0.0026
				0.882	0.0037						
				1.097	0.0045						

Diametro tubo speciale a richiesta: 30
 Diametro tubo speciale a richiesta: 30

R
 Asse Rientrante con molla
 Reentrant shaft with spring

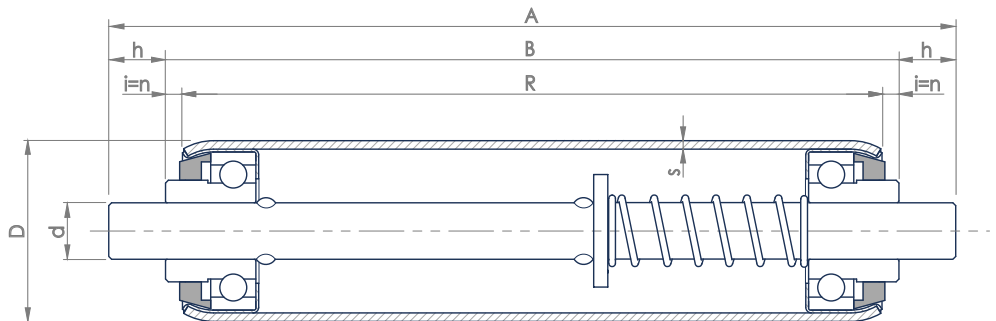

d.	D.	s	Cuscinetti Bearing	i=n	h	B min	B max	Peso Weight B =200 mm	Peso Weight 1 mm		
mm	mm	mm		mm	mm	mm	mm	daN	daN		
Ø10	32	1.5	6001 2RS	3	10	100	1800	0.379	0.0017		
	48			6							
Ø12	32	1.5		3							
	48			6							
	60	2		6	12					0.443	0.0020
	76									0.585	0.0026
				0.887	0.0037						
				1.102	0.0045						

Diametro tubo speciale a richiesta: 30
 Diametro tubo speciale a richiesta: 30

ALTRE ESECUZIONI ASSE DISPONIBILI OTHER SHAFT EXECUTIONS AVAILABLE

GH
Filetto interno con Chiave
Internal Thread with Slots

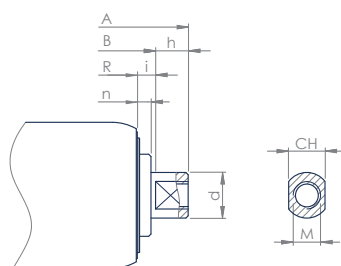

d	10	12
CH	8	10
M	M6x15	M8x20
h	9	9
i	4	4

H
Con Chiave
With Slots

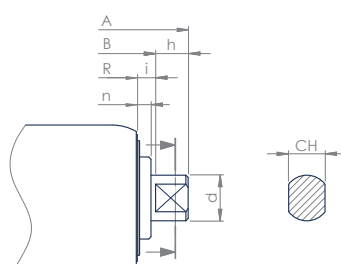

d	10	12
CH	8	10
h	9	9
i	4	4

Esecuzione/Finitura/Materiale Versione **Standard**

Execution/Finishing/Material Version **Standard**

Materiale e Finitura Mantello Material and Finishing Casing	Cuscinetto Bearing	Protezione Protection	Esecuzione Asse Execution Shaft	Materiale Finitura Asse Material Finishing Shaft	Temperatura Esercizio Operating Temperature
PZN	6001 2RS	CPS Coperchio parapolvere Dust protection cover	G, R		-5° ÷ +80°

Altri materiali di impiego e tipi di finiture disponibili

Other application materials and types of finishes available

Sigla	Descrizione	Initial	Description
DEC	Acciaio grezzo	DEC	Normal steel
ZN	Mantello zincato	ZN	Galvanized tube
ZN/ZN	Mantello zincato, asse zincato	ZN/ZN	Galvanized tube, galvanized shaft
PZN	Mantello prezinco (sendzimir)	PZN	Pregalvanized tube (sendzimir)
PZN/ZN	Mantello prezinco, asse zincato	PZN/ZN	Pregalvanized tube, galvanized shaft
ALL	Mantello alluminio	ALL	Aluminium tube
ALL SAT	Mantello alluminio satinato	ALL SAT	Satin aluminium tube
PVC	Mantello PVC	PVC	PVC tube
IX1	Mantello inox	IX1	Stainless steel tube
IX1/IX	Mantello, asse inox	IX1/IX	Stainless steel tube and shaft
IX2	Mantello, testata folle inox	IX2	Stainless steel tube and idle end-caps
IX2/IX	Mantello, testata folle, asse inox	IX2/IX	Stainless steel tube, idle end-caps and shaft
IX3	Mantello, testata folle e motorizzata inox	IX3	Stainless steel tube, idle and motorized end-caps
IX3/IX	Completamente inox	IX3/IX	Completely stainless steel
IX6	Altre configurazioni inox	IX6	Other stainless steel configurations
VKC	Vulcanizzazione a caldo	VKC	Hot Vulcanization

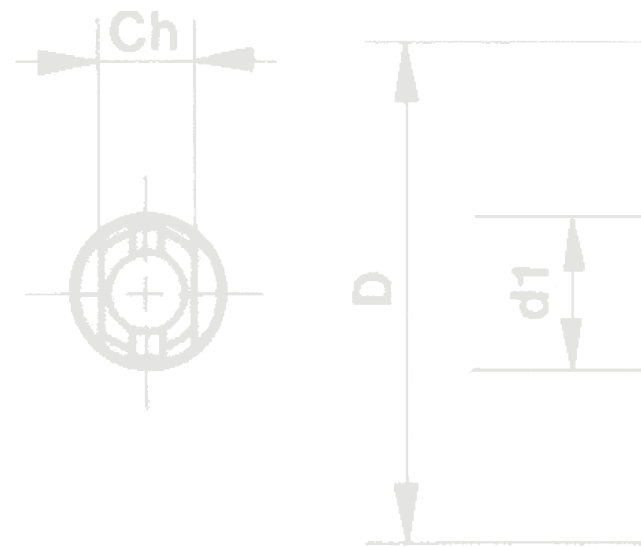

RULLI FOLLI MEDIO/PESANTI

HEAVY/MEDIUM DUTY IDLE ROLLERS



SERIE *Series* LGS pag. 62

SERIE *Series* LGSP pag. 68

SERIE *Series* LGPE/LGP pag. 72

SERIE *Series* LPE/LP pag. 78

SERIE *Series* LGT pag. 82

LGS FOLLI Idlers

APPLICAZIONI LEGGERE/MEDIO LEGGERE • AMBIENTI INDUSTRIALI
Light/light medium application • Industrial environments

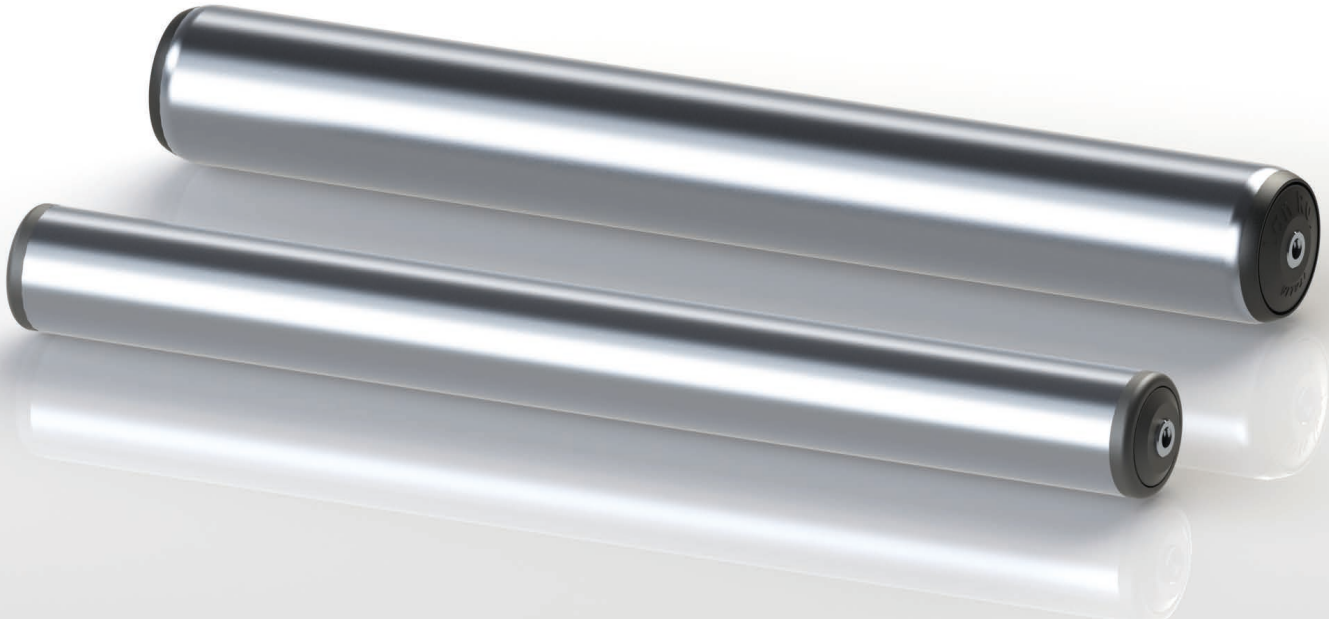

La serie LGS viene impiegata quando vi sono condizioni ambientali normali, con carichi leggeri, medio leggeri a velocità non elevate e comprende rulli folli per trasporti fino 200 daN. I rulli sono normalmente in acciaio mentre le testate sono in polipropilene nero. Sono montati cuscinetti rigidi ad una corona di sfere 6002 2RS a lubrificazione permanente, che possono essere sostituiti con marche, tipologie o materiali diversi indicati al momento dell'ordine. A protezione dei cuscinetti è montato un coperchio parapolvere a labirinto in polipropilene. Il mantello è normalmente in acciaio con trattamento di zincatura elettrolitica ma sono previste anche realizzazioni in acciaio non zincato, acciaio inox aisi 304. Per altri materiali contattare l'ufficio tecnico Nuova Omecc. Anche l'asse è in acciaio e può essere realizzato in materiali diversi o subire trattamenti superficiali specifici. Normalmente l'esecuzione dell'asse è con foro filettato interno alle estremità (esec. G) o in alternativa, per un pratico e veloce montaggio, con asse rientrante con molla (esec. R) ma a richiesta sono possibili esecuzioni diverse.

E' disponibile a richiesta una vasta gamma di rivestimenti con diverse tipologie e materiali, adatti ad ogni uso ed esigenza specifica (vedere le tabelle generali "Rivestimenti calzati a interferenza" e "Vulcanizzazioni").

The LGS series is used with normal condition, with light loads and at medium-light velocity, and it's composed of idler rollers for transports until 200 daN. The rollers are usually in steel and the head are in black polypropylene. Are mounted rigid bearings with one sphere crown 6002 2RS with permanent lubrication, which can be substituted with different brands, types or materials indicated at the order. The lid in polypropylene is the bearings' dust protector through a polypropylene labyrinth. The shell is usually in steel with the electro zinc plating surface treatment but are also possible other creations in not-zincated, stainless or AISI 304 steel.

For other materials, please contact our technical department. Also the axis is in steel but it can also be made in different materials or endure specific surface treatments.

Usually the axis execution is with an inner threaded hole to the ends (exec. G) or in alternative, with a return axis with spring (exec. R) for a practical and fast mounting but upon request are also possible different executions. Upon request it's available a large range of coatings with different types and materials, which are adapt for any use or specific requirements. (Look at the general tables "interference coatings" and "vulcanizations").

ESEMPIO DI DESIGNAZIONE RULLO EXAMPLE OF ROLLER DESIGNATION CODE

LGS / DR 60/12 : G/M8 ZN A=0720



* PORTATA STATICA - CAPACITY STATIC

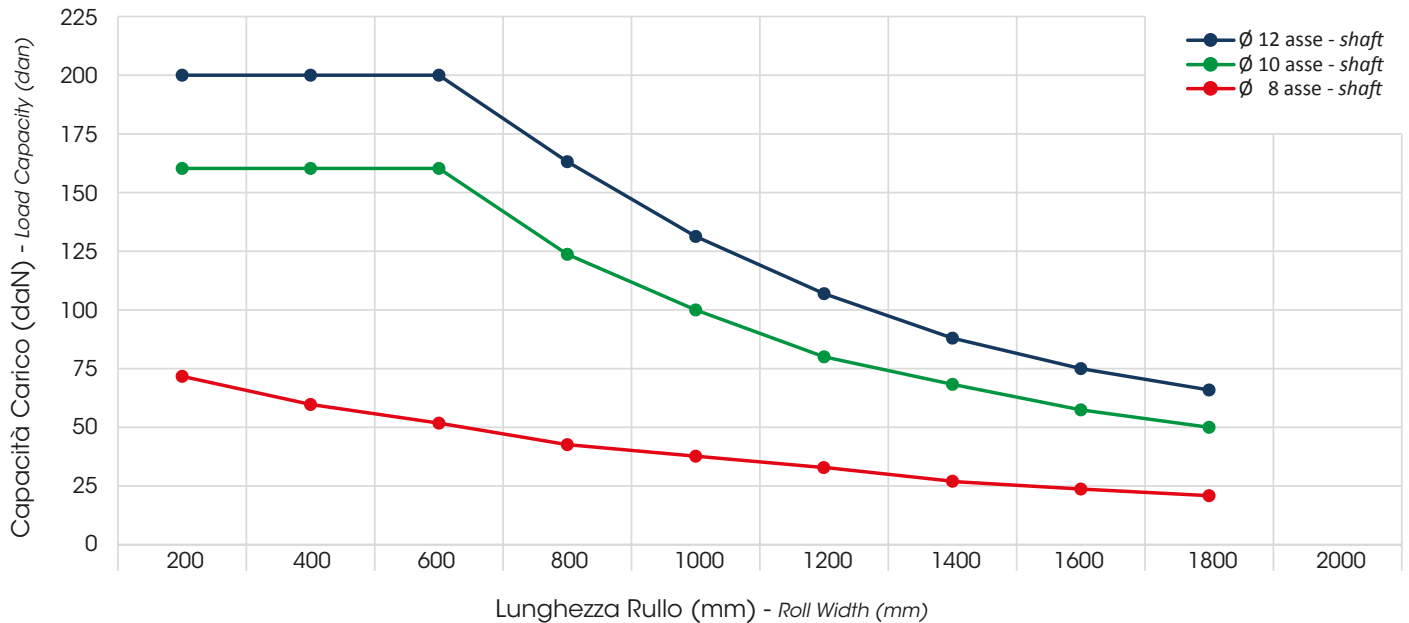

* PORTATA DINAMICA - DYNAMIC LOAD CAPACITY

D Asse D Shaft	Giri/min RPM	Lunghezza Rullo A - Roll Width A												
		200	300	400	500	600	700	800	900	1000	1200	1400	1600	1800
mm	n	daN												
Ø8	25	73	44	29	23	20	17	16	14	13	12	11	10	10
	50	72	43	28	23	19	17	16	14	13	11	11	10	9
	100	71	43	28	23	19	17	15	14	12	11	11	10	9
	200	70	42	27	22	19	17	15	13	12	11	10	10	9
	300	62	41	27	22	18	16	15	13	12	10	10	9	9
	400	56	41	26	21	18	16	14	12	11	10	10	9	9
	500	53	40	26	21	17	15	14	12	11	10	9	9	8
	600	50	39	25	20	17	14	13	11	10	9	9	8	8
	700	48	38	24	20	16	14	13	11	10	8	8	7	7
800	46	37	23	19	15	13	12	10	9	8	7	6	6	
Ø10	25	91	55	36	29	24	22	20	17	16	14	14	13	12
	50	89	54	35	28	24	21	19	17	16	14	13	13	12
	100	88	53	34	28	24	21	19	17	15	14	13	12	12
	200	87	52	34	27	23	21	19	17	15	14	13	12	11
	300	77	51	33	27	23	20	18	16	15	13	13	12	11
	400	70	50	32	26	22	19	18	15	14	13	12	11	11
	500	66	49	31	25	21	19	17	15	14	12	11	11	10
	600	63	48	30	24	21	18	16	14	13	11	11	10	10
	700	60	47	29	23	20	17	16	14	12	10	10	9	9
800	57	46	28	22	19	16	15	13	12	10	9	8	7	
Ø12	25	114	68	44	36	31	27	25	22	20	18	17	16	15
	50	112	67	44	35	30	27	24	21	19	18	17	16	15
	100	111	66	43	35	30	26	24	21	19	18	16	15	15
	200	109	65	43	34	29	26	23	20	19	17	16	15	14
	300	96	64	42	34	29	25	23	20	18	17	15	14	14
	400	87	63	42	33	28	24	22	19	18	16	15	14	13
	500	82	61	42	32	27	23	21	19	17	15	14	13	12
	600	78	60	41	31	26	22	20	18	16	14	13	12	11
	700	75	59	41	30	25	21	20	17	15	13	12	11	10
800	71	57	40	29	24	20	19	16	15	12	11	10	9	

* I valori della tabella sono calcolati per una durata teorica di progetto dei cuscinetti di 10.000 ore.

N.B.

Il carico effettivo riportato si intende uniformemente distribuito (vedere fig. 1 nella sezione "Elementi per il dimensionamento dei rulli trasportatori"). Nel caso di carico concentrato in tre punti, ad esempio per il trasporto pallet, i valori di portata indicati nel grafico e nelle tabelle devono essere ridotti del 20%. Nel caso di carico concentrato o insistente principalmente su una sola testata oppure al centro del rullo (fig. 2 e 3), i valori devono essere ridotti del 50%. I valori di carichi indicati si riferiscono all'esecuzione con asse filettato. Nell'esecuzione con asse a molla e con chiave i carichi devono essere ridotti del 50%.

* The values shown in the table have been calculated for a bearings project theoretical duration of 10.000 hours

Attention:

The real load shown is evenly distributed (see fig. 1 in the "Rollers dimensioning elements" section). In case of concentrated load in three points, for example for the pallet's transport, the carrying load values indicated in the graphic and in the tables have to be reduced of 20%. In case of a load which is concentrated or major put on only one head or in the roller center (fig. 2 and 3), the values have to be reduced of 50%. The values of loads which are indicated refer to the threaded shaft execution. In the shaft with spring or with key executions, the loads have to be reduced of 50%.

LGS FOLLI Idlers

APPLICAZIONI LEGGERE/MEDIO LEGGERE • AMBIENTI INDUSTRIALI
Light/light medium application • Industrial environments



Filettatura interna
Internal Thread

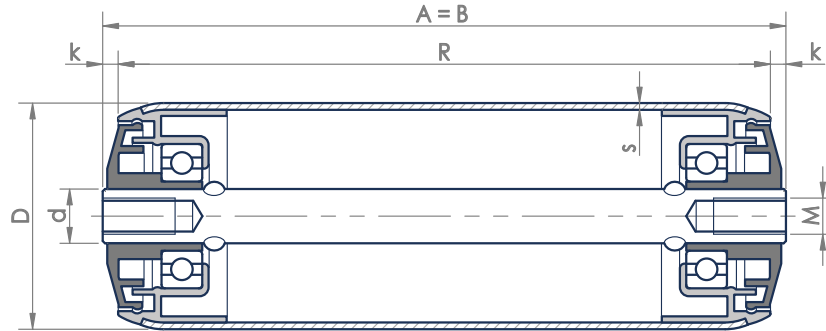

d.	D.	S	Cuscinetti Bearing	k	M	A min	A max	Peso Weight A = 200 mm	Peso Weight 1 mm
mm	mm	mm		mm		mm	mm	daN	daN
Ø12	40	1.5	6002 2RS	3.5	M8x20	80	1400	0.5360	0.0023
	50						1600	0.6030	0.0027
	60						1800	0.6710	0.0030
	80	2					1800	0.9770	0.0047

Diametri tubo speciali a richiesta: 63, 89
Special tube diameter on request: 63, 89



Asse Rientrante con molla
Reentrant shaft with spring

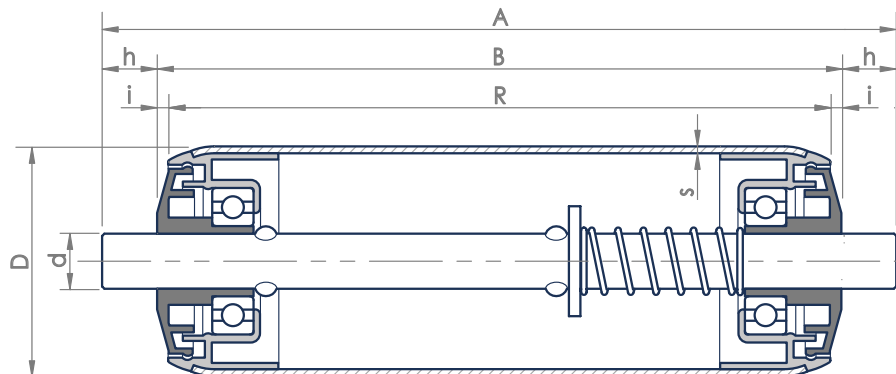

d.	D.	S	Cuscinetti Bearing	i	h	B min	B max	Peso Weight B = 200 mm	Peso Weight 1 mm
mm	mm	mm		mm	mm	mm	mm	daN	daN
Ø8	50	1.5	6002 2RS	2.5	8	100	1200	0.5110	0.0022
Ø10	40	1.5			10		1400	0.4920	0.0020
	50				1600		0.5590	0.0024	
ES11	50	1.5			10		1600	0.5750	0.0025
Ø12	40	1.5			12		1400	0.5570	0.0023
	50				1600		0.6240	0.0027	
	60	1600			0.6920		0.0031		
	80	2			1800		0.9980	0.0047	

Diametri tubo speciali a richiesta: 63, 89
Special tube diameter on request: 63, 89

ALTRE ESECUZIONI ASSE DISPONIBILI OTHER SHAFT EXECUTIONS AVAILABLE

GH
Filetto interno con Chiave
Internal Thread with Slots

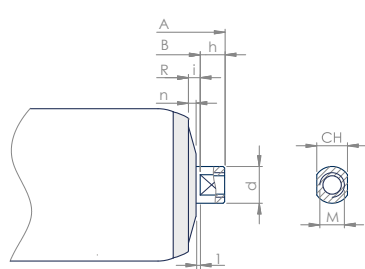

d	12
CH	10
M	M8x20
h	9
i	3.5

H
Con Chiave
With Slots

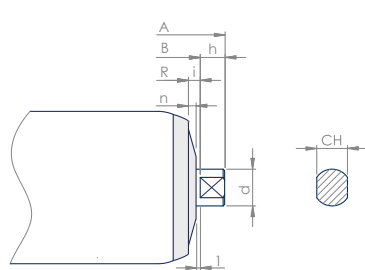

d	12
CH	10
h	9
i	3.5

Esecuzione/Finitura/Materiale Versione **Standard** Execution/Finishing/Material Version **Standard**

Materiale e Finitura Mantello Material and Finishing Casing	Cuscinetto Bearing	Protezione Protection	Esecuzione Asse Execution Shaft	Materiale Finitura Asse Material Finishing Shaft	Temperatura Esercizio Operating Temperature
PZN	6002 2RS	CP-LAB Coperchio parapolvere a labirinto Dust protection cover with labirint	G, R		-5° ÷ +80°

Altri materiali di impiego e tipi di finiture disponibili Other application materials and types of finishes available

Sigla	Descrizione	Initial	Description
DEC	Acciaio grezzo	DEC	Normal steel
ZN	Mantello zincato	ZN	Galvanized tube
ZN/ZN	Mantello zincato, asse zincato	ZN/ZN	Galvanized tube, galvanized shaft
PZN	Mantello prezinco (sendzimir)	PZN	Pregalvanized tube (sendzimir)
PZN/ZN	Mantello prezinco, asse zincato	PZN/ZN	Pregalvanized tube, galvanized shaft
ALL	Mantello alluminio	ALL	Aluminium tube
ALL SAT	Mantello alluminio satinato	ALL SAT	Satin aluminium tube
PVC	Mantello PVC	PVC	PVC tube
IX1	Mantello inox	IX1	Stainless steel tube
IX1/IX	Mantello, asse inox	IX1/IX	Stainless steel tube and shaft
IX2	Mantello, testata folle inox	IX2	Stainless steel tube and idle end-caps
IX2/IX	Mantello, testata folle, asse inox	IX2/IX	Stainless steel tube, idle end-caps and shaft
IX3	Mantello, testata folle e motorizzata inox	IX3	Stainless steel tube, idle and motorized end-caps
IX3/IX	Completamente inox	IX3/IX	Completely stainless steel
IX6	Altre configurazioni inox	IX6	Other stainless steel configurations
VKC	Vulcanizzazione a caldo	VKC	Hot Vulcanization

LGS FOLLI *Idlers*

APPLICAZIONI LEGGERE/MEDIO LEGGERE • AMBIENTI INDUSTRIALI
Light/light medium application • Industrial environments

VERSIONI DISPONIBILI LGS - AVAILABLE VERSIONS LGS

I rulli LGS, normalmente forniti nella versione standard, presentano le estremità rastremate e senza spigoli, per facilitare il carico/scarico laterale dei colli nelle rulliere in tratti con deviazioni e confluenze. In alternativa, la versione DR è indicata in rulliere con tratti rettilinei, garantendo linearità nel trasporto.

The LGS rollers, usually supplied in standard version, have tapered ends and no edges, to make easy the lateral goods loading/unloading on the conveyor in traits with deviation or confluences. In alternative, the DR version is recommended on conveyors with straight traits, guaranteeing the transport linearity.

d.	D.	Versioni Versions STD	Versioni Versions DR
mm	mm		
Ø8	40		x
	50	x	(x)
Ø10	40		x
	50	x	(x)
ES11	50		x
Ø12	40		x
	50	x	(x)
	60	(x)	x
	80		x

(x) Speciale a richiesta
Speciale a richiesta

Versioni *Versions* STD

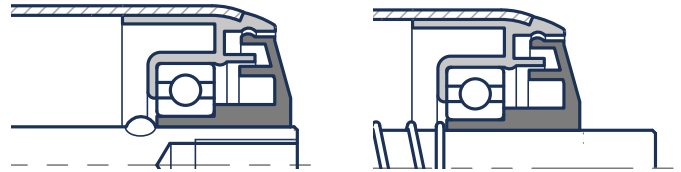

Versioni *Versions* DR

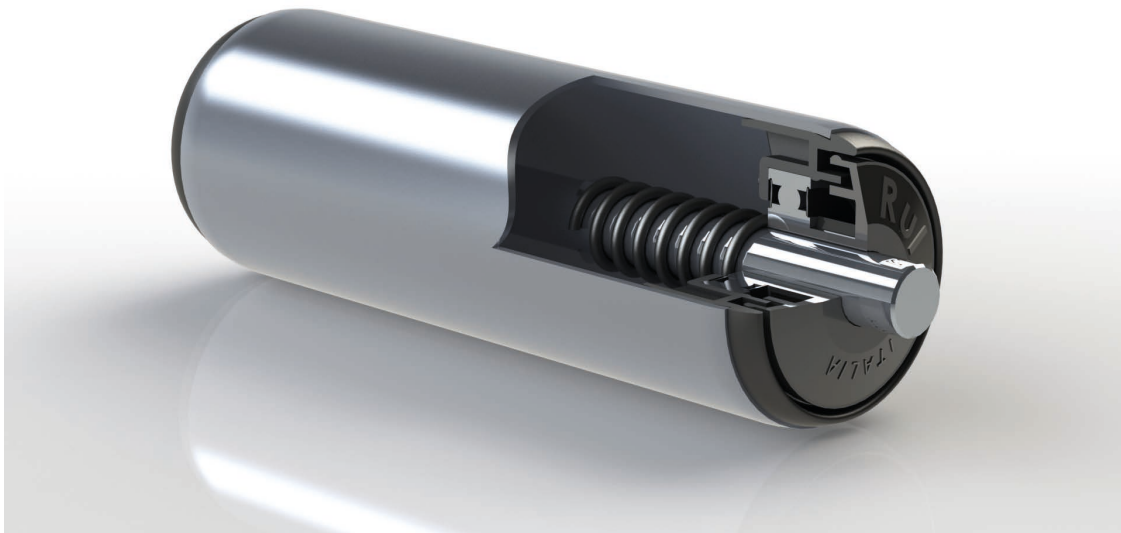
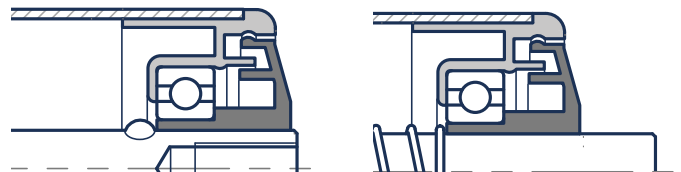



LGSP FOLLI Idlers

APPLICAZIONI MEDIO LEGGERE • AMBIENTI INDUSTRIALI
Light medium application • Industrial environments

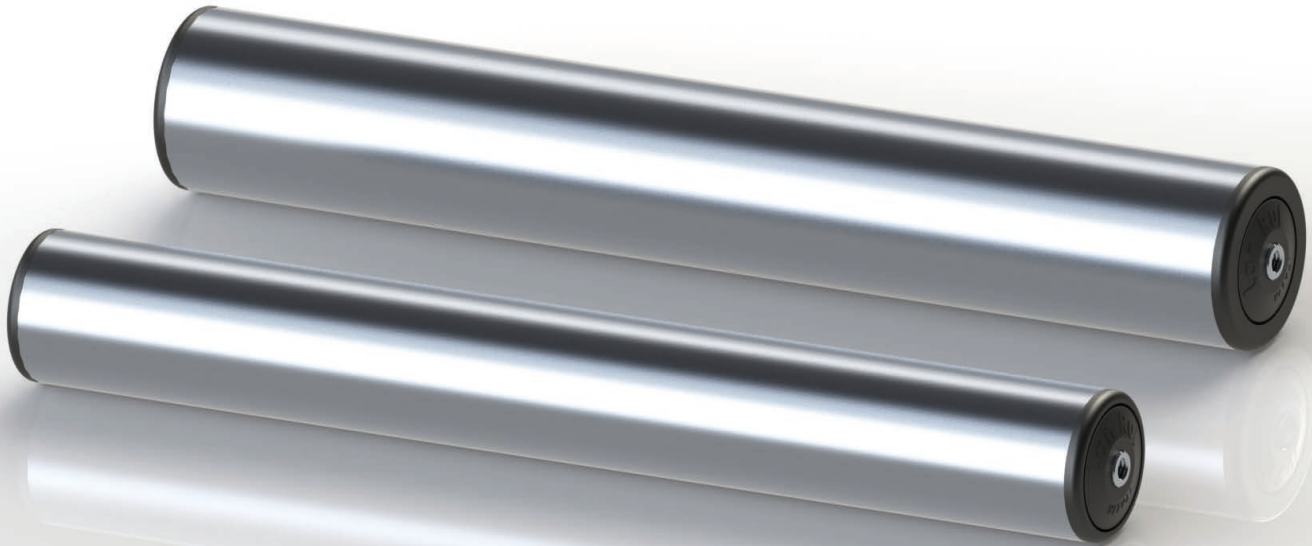

La serie LGSP si differenzia dalla LGS per il maggior spessore del tubo e la conseguente capacità di carico superiore. Viene impiegata quando vi sono condizioni ambientali normali, con carichi medio leggeri a velocità non elevate e comprende rulli folli per trasporti fino 220 daN. I rulli sono normalmente in acciaio mentre le testate sono in polipropilene nero. Sono montati cuscinetti rigidi ad una corona di sfere 6002 2RS a lubrificazione permanente, che possono essere sostituiti con marche, tipologie o materiali diversi indicati al momento dell'ordine. A protezione dei cuscinetti è montato un coperchio parapolvere a labirinto in polipropilene. Il mantello è normalmente in acciaio con trattamento di zincatura elettrolitica ma sono previste anche realizzazioni in acciaio non zincato, acciaio inox aisi 304. Per altri materiali contattare l'ufficio tecnico Nuova Omecc. Anche l'asse è in acciaio e può essere realizzato in materiali diversi o subire trattamenti superficiali specifici. Normalmente l'esecuzione dell'asse è con foro filettato interno alle estremità (esec. G) o in alternativa, per un pratico e veloce montaggio, con asse rientrante con molla (esec. R) ma a richiesta sono possibili esecuzioni diverse.

E' disponibile a richiesta una vasta gamma di rivestimenti con diverse tipologie e materiali, adatti ad ogni uso ed esigenza specifica (vedere le tabelle generali "Rivestimenti calzati a interferenza" e "Vulcanizzazioni").

The LGSP series is different from the LGS one for its tube's width and its greater loading capacity. It's used with normal condition, with light loads and at medium-light velocity, it's composed of idler rollers for transports until 220 daN. The rollers are usually in steel and the head are in black polypropylene. Are mounted rigid bearings with one sphere crown 6002 2RS with permanent lubrication, which can be substituted with different brands, types or materials indicated at the order. The lid in polypropylene is the bearings' dust protector through a polypropylene labyrinth. The shell is usually in steel with the electro zinc plating surface treatment but are also possible other creations in not-zincated, stainless or AISI 304 steel.

For other materials, please contact our technical department. Also the axis is in steel but it can also be made in different materials or endure specific surface treatments.

Usually the axis execution is with an inner threaded hole to the ends (exec. G) or in alternative, with a return axis with spring (exec. R) for a practical and fast mounting but upon request are also possible different executions. Upon request it's available a large range of coatings with different types and materials, which are adapt for any use or specific requirements. (Look at the general tables "interference coatings" and "vulcanizations").

ESEMPIO DI DESIGNAZIONE RULLO EXAMPLE OF ROLLER DESIGNATION CODE

LGSP 60/12 : G/M8 ZN A=1550

* PORTATA STATICA - CAPACITY STATIC

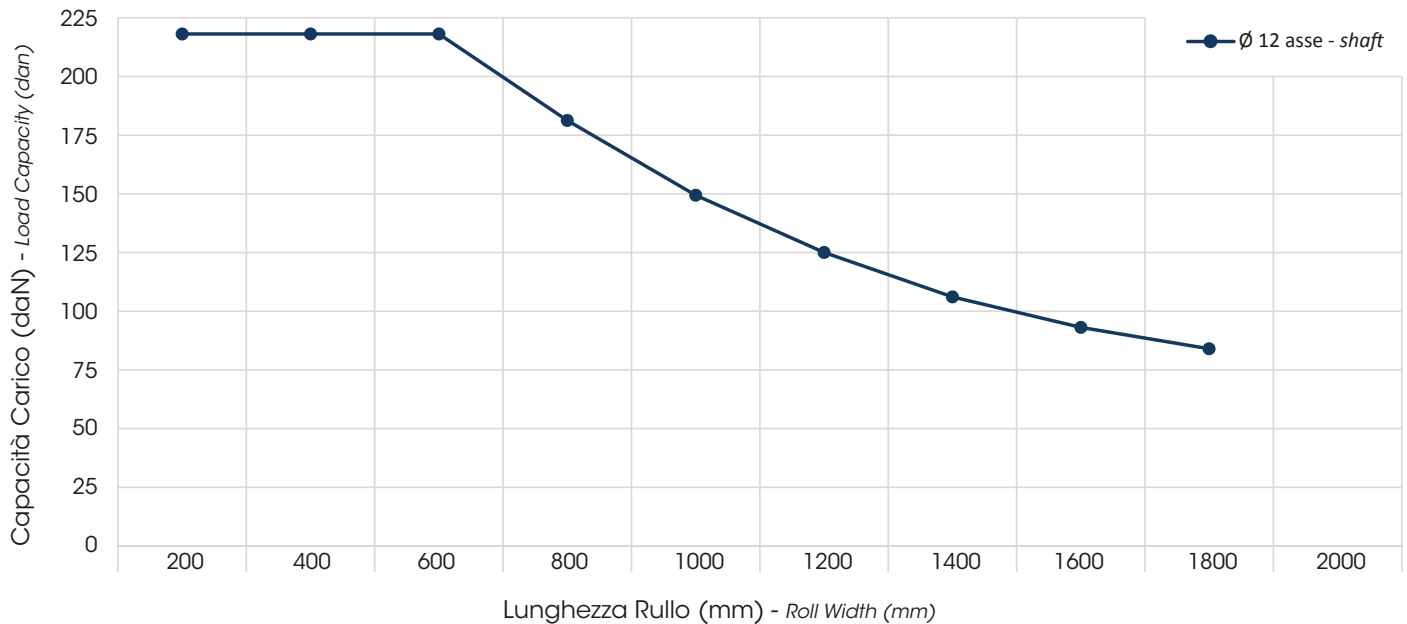

* PORTATA DINAMICA - DYNAMIC LOAD CAPACITY

D Asse D Shaft	Giri/min RPM	Lunghezza Rullo A - Roll Width A												
		200	300	400	500	600	700	800	900	1000	1200	1400	1600	1800
mm	n	daN												
Ø12	25	125	75	48	40	34	30	28	24	22	20	19	18	17
	50	123	74	48	39	33	30	26	23	21	20	19	18	17
	100	122	73	47	39	33	29	26	23	21	20	18	17	16
	200	120	72	46	37	32	29	26	23	21	19	18	17	15
	300	106	70	46	37	32	28	25	22	20	19	18	16	15
	400	96	69	46	36	31	26	24	21	20	18	17	15	14
	500	90	67	46	35	30	25	23	21	19	17	15	14	13
	600	86	66	45	34	29	24	22	20	18	15	14	13	12
	700	83	65	45	34	28	23	22	19	17	14	13	12	11
800	78	63	44	32	26	22	21	18	17	13	12	11	10	

* I valori della tabella sono calcolati per una durata teorica di progetto dei cuscinetti di 10.000 ore.
N.B.

Il carico effettivo riportato si intende uniformemente distribuito (vedere fig. 1 nella sezione "Elementi per il dimensionamento dei rulli trasportatori"). Nel caso di carico concentrato in tre punti, ad esempio per il trasporto pallet, i valori di portata indicati nel grafico e nelle tabelle devono essere ridotti del 20%. Nel caso di carico concentrato o insistente principalmente su una sola testata oppure al centro del rullo (fig. 2 e 3), i valori devono essere ridotti del 50%. I valori di carichi indicati si riferiscono all'esecuzione con asse filettato. Nell'esecuzione con asse a molla e con chiave i carichi devono essere ridotti del 50%.

* The values shown in the table have been calculated for a bearings project theoretical duration of 10.000 hours

Attention:

The real load shown is evenly distributed (see fig. 1 in the "Rollers dimensioning elements" section). In case of concentrated load in three points, for example for the pallet's transport, the carrying load values indicated in the graphic and in the tables have to be reduced of 20%. In case of a load which is concentrated or major put on only one head or in the roller center (fig. 2 and 3), the values have to be reduced of 50%. The values of loads which are indicated refer to the threaded shaft execution. In the shaft with spring or with key executions, the loads have to be reduced of 50%.

LGSP FOLLI Idlers

APPLICAZIONI MEDIO LEGGERE • AMBIENTI INDUSTRIALI
Light medium application • Industrial environments

G
Filettatura interna
Internal Thread

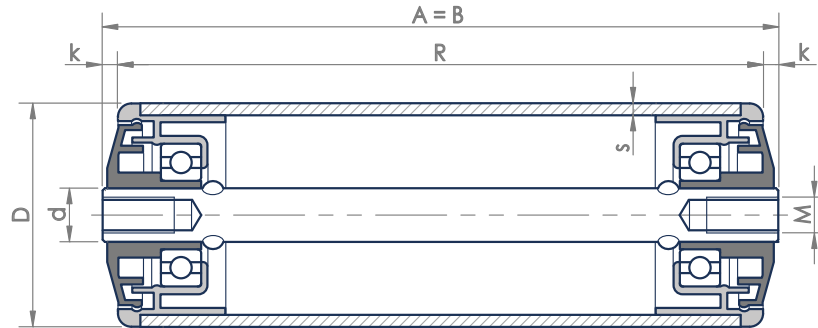

d.	D.	S	Cuscinetti Bearing	k	M	A min	A max	Peso Weight A = 200 mm	Peso Weight 1 mm
mm	mm	mm		mm		mm	mm	daN	daN
Ø12	50	3	6002 2RS	3.5	M8x20	80	1800	0.9110	0.0044
	60							1.0460	0.0050
	80							1.4880	0.0066

Diametri tubo speciali a richiesta: 63, 89
Special tube diameter on request: 63, 89

R
Asse Rientrante con molla
Reentrant shaft with spring

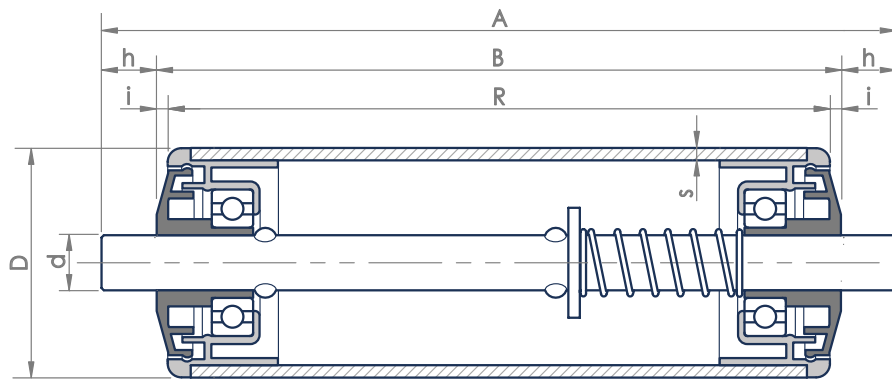

d.	D.	S	Cuscinetti Bearing	i	h	B min	B max	Peso Weight B = 200 mm	Peso Weight 1 mm
mm	mm	mm		mm	mm	mm	mm	daN	daN
Ø12	50	3	6002 2RS	2.5	12	100	1800	0.9320	0.0044
	60							1.0680	0.0050
	80							1.5090	0.0066

Diametri tubo speciali a richiesta: 63, 89
Special tube diameter on request: 63, 89

ALTRE ESECUZIONI ASSE DISPONIBILI OTHER SHAFT EXECUTIONS AVAILABLE

GH
Filetto interno con Chiave
Internal Thread with Slots

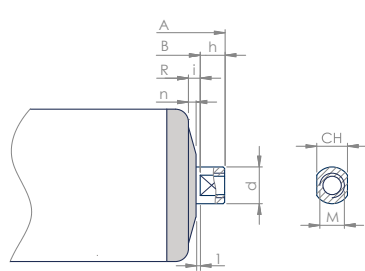

d	12
CH	10
M	M8x20
h	9
i	3.5

H
Con Chiave
With Slots

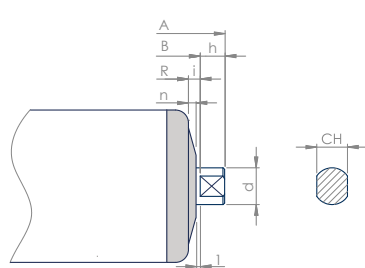

d	12
CH	10
h	9
i	3.5

Esecuzione/Finitura/Materiale Versione **Standard**

Execution/Finishing/Material Version **Standard**

Materiale e Finitura Mantello Material and Finishing Casing	Cuscinetto Bearing	Protezione Protection	Esecuzione Asse Execution Shaft	Materiale Finitura Asse Material Finishing Shaft	Temperatura Esercizio Operating Temperature
PZN	6002 2RS	CP-LAB Coperchio parapolvere a labirinto Dust protection cover with labirint	G, R		-5° ÷ +80°

Altri materiali di impiego e tipi di finiture disponibili

Other application materials and types of finishes available

Sigla	Descrizione	Initial	Description
DEC	Acciaio grezzo	DEC	Normal steel
ZN	Mantello zincato	ZN	Galvanized tube
ZN/ZN	Mantello zincato, asse zincato	ZN/ZN	Galvanized tube, galvanized shaft
PZN	Mantello prezinco (sendzimir)	PZN	Pregalvanized tube (sendzimir)
PZN/ZN	Mantello prezinco, asse zincato	PZN/ZN	Pregalvanized tube, galvanized shaft
ALL	Mantello alluminio	ALL	Aluminium tube
ALL SAT	Mantello alluminio satinato	ALL SAT	Satin aluminium tube
PVC	Mantello PVC	PVC	PVC tube
IX1	Mantello inox	IX1	Stainless steel tube
IX1/IX	Mantello, asse inox	IX1/IX	Stainless steel tube and shaft
IX2	Mantello, testata folle inox	IX2	Stainless steel tube and idle end-caps
IX2/IX	Mantello, testata folle, asse inox	IX2/IX	Stainless steel tube, idle end-caps and shaft
IX3	Mantello, testata folle e motorizzata inox	IX3	Stainless steel tube, idle and motorized end-caps
IX3/IX	Completamente inox	IX3/IX	Completely stainless steel
IX6	Altre configurazioni inox	IX6	Other stainless steel configurations
VKC	Vulcanizzazione a caldo	VKC	Hot Vulcanization

LGPE/LGP FOLLI *Idlers*

APPLICAZIONI MEDIO PESANTI • AMBIENTI INDUSTRIALI
Heavy medium application • Industrial environments

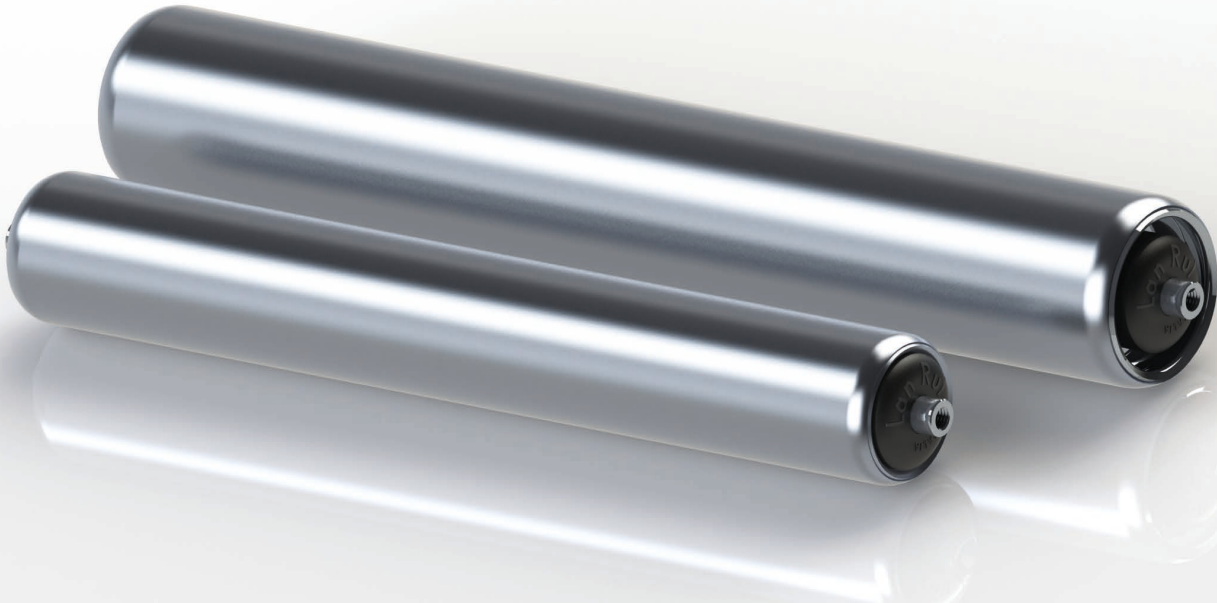

La serie LGPE/LGP viene impiegata quando vi sono discrete condizioni ambientali, con carichi medio pesanti a velocità non elevate e comprende rulli folli per trasporti fino 270 daN. I rulli e le testate sono normalmente in acciaio e sono montati su cuscinetti rigidi ad una corona di sfere 6202 2RS a lubrificazione permanente, che possono essere sostituiti con marche, tipologie o materiali diversi indicati al momento dell'ordine. Il coperchio in polipropilene funge da protezione dei cuscinetti da ambienti umidi o polverosi. Il mantello è normalmente in acciaio con trattamento di zincatura elettrolitica ma sono previste anche realizzazioni in acciaio non zincato, acciaio inox aisi 304. Per altri materiali contattare l'ufficio tecnico Nuova Omec. Anche l'asse è in acciaio e può essere realizzato in materiali diversi o subire trattamenti superficiali specifici. Normalmente l'esecuzione dell'asse è con foro filettato interno alle estremità (esec. G) o in alternativa, per un pratico e veloce montaggio, con asse rientrante con molla (esec. R) ma a richiesta sono possibili esecuzioni diverse. La serie LGPE si differenzia dalla LGP per il ridotto spessore del mantello, per l'impiego meno gravoso in termini del peso trasportato e del peso proprio del rullo.

E' disponibile a richiesta una vasta gamma di rivestimenti con diverse tipologie e materiali, adatti ad ogni uso ed esigenza specifica (vedere le tabelle generali "Rivestimenti calzati a interferenza" e "Vulcanizzazioni").

The LGPE/LGP series is used with discrete ambient conditions, with medium-heavy loads and at not high velocity, it's composed of idler rollers for transports until 270 daN. The rollers are usually in steel and the head are in black polypropylene. Are mounted rigid bearings with one sphere crown 6202 2RS with permanent lubrication, which can be substituted with different brands, types or materials indicated at the order. The lid in polypropylene is the bearings' dust and humidity protector. The shell is usually in steel with the electro zinc plating surface treatment but are also possible other creations in not-zincated, stainless or AISI 304 steel.

For other materials, please contact our technical department. Also the axis is in steel but it can also be made in different materials or endure specific surface treatments. Usually the axis execution is with an inner threaded hole to the ends (exec. G) or in alternative, with a return axis with spring (exec. R) for a practical and fast mounting but upon request are also possible different executions.

The LGPE series is different from the LGP for its reduced width of the shell, for the use less heavy for the conveyor's weight and the own roller weight.

Upon request it's available a large range of coatings with different types and materials, which are adapt for any use or specific requirements. (Look at the general tables "interference coatings" and "vulcanizations").

ESEMPIO DI DESIGNAZIONE RULLO EXAMPLE OF ROLLER DESIGNATION CODE

LGP 60/15 : G/M10 PZN A=1290

* PORTATA STATICA - CAPACITY STATIC

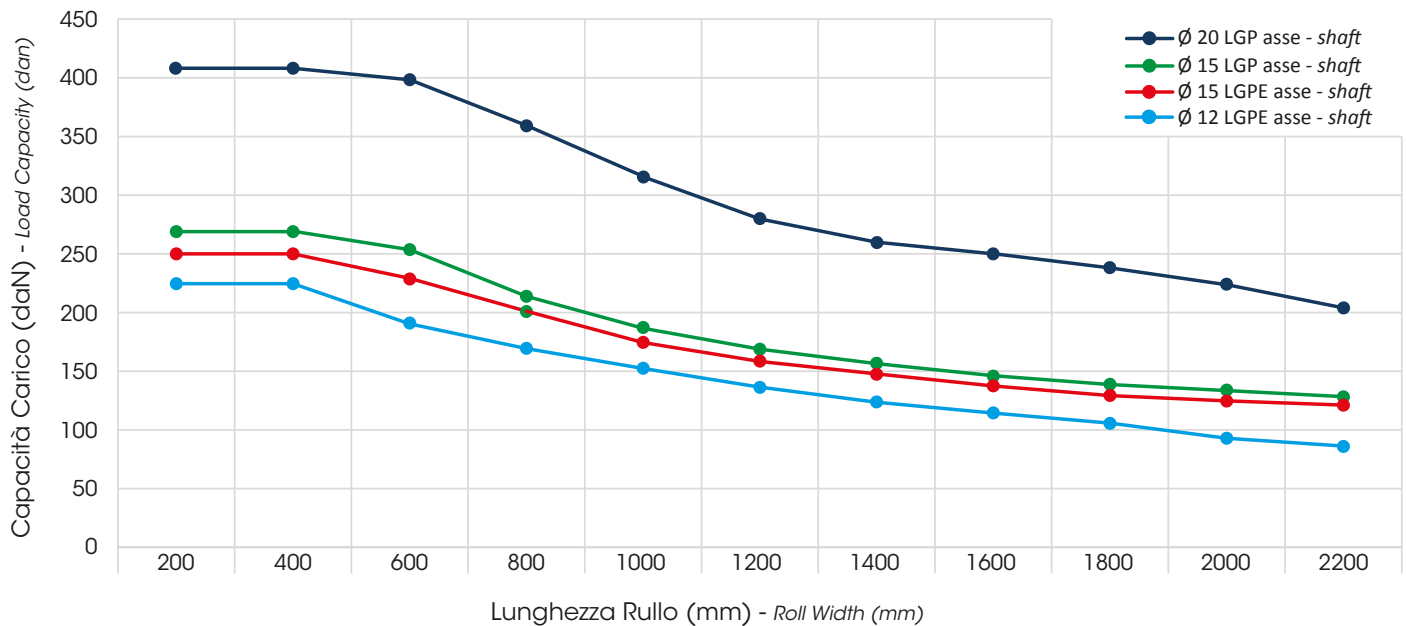

* I valori della tabella sono calcolati per una durata teorica di progetto dei cuscinetti di 10.000 ore.

N.B.

Il carico effettivo riportato si intende uniformemente distribuito (vedere fig. 1 nella sezione "Elementi per il dimensionamento dei rulli trasportatori"). Nel caso di carico concentrato in tre punti, ad esempio per il trasporto pallet, i valori di portata indicati nel grafico e nelle tabelle devono essere ridotti del 20%. Nel caso di carico concentrato o insistente principalmente su una sola testata oppure al centro del rullo (fig. 2 e 3), i valori devono essere ridotti del 50%. I valori di carichi indicati si riferiscono all'esecuzione con asse filettato. Nell'esecuzione con asse a molla e con chiave i carichi devono essere ridotti del 50%.

* The values shown in the table have been calculated for a bearings project theoretical duration of 10.000 hours

Attention:

The real load shown is evenly distributed (see fig. 1 in the "Rollers dimensioning elements" section). In case of concentrated load in three points, for example for the pallet's transport, the carrying load values indicated in the graphic and in the tables have to be reduced of 20%. In case of a load which is concentrated or major put on only one head or in the roller center (fig. 2 and 3), the values have to be reduced of 50%. The values of loads which are indicated refer to the threaded shaft execution. In the shaft with spring or with key executions, the loads have to be reduced of 50%.

LGPE/LGP FOLLI *Idlers*

APPLICAZIONI MEDIO PESANTI • AMBIENTI INDUSTRIALI
Heavy medium application • Industrial environments

*PORTATA DINAMICA - DYNAMIC LOAD CAPACITY

D Asse D Shaft	Giri/min RPM	Lunghezza Rullo A - Roll Width A										
		200	400	600	800	1000	1200	1400	1600	1800	2000	2200
mm	n	daN										
Ø12 LGPE	25	124	74	48	39	33	29	27	24	22	20	18
	50	122	73	47	38	33	29	26	23	21	19	18
	100	120	72	47	38	32	29	26	23	21	19	18
	200	119	71	46	37	32	28	26	23	21	18	18
	300	105	70	45	36	31	27	25	22	20	18	17
	400	95	69	44	35	30	26	24	21	19	17	16
	500	89	67	43	35	29	25	23	20	19	16	15
	600	85	66	42	34	28	24	22	19	18	15	14
	800	81	64	41	33	27	23	21	18	17	14	13
Ø15 LGPE	25	150	117	77	60	49	42	37	34	31	29	26
	50	149	116	77	60	49	42	37	34	31	29	26
	100	148	115	76	59	48	41	36	33	31	28	26
	200	147	115	76	59	47	41	36	33	30	28	25
	300	130	114	75	58	46	40	35	32	29	27	25
	400	119	113	75	57	45	39	34	31	28	26	24
	500	110	109	74	57	45	39	34	31	28	26	24
	600	105	104	73	56	44	38	33	30	27	25	23
	800	100	99	73	56	44	37	32	29	26	24	22
800	96	95	72	55	43	36	32	29	26	23	21	

* I valori della tabella sono calcolati per una durata teorica di progetto dei cuscinetti di 10.000 ore.

N.B.

Il carico effettivo riportato si intende uniformemente distribuito (vedere fig. 1 nella sezione "Elementi per il dimensionamento dei rulli trasportatori"). Nel caso di carico concentrato in tre punti, ad esempio per il trasporto pallet, i valori di portata indicati nel grafico e nelle tabelle devono essere ridotti del 20%. Nel caso di carico concentrato o insistente principalmente su una sola testata oppure al centro del rullo (fig. 2 e 3), i valori devono essere ridotti del 50%.

I valori di carichi indicati si riferiscono all'esecuzione con asse con chiave.

* The values shown in the table have been calculated for a bearings project theoretical duration of 10.000 hours

Attention:

The real load shown is evenly distributed (see fig. 1 in the "Rollers dimensioning elements" section). In case of concentrated load in three points, for example for the pallet's transport, the carrying load values indicated in the graphic and in the tables have to be reduced of 20%. In case of a load which is concentrated or major put on only one head or in the roller center (fig. 2 and 3), the values have to be reduced of 50%. The values of loads which are indicated refer to the threaded shaft execution.

*PORTATA DINAMICA - DYNAMIC LOAD CAPACITY

D Asse D Shaft	Giri/min RPM	Lunghezza Rullo A - Roll Width A										
		200	400	600	800	1000	1200	1400	1600	1800	2000	2200
mm	n	daN										
Ø15 LGP	25	162	126	83	65	53	46	40	37	34	31	28
	50	161	126	83	65	53	46	40	37	34	31	28
	100	160	125	82	64	52	45	39	36	33	30	28
	200	159	124	82	64	52	44	38	36	33	30	27
	300	141	123	81	63	50	43	38	35	32	29	27
	400	129	122	80	62	49	42	37	34	31	28	26
	500	119	118	80	61	48	42	37	33	30	28	25
	600	113	112	79	60	48	41	36	33	29	27	25
	700	108	107	78	60	47	40	35	32	28	26	24
800	103	102	78	59	46	39	34	31	28	25	23	
Ø20 LGP	25	241	188	124	97	79	68	60	55	49	44	40
	50	239	187	123	96	78	67	59	54	48	43	39
	100	237	186	122	95	76	65	57	53	47	42	38
	200	235	184	121	94	75	63	55	51	45	40	37
	300	210	183	120	93	73	61	54	50	43	38	36
	400	192	181	119	91	71	58	52	48	41	36	34
	500	177	176	119	89	68	55	50	46	40	34	32
	600	168	167	117	87	66	52	47	44	38	33	31
	700	161	159	116	85	64	49	44	41	36	30	28
800	153	152	114	82	61	46	41	39	34	28	25	

* I valori della tabella sono calcolati per una durata teorica di progetto dei cuscinetti di 10.000 ore.

N.B.

Il carico effettivo riportato si intende uniformemente distribuito (vedere fig. 1 nella sezione "Elementi per il dimensionamento dei rulli trasportatori"). Nel caso di carico concentrato in tre punti, ad esempio per il trasporto pallet, i valori di portata indicati nel grafico e nelle tabelle devono essere ridotti del 20%. Nel caso di carico concentrato o insistente principalmente su una sola testata oppure al centro del rullo (fig. 2 e 3), i valori devono essere ridotti del 50%.

I valori di carichi indicati si riferiscono all'esecuzione con asse con chiave.

* The values shown in the table have been calculated for a bearings project theoretical duration of 10.000 hours

Attention:

The real load shown is evenly distributed (see fig. 1 in the "Rollers dimensioning elements" section). In case of concentrated load in three points, for example for the pallet's transport, the carrying load values indicated in the graphic and in the tables have to be reduced of 20%. In case of a load which is concentrated or major put on only one head or in the roller center (fig. 2 and 3), the values have to be reduced of 50%. The values of loads which are indicated refer to the threaded shaft execution.

LGPE/LGP FOLLI *Idlers*

APPLICAZIONI MEDIO PESANTI • AMBIENTI INDUSTRIALI
Heavy medium application • Industrial environments



G

Filettatura interna
Internal Thread

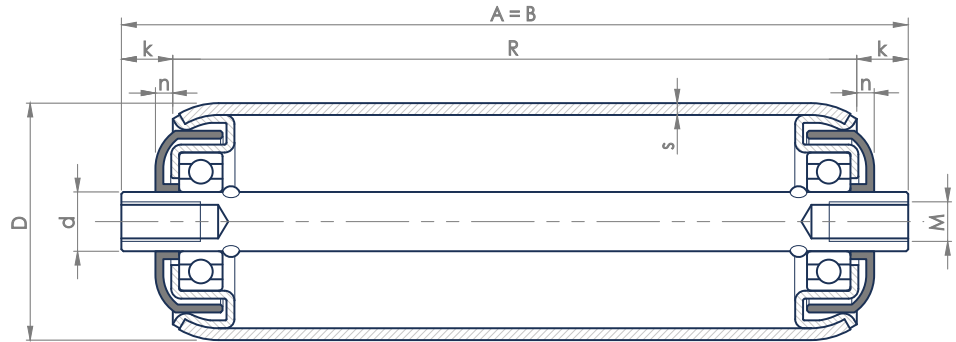

Serie Series	d.	D.	S	Cuscinetti Bearing	n	k	M	A min	A max	Peso Weight A = 200 mm	Peso Weight 1 mm
	mm	mm	mm		mm	mm		mm	mm	daN	daN
LGPE	Ø12	50	1.5	6201 2RS	5	13	M8x20	80	1000	0.776	0.0026
		50	1.5	6002 2RS			1000		0.898	0.0032	
	Ø15	60	2	6202 2RS			1350		1.110	0.0042	
		76					1600		1.389	0.005	
LGP	Ø15	50	2	6002 2RS	5	13	M10x20	80	1000	1.032	0.0038
		60	3	6202 2RS					1350	1.402	0.0056
		76							1600	1.639	0.0068
	Ø20	89	6204 2RS	M12x20			2200		1.831	0.0078	

Tubo speciale a richiesta: Q80
Special tube on request: Q80



R

Asse rientrante con molla
Reentrant shaft with spring

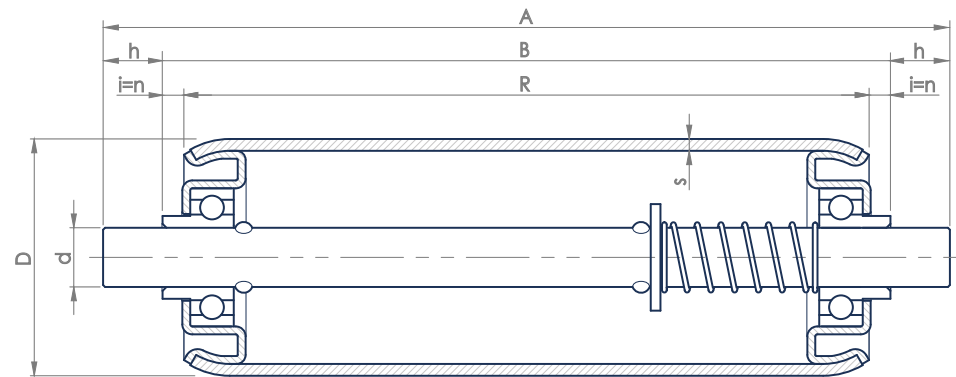

Serie Series	d.	D.	S	Cuscinetti Bearing	i=n	h	B min	B max	Peso Weight B = 200 mm	Peso Weight 1 mm
	mm	mm	mm		mm	mm	mm	mm	daN	daN
LGPE	Ø12	50	1.5	6202 2RS	5	12	80	1000	0.758	0.0026
		50	1.5			1000		0.857	0.0032	
	Ø15	60	2			1350		1.111	0.0042	
		76				1600		1.389	0.005	
LGP	Ø15	50	2	6202 2RS	5	15	80	1000	0.962	0.0038
		60	1350					1.332	0.0056	
		76	1600					1.569	0.0068	

Tubo speciale a richiesta: Q80
Special tube on request: Q80

ALTRE ESECUZIONI ASSE DISPONIBILI OTHER SHAFT EXECUTIONS AVAILABLE

GH
Filetto interno con Chiave
Internal Thread with Slits

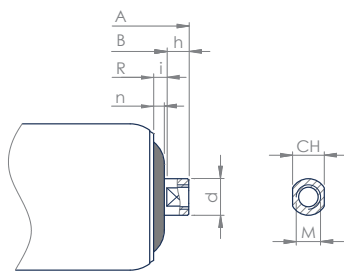

d	12	15
CH	10	13
M	M8x20	M10x20
h	9	9
i	6	6

H
Con Chiave
With Slits

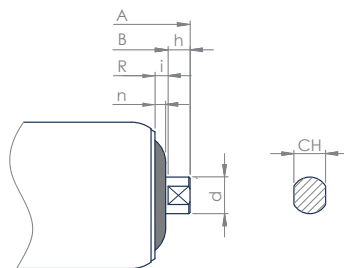

d	12	15
CH	10	13
h	9	9
i	6	6

Esecuzione/Finitura/Materiale Versione **Standard**

Execution/Finishing/Material Version **Standard**

Materiale e Finitura Mantello Material and Finishing Casing	Cuscinetto Bearing	Protezione Protection	Esecuzione Asse Execution Shaft	Materiale Finitura Asse Material Finishing Shaft	Temperatura Esercizio Operating Temperature
PZN	6201, 6002, 6202 2RS	CPSL Coperchio parapolvere Dust protection cover	G, R		-5° ÷ +80°

Altri materiali di impiego e tipi di finiture disponibili

Other application materials and types of finishes available

Sigla	Descrizione	Initial	Description
DEC	Acciaio grezzo	DEC	Normal steel
ZN	Mantello zincato	ZN	Galvanized tube
ZN/ZN	Mantello zincato, asse zincato	ZN/ZN	Galvanized tube, galvanized shaft
PZN	Mantello prezinco (sendzimir)	PZN	Pregalvanized tube (sendzimir)
PZN/ZN	Mantello prezinco, asse zincato	PZN/ZN	Pregalvanized tube, galvanized shaft
ALL	Mantello alluminio	ALL	Aluminium tube
ALL SAT	Mantello alluminio satinato	ALL SAT	Satin aluminium tube
PVC	Mantello PVC	PVC	PVC tube
IX1	Mantello inox	IX1	Stainless steel tube
IX1/IX	Mantello, asse inox	IX1/IX	Stainless steel tube and shaft
IX2	Mantello, testata folle inox	IX2	Stainless steel tube and idle end-caps
IX2/IX	Mantello, testata folle, asse inox	IX2/IX	Stainless steel tube, idle end-caps and shaft
IX3	Mantello, testata folle e motorizzata inox	IX3	Stainless steel tube, idle and motorized end-caps
IX3/IX	Completamente inox	IX3/IX	Completely stainless steel
IX6	Altre configurazioni inox	IX6	Other stainless steel configurations
VKC	Vulcanizzazione a caldo	VKC	Hot Vulcanization

LPE/LP FOLLI *Idlers*

APPLICAZIONI MEDIO PESANTI • AMBIENTI INDUSTRIALI
Heavy medium application • Industrial environments

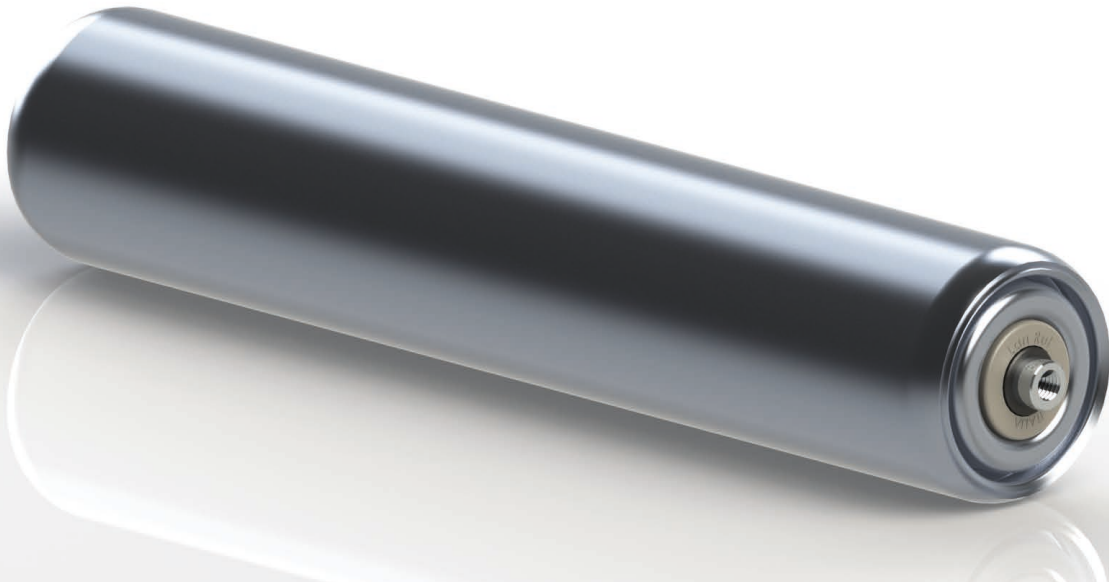

La serie LPE/LP viene impiegata quando vi sono cattive condizioni ambientali, con carichi medio pesanti a velocità elevate e comprende rulli folli per trasporti fino 360 daN. I rulli e le testate sono normalmente in acciaio e sono montati su cuscinetti rigidi ad una corona di sfere 6202 2RS a lubrificazione permanente, che possono essere sostituiti con marche, tipologie o materiali diversi indicati al momento dell'ordine. A protezione degli organi di rotolamento è adottato un doppio labirinto lubrificato a vita. Il mantello è normalmente in acciaio con trattamento di zincatura elettrolitica ma sono previste anche realizzazioni in acciaio non zincato, acciaio inox aisi 304. Per altri materiali contattare l'ufficio tecnico Nuova Omecc. Anche l'asse è in acciaio e può essere realizzato in materiali diversi o subire trattamenti superficiali specifici. Normalmente l'esecuzione dell'asse è con foro filettato interno alle estremità (exec. G) ma a richiesta sono possibili esecuzioni diverse. La serie LPE si differenzia dalla LP per il ridotto spessore del mantello, per l'impiego meno gravoso in termini del peso trasportato e del peso proprio del rullo.

E' disponibile a richiesta una vasta gamma di rivestimenti con diverse tipologie e materiali, adatti ad ogni uso ed esigenza specifica (vedere le tabelle generali "Rivestimenti calzati a interferenza" e "Vulcanizzazioni").

The LPE/LP series is used with bad ambient conditions, with medium-heavy loads and at high velocity, it's composed of idler rollers for transports until 360 daN. The rollers are usually in steel and the head are in black polypropylene. Are mounted rigid bearings with one sphere crown 6202 2RS with permanent lubrication, which can be substituted with different brands, types or materials indicated at the order. To protect the rolling elements, it adopted a double labyrinth which is for life lubricated. The shell is usually in steel with the electro zinc plating surface treatment but are also possible other creations in not-zincated, stainless or AISI 304 steel.

For other materials, please contact our technical department. Also the axis is in steel but it can also be made in different materials or endure specific surface treatments.

Usually the axis execution is with an inner threaded hole to the ends (exec. G) or in alternative, with a return axis with spring (exec. R) for a practical and fast mounting but upon request are also possible different executions.

The LPE series is different from the LP for its reduced width of the shell, for the use less heavy for the conveyor's weight and the own roller weight.

Upon request it's available a large range of coatings with different types and materials, which are adapt for any use or specific requirements. (Look at the general tables "interference coatings" and "vulcanizations").

ESEMPIO DI DESIGNAZIONE RULLO EXAMPLE OF ROLLER DESIGNATION CODE

LPE 76/15 : GH/CH13 M10 PZN A=0930



* PORTATA STATICA - CAPACITY STATIC

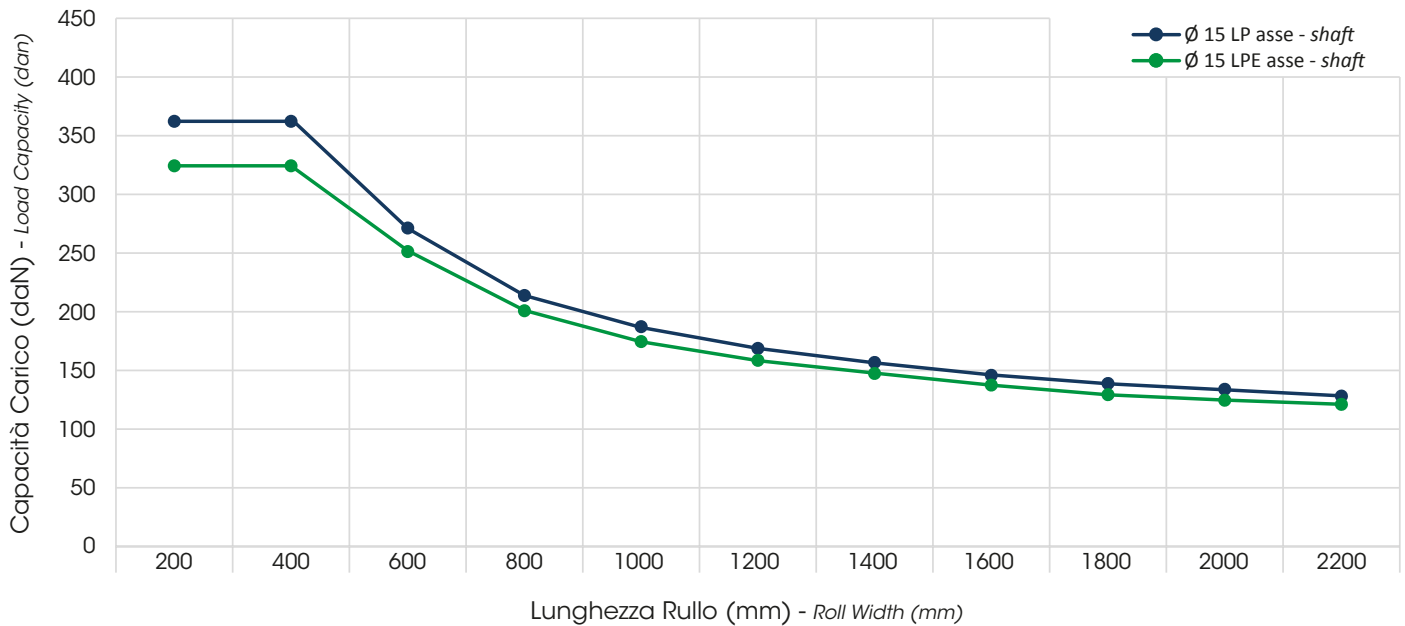

* PORTATA DINAMICA - DYNAMIC LOAD CAPACITY

D Asse D Shaft	Giri/min RPM	Lunghezza Rullo A - Roll Width A										
		200	400	600	800	1000	1200	1400	1600	1800	2000	2200
mm	n	daN										
Ø15 LPE	25	124	74	48	39	33	29	27	24	22	20	18
	50	122	73	47	38	33	29	26	23	21	19	18
	100	120	72	47	38	32	29	26	23	21	19	18
	200	119	71	46	37	32	28	26	23	21	18	18
	300	105	70	45	36	31	27	25	22	20	18	17
	400	95	69	44	35	30	26	24	21	19	17	16
	500	89	67	43	35	29	25	23	20	19	16	15
	600	85	66	42	34	28	24	22	19	18	15	14
	700	81	64	41	33	27	23	21	18	17	14	13
800	77	63	40	32	26	22	20	17	16	13	12	
Ø15 LP	25	150	117	77	60	49	42	37	34	31	29	26
	50	149	116	77	60	49	42	37	34	31	29	26
	100	148	115	76	59	48	41	36	33	31	28	26
	200	147	115	76	59	47	41	36	33	30	28	25
	300	130	114	75	58	46	40	35	32	29	27	25
	400	119	113	75	57	45	39	34	31	28	26	24
	500	110	109	74	57	45	39	34	31	28	26	24
	600	105	104	73	56	44	38	33	30	27	25	23
	700	100	99	73	56	44	37	32	29	26	24	22
800	96	95	72	55	43	36	32	29	26	23	21	

* I valori della tabella sono calcolati per una durata teorica di progetto dei cuscinetti di 10.000 ore.

N.B.

Il carico effettivo riportato si intende uniformemente distribuito (vedere fig. 1 nella sezione "Elementi per il dimensionamento dei rulli trasportatori"). Nel caso di carico concentrato in tre punti, ad esempio per il trasporto pallet, i valori di portata indicati nel grafico e nelle tabelle devono essere ridotti del 20%. Nel caso di carico concentrato o insistente principalmente su una sola testata oppure al centro del rullo (fig. 2 e 3), i valori devono essere ridotti del 50%. I valori di carichi indicati si riferiscono all'esecuzione con asse filettato. Nell'esecuzione con asse a molla e con chiave i carichi devono essere ridotti del 50%.

* The values shown in the table have been calculated for a bearings project theoretical duration of 10.000 hours

Attention:

The real load shown is evenly distributed (see fig. 1 in the "Rollers dimensioning elements" section). In case of concentrated load in three points, for example for the pallet's transport, the carrying load values indicated in the graphic and in the tables have to be reduced of 20%. In case of a load which is concentrated or major put on only one head or in the roller center (fig. 2 and 3), the values have to be reduced of 50%. The values of loads which are indicated refer to the threaded shaft execution. In the shaft with spring or with key executions, the loads have to be reduced of 50%.

LPE/LP FOLLI Idlers

APPLICAZIONI MEDIO PESANTI • AMBIENTI INDUSTRIALI
Heavy medium application • Industrial environments

G
Filettatura interna
Internal Thread

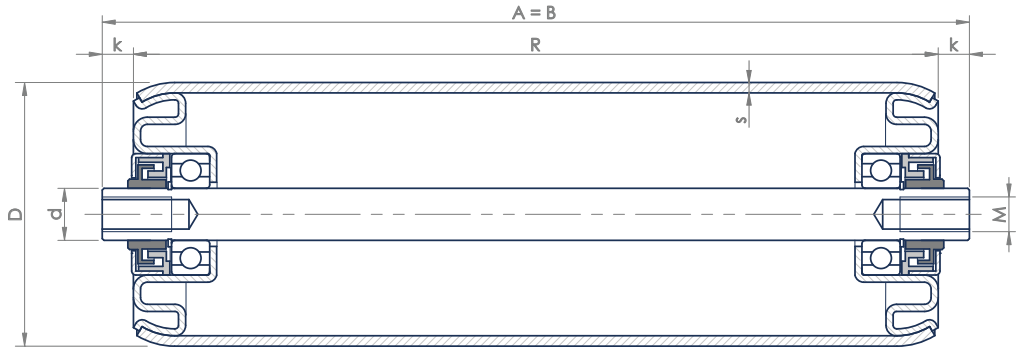

Serie Series	d.	D.	S	Cuscinetti Bearing	k	M	A min	A max	Peso Weight A = 200 mm	Peso Weight 1 mm
	mm	mm	mm		mm		mm	mm	daN	daN
LPE	Ø15	60	2	6202 2RS	9	M10x20	100	2200	1.154	0.0042
		76							1.452	0.005
		89							1.660	0.0057
LP	Ø15	60	3	6202 2RS	9	M10x20	100	2200	1.565	0.0056
		76							1.802	0.0068
		89							1.994	0.0077
		102							2.287	0.0087

Diametri tubo speciali a richiesta: 38, 48, 50, 70, 80
Special tube diameter on request: 38, 48, 50, 70, 80

ALTRE ESECUZIONI ASSE DISPONIBILI OTHER SHAFT EXECUTIONS AVAILABLE

GH
Filetto interno con Chiave
Internal Thread with Slots

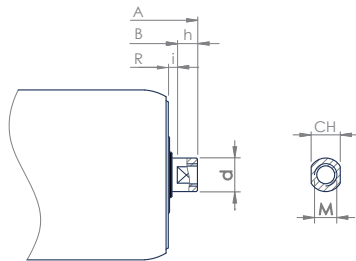

d	15
CH	13
M passo	M10x20 1.5
h	9
i	4

H
Con Chiave
With Slots

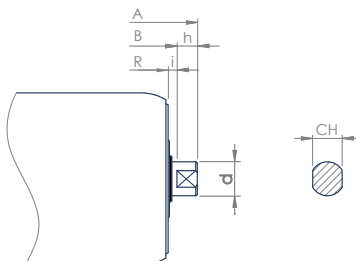

d	15
CH	13
h	9
i	4

B
Bussola con Chiave
Sleeve with Slots

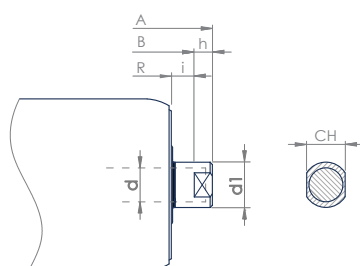

d	15
d1	20
CH	17
h	8
i	9

GH
Bussola e Filetto interno
Sleeve and Internal Thread

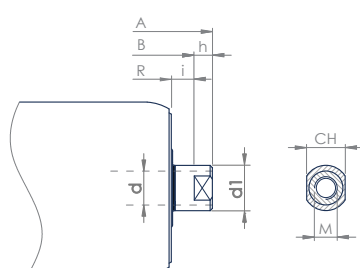

d	15
d1	20
CH	17
M passo pitch	M10x20 1.5
h	8
i	9

Esecuzione/Finitura/Materiale Versione **Standard**

Execution/Finishing/Material Version **Standard**

Materiale e Finitura Mantello Material and Finishing Casing	Cuscinetto Bearing	Protezione Protection	Esecuzione Asse Execution Shaft	Materiale Finitura Asse Material Finishing Shaft	Temperatura Esercizio Operating Temperature
PZN	6202 2RS	2LAB Doppio labirinto Double labyrinth	G		-5° ÷ +80°

Altri materiali di impiego e tipi di finiture disponibili

Other application materials and types of finishes available

Sigla	Descrizione	Initial	Description
DEC	Acciaio grezzo	DEC	Normal steel
ZN	Mantello zincato	ZN	Galvanized tube
ZN/ZN	Mantello zincato, asse zincato	ZN/ZN	Galvanized tube, galvanized shaft
PZN	Mantello prezinco (sendzimir)	PZN	Pregalvanized tube (sendzimir)
PZN/ZN	Mantello prezinco, asse zincato	PZN/ZN	Pregalvanized tube, galvanized shaft
ALL	Mantello alluminio	ALL	Aluminium tube
ALL SAT	Mantello alluminio satinato	ALL SAT	Satin aluminium tube
PVC	Mantello PVC	PVC	PVC tube
IX1	Mantello inox	IX1	Stainless steel tube
IX1/IX	Mantello, asse inox	IX1/IX	Stainless steel tube and shaft
IX2	Mantello, testata folle inox	IX2	Stainless steel tube and idle end-caps
IX2/IX	Mantello, testata folle, asse inox	IX2/IX	Stainless steel tube, idle end-caps and shaft
IX3	Mantello, testata folle e motorizzata inox	IX3	Stainless steel tube, idle and motorized end-caps
IX3/IX	Completamente inox	IX3/IX	Completely stainless steel
IX6	Altre configurazioni inox	IX6	Other stainless steel configurations
VKC	Vulcanizzazione a caldo	VKC	Hot Vulcanization

LGT FOLLI *Idlers*

APPLICAZIONI MEDIO PESANTI • AMBIENTI INDUSTRIALI
Heavy medium application • Industrial environments

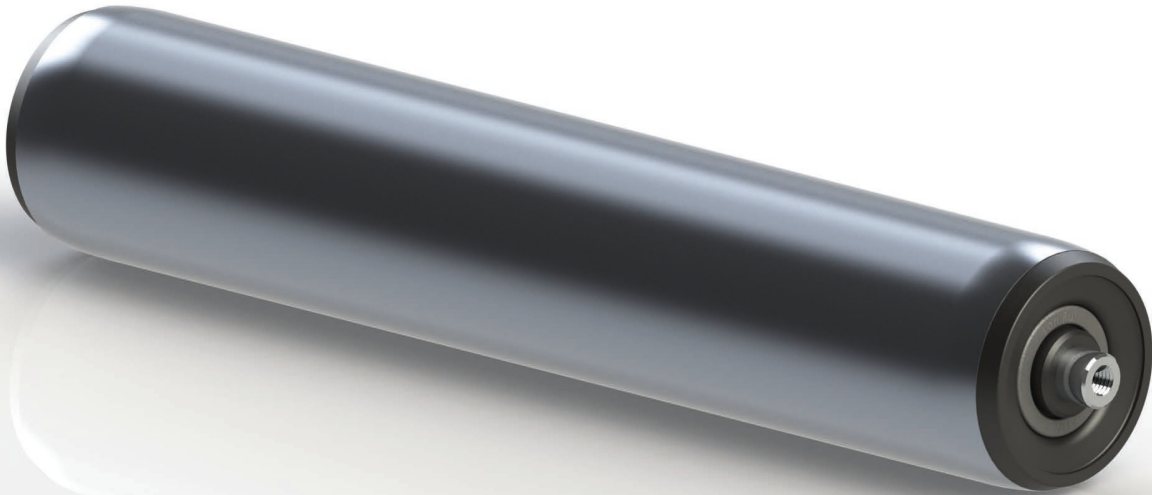

La serie LGT viene impiegata quando vi sono cattive condizioni ambientali, con carichi medio pesanti a velocità elevate e comprende rulli folli per trasporti fino 490 daN. I rulli sono normalmente in acciaio, con testate in plastica e sono montati su cuscinetti rigidi ad una corona di sfere 6204 2RS a lubrificazione permanente, che possono essere sostituiti con marche, tipologie o materiali diversi indicati al momento dell'ordine. A protezione degli organi di rotolamento è adottato un triplo labirinto lubrificato a vita. Il mantello è normalmente in acciaio con trattamento di zincatura elettrolitica ma sono previste anche realizzazioni in acciaio non zincato, acciaio inox aisi 304. Per altri materiali contattare l'ufficio tecnico Nuova Omecc. Anche l'asse è in acciaio e può essere realizzato in materiali diversi o subire trattamenti superficiali specifici. Normalmente l'esecuzione dell'asse è con foro filettato interno alle estremità (exec. G) ma a richiesta sono possibili esecuzioni diverse. E' disponibile a richiesta una vasta gamma di rivestimenti con diverse tipologie e materiali, adatti ad ogni uso ed esigenza specifica (vedere le tabelle generali "Rivestimenti calzati a interferenza" e "Vulcanizzazioni").

The LGT series is used when bad ambient conditions are present, with medium-heavy and to high velocity loads and it's composed of idler rollers for conveyor until 490 daN. The roller are normally in steel, with the head in plastic and are mounted on rigid bearings with a single sphere crown 6204 2RS which have a permanent lubrication, which can be substitute with different brands, types and materials indicated at the order. To protect the rolling members is adopted a triple life lubricated labyrinth. The shell is normally in steel completed of electrolytic zinc plating but also some not zinc plated steel are provided, stainless steel AISI 304. For the other materials you can contact our technical department.

Even if the shaft is in steel it can be realized in different materials or endure specific surface treatments. normally the shaft execution is made with a threaded hole inside the ends (exec. G) but upon request different execution are possible.

Upon request it's also available a large range of coatings with different types and materials which are suitable for each specific use and demands (see the general table "Interference coatings", and "Vulcanizations").

ESEMPIO DI DESIGNAZIONE RULLO EXAMPLE OF ROLLER DESIGNATION CODE

LGT 89/20 : M10x20 ZN A=1050

* PORTATA STATICA - CAPACITY STATIC

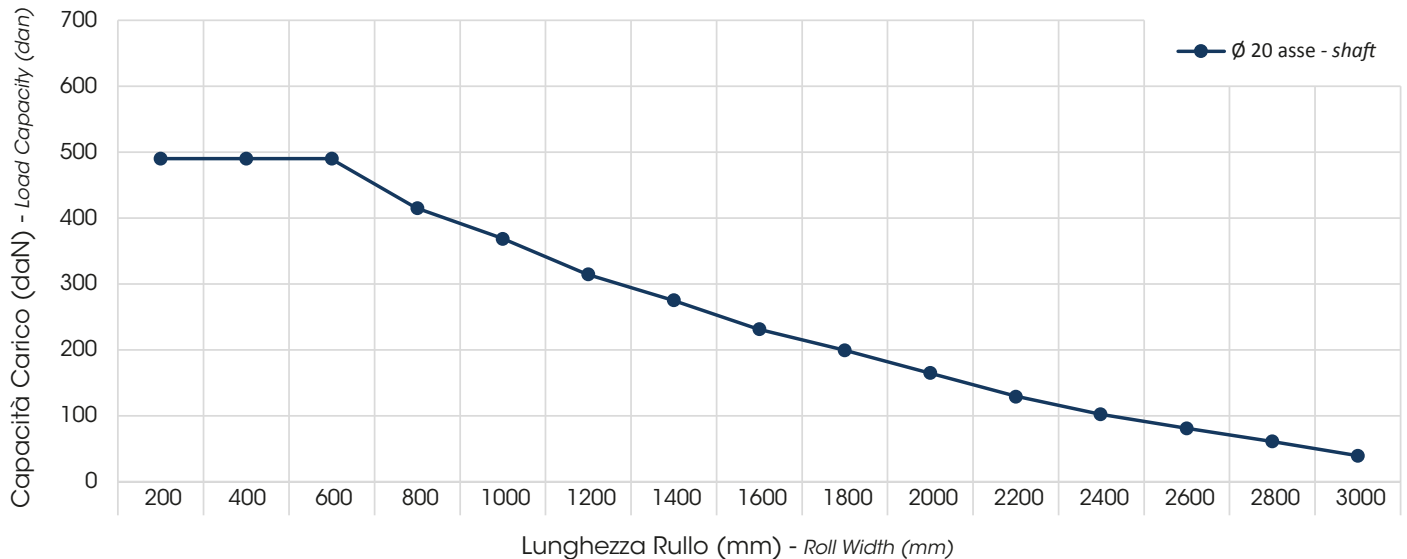

* PORTATA DINAMICA - DYNAMIC LOAD CAPACITY

D Asse D Shaft	Giri/min RPM	Lunghezza Rullo A - Roll Width A														
		200	400	600	800	1000	1200	1400	1600	1800	2000	2200	2400	2600	2800	3000
mm	n	daN														
Ø20	25	220	189	130	90	78	68	59	51	45	39	34	30	26	22	19
	50	218	185	127	88	77	66	58	50	44	38	33	29	25	22	19
	100	216	182	126	86	76	66	57	50	43	38	33	29	25	22	18
	200	214	179	123	85	74	65	56	49	42	37	32	28	24	21	18
	300	178	177	122	84	74	64	55	48	42	37	32	28	24	21	18
	400	178	176	121	83	73	63	54	48	42	36	31	27	24	21	18
	500	160	158	114	82	71	62	54	47	41	35	31	27	23	20	18
	600	151	150	109	80	70	61	53	46	40	34	30	26	22	20	18
	700	144	142	106	78	68	59	52	45	39	34	30	26	22	19	17
800	136	135	102	77	67	58	51	44	38	34	30	26	22	19	17	

* I valori della tabella sono calcolati per una durata teorica di progetto dei cuscinetti di 10.000 ore.
N.B.

Il carico effettivo riportato si intende uniformemente distribuito (vedere fig. 1 nella sezione "Elementi per il dimensionamento dei rulli trasportatori"). Nel caso di carico concentrato in tre punti, ad esempio per il trasporto pallet, i valori di portata indicati nel grafico e nelle tabelle devono essere ridotti del 20%. Nel caso di carico concentrato o insistente principalmente su una sola testata oppure al centro del rullo (fig. 2 e 3), i valori devono essere ridotti del 50%. I valori di carichi indicati si riferiscono all'esecuzione con asse filettato. Nell'esecuzione con asse a molla e con chiave i carichi devono essere ridotti del 50%.

* The values shown in the table have been calculated for a bearings project theoretical duration of 10.000 hours
Attention:

The real load shown is evenly distributed (see fig. 1 in the "Rollers dimensioning elements" section). In case of concentrated load in three points, for example for the pallet's transport, the carrying load values indicated in the graphic and in the tables have to be reduced of 20%. In case of a load which is concentrated or major put on only one head or in the roller center (fig. 2 and 3), the values have to be reduced of 50%. The values of loads which are indicated refer to the threaded shaft execution. In the shaft with spring or with key executions, the loads have to be reduced of 50%.

LGT FOLLI Idlers

APPLICAZIONI MEDIO PESANTI • AMBIENTI INDUSTRIALI
Heavy medium application • Industrial environments



G

Filettatura interna
Internal Thread

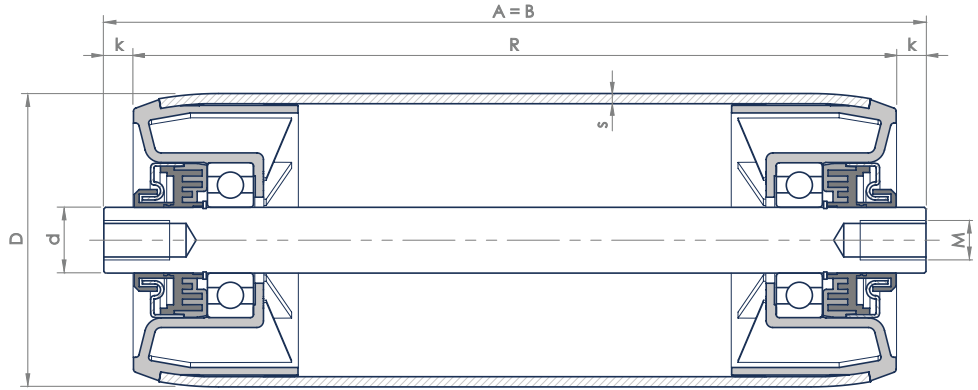

d.	D.	s	Cuscinetti Bearing	k	M	A min	A max	Peso Weight A = 200 mm	Peso Weight 1 mm
mm	mm	mm		mm		mm	mm	daN	daN
Ø20	89	3	6204 2RS	9	M12x20	150	3200	2.350	0.0075
	108							3.155	0.0105

ALTRE ESECUZIONI ASSE DISPONIBILI OTHER SHAFT EXECUTIONS AVAILABLE

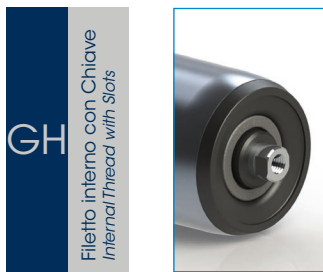

GH

Filetto interno con Chiave
Internal Thread with Slots

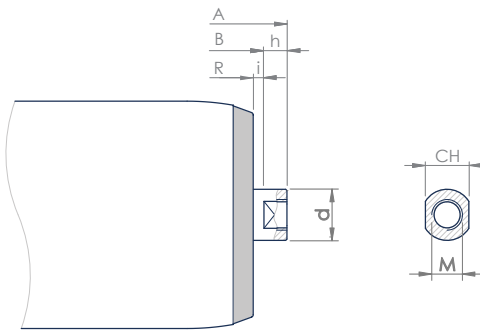

d	20
CH	17
M	M12x20
h	9
i	4



H

Con Chiave
With Slots

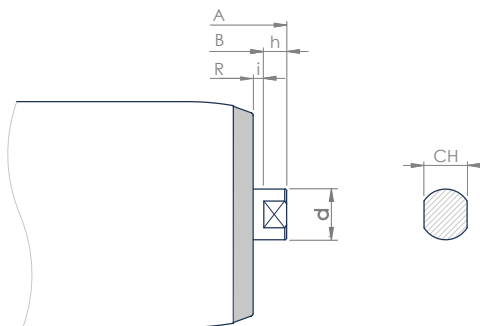

d	20
CH	17
h	9
i	4



Esecuzione/Finitura/Materiale Versione **Standard**

Execution/Finishing/Material Version **Standard**

Materiale e Finitura Mantello <i>Material and Finishing Casing</i>	Cuscinetto <i>Bearing</i>	Protezione <i>Protection</i>	Esecuzione Asse <i>Execution Shaft</i>	Materiale Finitura Asse <i>Material Finishing Shaft</i>	Temperatura Esercizio <i>Operating Temperature</i>
PZN, ZN	6204 2RS	3LAB Triplo labirinto <i>Triple labyrinth</i>	G		-5° ÷ +80°

Altri materiali di impiego e tipi di finiture disponibili

Other application materials and types of finishes available

Sigla	Descrizione	Initial	Description
DEC	Acciaio grezzo	DEC	Normal steel
ZN	Mantello zincato	ZN	Galvanized tube
ZN/ZN	Mantello zincato, asse zincato	ZN/ZN	Galvanized tube, galvanized shaft
PZN	Mantello prezinco (sendzimir)	PZN	Pregalvanized tube (sendzimir)
PZN/ZN	Mantello prezinco, asse zincato	PZN/ZN	Pregalvanized tube, galvanized shaft
ALL	Mantello alluminio	ALL	Aluminium tube
ALL SAT	Mantello alluminio satinato	ALL SAT	Satin aluminium tube
PVC	Mantello PVC	PVC	PVC tube
IX1	Mantello inox	IX1	Stainless steel tube
IX1/IX	Mantello, asse inox	IX1/IX	Stainless steel tube and shaft
IX2	Mantello, testata folle inox	IX2	Stainless steel tube and idle end-caps
IX2/IX	Mantello, testata folle, asse inox	IX2/IX	Stainless steel tube, idle end-caps and shaft
IX3	Mantello, testata folle e motorizzata inox	IX3	Stainless steel tube, idle and motorized end-caps
IX3/IX	Completamente inox	IX3/IX	Completely stainless steel
IX6	Altre configurazioni inox	IX6	Other stainless steel configurations
VKC	Vulcanizzazione a caldo	VKC	Hot Vulcanization

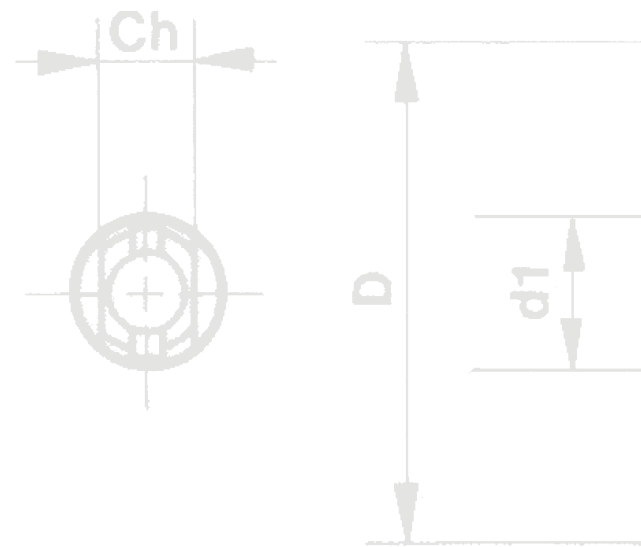

RULLI FOLLI PESANTI/EXTRA PESANTI

HEAVY DUTY / EXTRA HEAVY DUTY IDLE ROLLERS

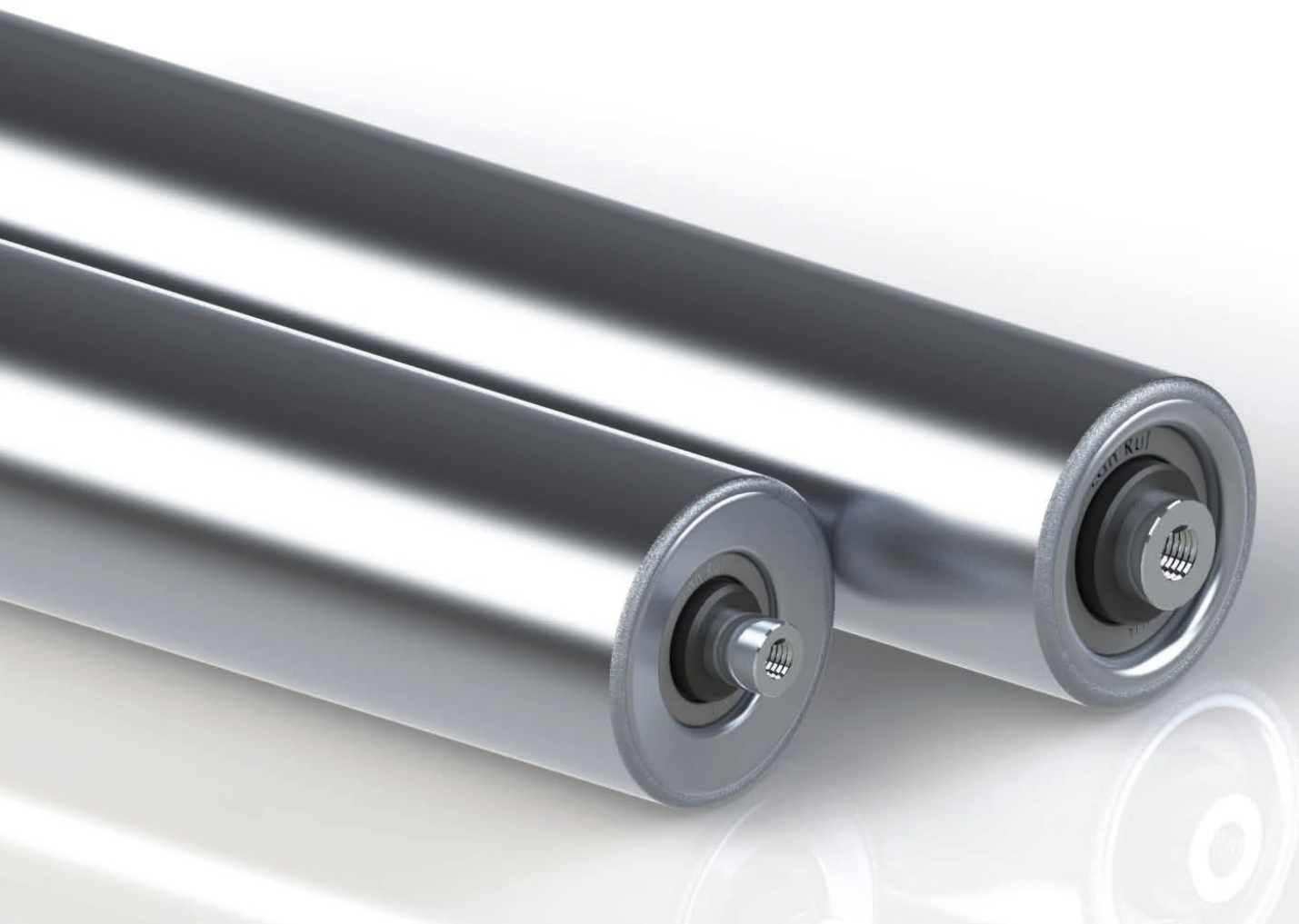

SERIE Series LMT pag. 88

SERIE Series LEP25/30/40 pag. 92

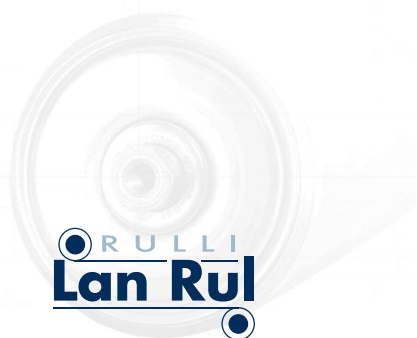

Ø10

R

Ø12

S

R

RULLI
Lan Rul

LMT FOLLI *Idlers*

APPLICAZIONI PESANTI • AMBIENTI INDUSTRIALI
Heavy application • Industrial environments

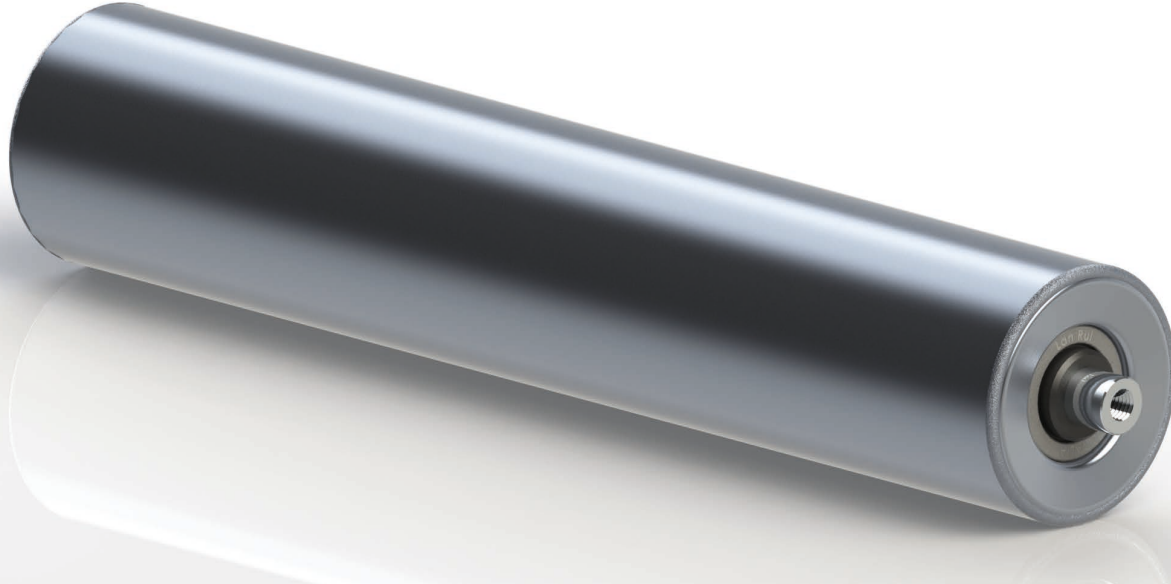

La serie LMT viene impiegata quando vi sono cattive condizioni ambientali, con carichi pesanti a velocità elevate e comprende rulli folli per trasporti fino 620 daN. I rulli e le testate sono normalmente in acciaio e sono montati su cuscinetti rigidi ad una corona di sfere 6204 2RS a lubrificazione permanente, che possono essere sostituiti con marche, tipologie o materiali diversi indicati al momento dell'ordine. A protezione degli organi di rotolamento è adottato un triplo labirinto lubrificato a vita. Il mantello è normalmente in acciaio con trattamento di zincatura elettrolitica ma sono previste anche realizzazioni in acciaio non zincato, acciaio inox aisi 304. Per altri materiali contattare l'ufficio tecnico Nuova Omece. Anche l'asse è in acciaio e può essere realizzato in materiali diversi o subire trattamenti superficiali specifici. Normalmente l'esecuzione dell'asse è con foro filettato interno alle estremità (exec. G) ma a richiesta sono possibili esecuzioni diverse.

E' disponibile a richiesta una vasta gamma di rivestimenti con diverse tipologie e materiali, adatti ad ogni uso ed esigenza specifica (vedere le tabelle generali "Rivestimenti calzati a interferenza" e "Vulcanizzazioni").

The LMT series is used when bad ambient conditions are present, with heavy and to high velocity loads and it's composed of idler rollers for conveyor until 620 daN. The roller and the head are normally in steel and are mounted on rigid bearings with a single sphere crown 6204 2RS which have a permanent lubrication, which can be substitute with different brands, types and materials indicated at the order. To protect the rolling members is adopted a triple life lubricated labyrinth. The shell is normally in steel completed of electrolytic zinc plating but also some not zinc plated steel are provided, stainless steel AISI 304. For the other materials you can contact our technical department.

Even if the shaft is in steel it can be realized in different materials or endure specific surface treatments. normally the shaft execution is made with a threaded hole inside the ends (exec. G) but upon request different execution are possible.

Upon request it's also available a large range of coatings with different types and materials which are suitable for each specific use and demands (see the general table "Interference coatings", and "Vulcanizations").

ESEMPIO DI DESIGNAZIONE RULLO EXAMPLE OF ROLLER DESIGNATION CODE

LMT 89/20 : G/M12 ZN A=1765

* PORTATA STATICA - CAPACITY STATIC

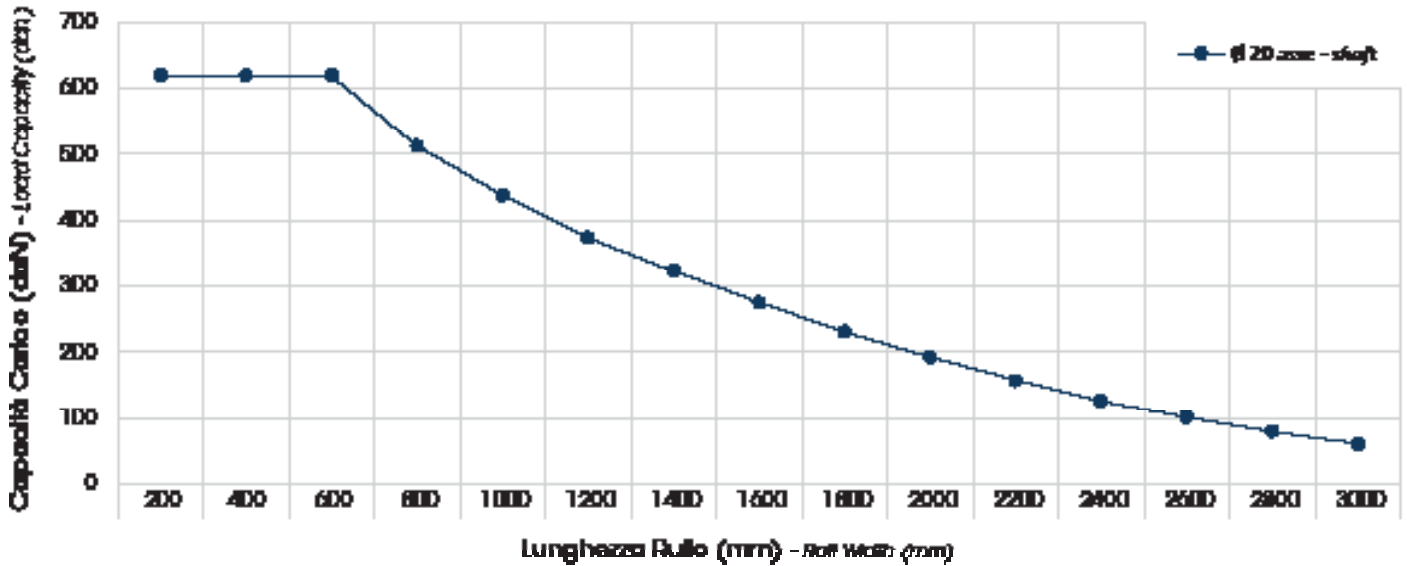

* PORTATA DINAMICA - DYNAMIC LOAD CAPACITY

D Asse D Shaft	Giri/min RPM	Lunghezza Rullo A - Roll Width A														
		200	400	600	800	1000	1200	1400	1600	1800	2000	2200	2400	2600	2800	3000
mm	n	daN														
Ø20	25	279	236	163	112	98	85	74	64	56	49	42	37	32	28	24
	50	273	231	159	110	96	83	72	63	55	48	41	36	31	27	24
	100	270	228	157	108	95	82	71	62	54	47	41	36	31	27	23
	200	268	224	154	106	93	81	70	61	53	46	40	35	30	26	23
	300	223	221	152	105	92	80	69	60	52	46	40	35	30	26	23
	400	222	220	151	104	91	79	68	60	52	45	39	34	30	26	22
	500	200	198	142	102	89	78	67	59	51	44	39	34	29	25	22
	600	189	187	136	100	87	76	66	57	50	43	38	33	28	25	22
	700	180	178	132	98	85	74	65	56	49	42	37	32	28	24	21
	800	170	169	128	96	84	73	64	55	48	42	37	32	27	24	21

* I valori della tabella sono calcolati per una durata teorica di progetto dei cuscinetti di 10.000 ore.
N.B.

Il carico effettivo riportato si intende uniformemente distribuito (vedere fig. 1 nella sezione "Elementi per il dimensionamento dei rulli trasportatori"). Nel caso di carico concentrato in tre punti, ad esempio per il trasporto pallet, i valori di portata indicati nel grafico e nelle tabelle devono essere ridotti del 20%. Nel caso di carico concentrato o insistente principalmente su una sola testata oppure al centro del rullo (fig. 2 e 3), i valori devono essere ridotti del 50%. I valori di carichi indicati si riferiscono all'esecuzione con asse filettato. Nell'esecuzione con asse a molla e con chiave i carichi devono essere ridotti del 50%.

* The values shown in the table have been calculated for a bearings project theoretical duration of 10.000 hours
Attention:

The real load shown is evenly distributed (see fig. 1 in the "Rollers dimensioning elements" section). In case of concentrated load in three points, for example for the pallet's transport, the carrying load values indicated in the graphic and in the tables have to be reduced of 20%. In case of a load which is concentrated or major put on only one head or in the roller center (fig. 2 and 3), the values have to be reduced of 50%. The values of loads which are indicated refer to the threaded shaft execution. In the shaft with spring or with key executions, the loads have to be reduced of 50%.

LMT FOLLI Idlers

APPLICAZIONI PESANTI • AMBIENTI INDUSTRIALI
Heavy application • Industrial environments

G
Filettatura interna
Internal Thread

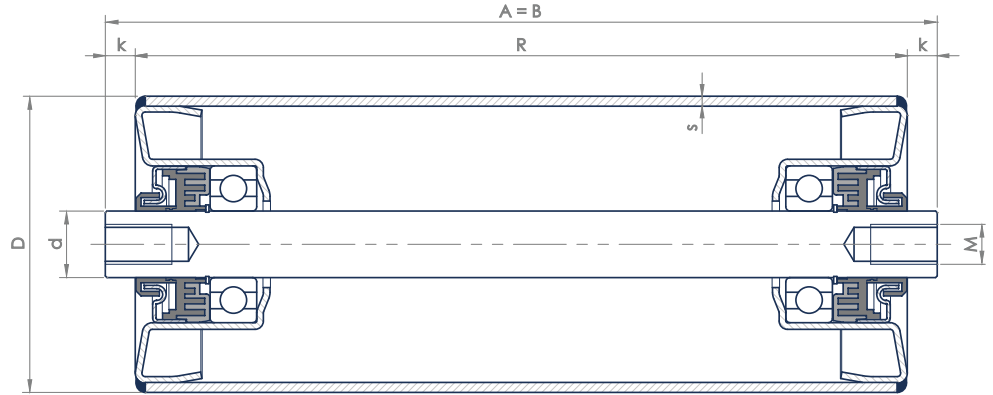

d.	D.	S	Cuscinetti Bearing	k	M	A min	A max	Peso Weight A = 200 mm	Peso Weight 1 mm
mm	mm	mm		mm		mm	mm	daN	daN
Ø20	60	3	6204 2RS	9	M12x20	120	3200	2.040	0.0067
	76							2.317	0.0079
	89							2.530	0.0088
	102	4						2.862	0.0098
	108							3.448	0.0127
	133							4.162	0.0152
	159							4.675	0.0178

Diametri tubo speciali a richiesta: 63, 70, 80, 121
Special tube diameter on request: 63, 70, 80, 121

ALTRE ESECUZIONI ASSE DISPONIBILI OTHER SHAFT EXECUTIONS AVAILABLE

GH
Filetto interno con Chiave
Internal Thread with Slits

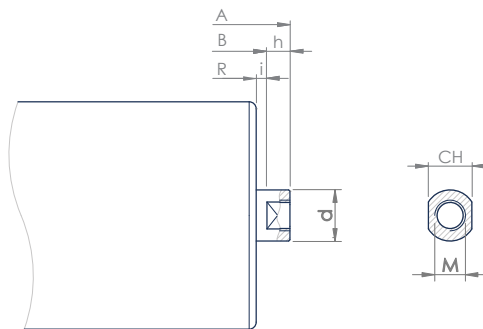

d	20
CH	17
M	M12x20
h	9
i	4

H
Con Chiave
With Slits

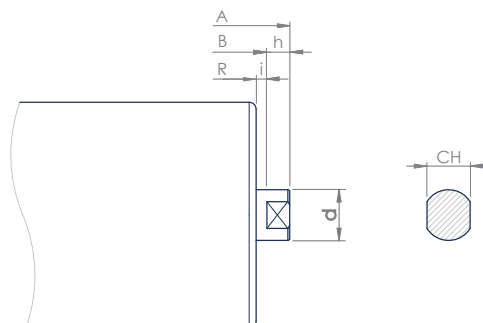

d	20
CH	17
h	9
i	4



Esecuzione/Finitura/Materiale Versione **Standard**

Execution/Finishing/Material Version **Standard**

Materiale e Finitura Mantello <i>Material and Finishing Casing</i>	Cuscinetto <i>Bearing</i>	Protezione <i>Protection</i>	Esecuzione Asse <i>Execution Shaft</i>	Materiale Finitura Asse <i>Material Finishing Shaft</i>	Temperatura Esercizio <i>Operating Temperature</i>
PZN, ZN	6204 2RS	3LAB Triplo labirinto <i>Triple labyrinth</i>	G		-5° ÷ +80°

Altri materiali di impiego e tipi di finiture disponibili

Other application materials and types of finishes available

Sigla	Descrizione	Initial	Description
DEC	Acciaio grezzo	DEC	Normal steel
ZN	Mantello zincato	ZN	Galvanized tube
ZN/ZN	Mantello zincato, asse zincato	ZN/ZN	Galvanized tube, galvanized shaft
PZN	Mantello prezinco (sendzimir)	PZN	Pregalvanized tube (sendzimir)
PZN/ZN	Mantello prezinco, asse zincato	PZN/ZN	Pregalvanized tube, galvanized shaft
ALL	Mantello alluminio	ALL	Aluminium tube
ALL SAT	Mantello alluminio satinato	ALL SAT	Satin aluminium tube
PVC	Mantello PVC	PVC	PVC tube
IX1	Mantello inox	IX1	Stainless steel tube
IX1/IX	Mantello, asse inox	IX1/IX	Stainless steel tube and shaft
IX2	Mantello, testata folle inox	IX2	Stainless steel tube and idle end-caps
IX2/IX	Mantello, testata folle, asse inox	IX2/IX	Stainless steel tube, idle end-caps and shaft
IX3	Mantello, testata folle e motorizzata inox	IX3	Stainless steel tube, idle and motorized end-caps
IX3/IX	Completamente inox	IX3/IX	Completely stainless steel
IX6	Altre configurazioni inox	IX6	Other stainless steel configurations
VKC	Vulcanizzazione a caldo	VKC	Hot Vulcanization

LEP25/30/40 FOLLI *Idlers*

APPLICAZIONI EXTRA PESANTI • AMBIENTI INDUSTRIALI
Extra heavy application • Industrial environments

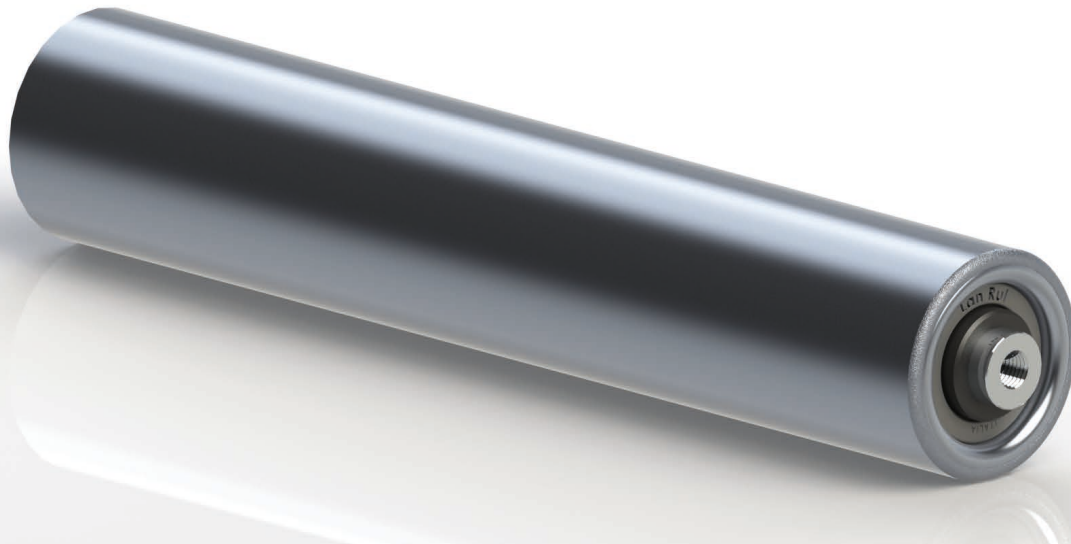

La serie LEP25/30/40 viene impiegata quando vi sono le peggiori condizioni ambientali, con carichi extra pesanti a velocità elevate e comprende rulli folli per trasporti fino 2000 daN. I rulli e le testate sono normalmente in acciaio e sono montati su cuscinetti rigidi ad una corona di sfere a lubrificazione permanente, che possono essere sostituiti con marche, tipologie o materiali diversi indicati al momento dell'ordine. A protezione degli organi di rotolamento è adottato un triplo labirinto lubrificato a vita. Il mantello, di grosso spessore, è normalmente in acciaio con trattamento di zincatura elettrolitica ma sono previste anche realizzazioni in acciaio non zincato, acciaio inox aisi 304. Per altri materiali contattare l'ufficio tecnico Nuova Omec. Anche l'asse è in acciaio e può essere realizzato in materiali diversi o subire trattamenti superficiali specifici. Normalmente l'esecuzione dell'asse è con foro filettato interno alle estremità (exec. G) ma a richiesta sono possibili esecuzioni diverse.

E' disponibile a richiesta una vasta gamma di rivestimenti con diverse tipologie e materiali, adatti ad ogni uso ed esigenza specifica (vedere le tabelle generali "Rivestimenti calzati a interferenza" e "Vulcanizzazioni").

The LEP25/30/40 series are used when we have the worst ambient condition, with extra heavy to high velocity loads and they're composed of idler rollers for transportation until 2000daN. the roller and the head are normally made in steel and mounted on rigid bearings with a single sphere crown which have a permanent lubrication, which can be substituted with other brands, types or materials indicated at the order. To protect the rolling members is adopted a triple life lubricated labyrinth. The shell, with a large thickness, is normally in steel completed of electrolytic zinc plating but also some not zinc plated steel are provided, stainless steel AISI 304. For the other materials you can contact our technical department. Also the shaft is in steel and it can be realized in different materials or endure specific surface treatments. Normally the shaft execution is made with a threaded hole inside the ends (exec. G) but upon request different execution are possible. Upon request it's also available a large range of coatings with different types and materials which are suitable for each specific use and demands (see the general table "Interference coatings", and "Vulcanizations").

ESEMPIO DI DESIGNAZIONE RULLO EXAMPLE OF ROLLER DESIGNATION CODE

LEP 108/30 : H/CH22 ZN B=1410

* PORTATA STATICA - CAPACITY STATIC

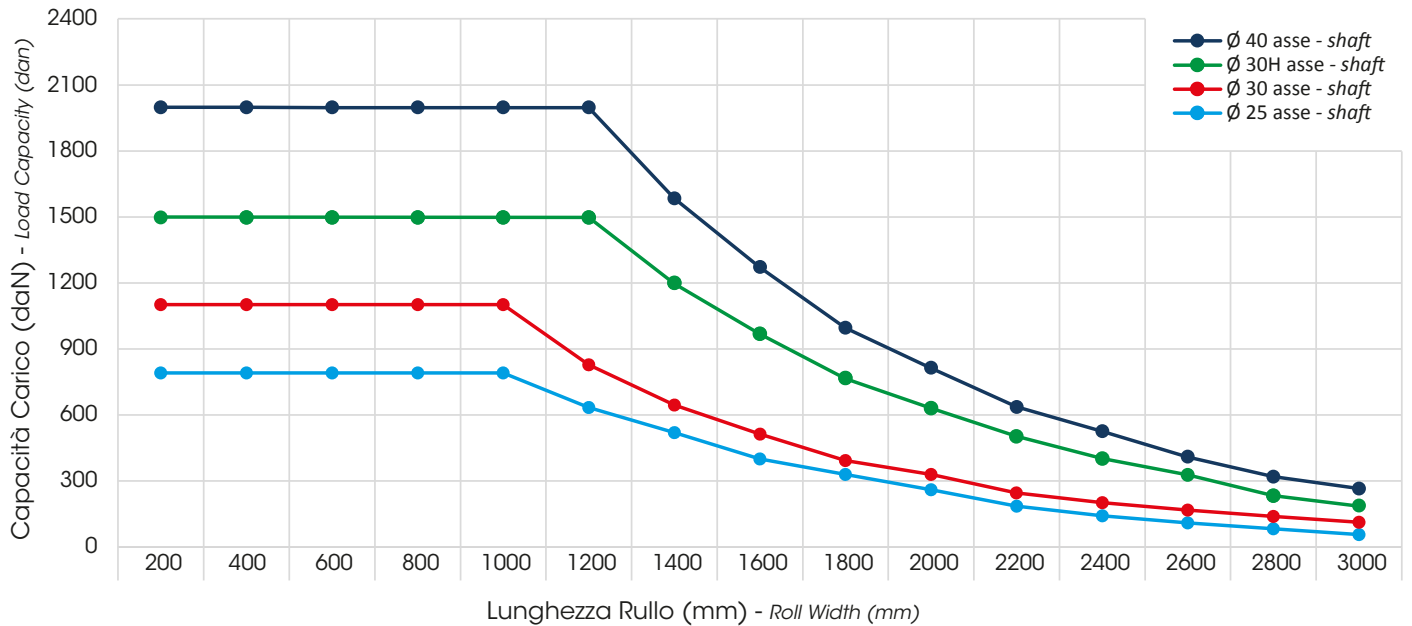

* I valori della tabella sono calcolati per una durata teorica di progetto dei cuscinetti di 10.000 ore.
N.B.

Il carico effettivo riportato si intende uniformemente distribuito (vedere fig. 1 nella sezione "Elementi per il dimensionamento dei rulli trasportatori"). Nel caso di carico concentrato in tre punti, ad esempio per il trasporto pallet, i valori di portata indicati nel grafico e nelle tabelle devono essere ridotti del 20%. Nel caso di carico concentrato o insistente principalmente su una sola testata oppure al centro del rullo (fig. 2 e 3), i valori devono essere ridotti del 50%. I valori di carichi indicati si riferiscono all'esecuzione con asse filettato. Nell'esecuzione con asse a molla e con chiave i carichi devono essere ridotti del 50%.

* The values shown in the table have been calculated for a bearings project theoretical duration of 10.000 hours

Attention:

The real load shown is evenly distributed (see fig. 1 in the "Rollers dimensioning elements" section). In case of concentrated load in three points, for example for the pallet's transport, the carrying load values indicated in the graphic and in the tables have to be reduced of 20%. In case of a load which is concentrated or major put on only one head or in the roller center (fig. 2 and 3), the values have to be reduced of 50%. The values of loads which are indicated refer to the threaded shaft execution. In the shaft with spring or with key executions, the loads have to be reduced of 50%.

LEP25/30/40 FOLLI *Idlers*

APPLICAZIONI EXTRA PESANTI • AMBIENTI INDUSTRIALI
Extra heavy application • Industrial environments

*PORTATA DINAMICA - DYNAMIC LOAD CAPACITY

D Asse D Shaft	Giri/min RPM	Lunghezza Rullo A - Roll Width A														
		200	400	600	800	1000	1200	1400	1600	1800	2000	2200	2400	2600	2800	3000
mm	n	daN														
Ø25	25	300	297	294	235	190	154	137	122	109	97	86	77	68	61	54
	50	298	295	292	234	189	153	136	121	108	96	86	76	68	60	54
	100	295	292	289	231	187	152	135	120	107	95	85	75	67	60	53
	200	287	284	281	230	186	151	134	120	107	95	85	75	67	60	53
	300	253	250	248	228	184	150	133	119	106	94	84	74	66	59	53
	400	231	229	227	225	182	149	132	118	105	94	83	74	66	59	52
	500	216	214	212	210	181	148	131	117	104	93	82	73	65	58	52
	600	204	202	200	198	180	147	130	116	103	92	82	73	65	58	51
	700	194	192	190	188	179	146	129	115	102	91	81	72	64	57	51
	800	187	185	183	181	177	145	128	114	101	90	81	72	64	57	50
Ø30	25	407	403	399	395	352	292	249	223	200	179	160	143	128	115	103
	50	405	400	397	393	349	290	248	222	199	178	159	142	127	114	102
	100	402	397	394	390	347	288	246	220	197	177	158	141	127	113	101
	200	389	388	387	388	345	287	245	219	196	176	157	141	126	113	101
	300	343	342	341	338	336	286	244	218	196	175	157	140	126	112	100
	400	312	311	310	308	306	285	243	217	195	174	156	140	125	112	100
	500	289	288	287	286	284	283	241	216	193	173	155	139	124	111	99
	600	273	272	271	270	269	267	240	215	192	172	154	138	124	111	99
	700	259	258	257	256	254	253	239	214	191	171	153	137	123	110	98
	800	250	249	248	247	245	243	230	207	187	169	152	137	123	110	98

* I valori della tabella sono calcolati per una durata teorica di progetto dei cuscinetti di 10.000 ore.

N.B.

Il carico effettivo riportato si intende uniformemente distribuito (vedere fig. 1 nella sezione "Elementi per il dimensionamento dei rulli trasportatori"). Nel caso di carico concentrato in tre punti, ad esempio per il trasporto pallet, i valori di portata indicati nel grafico e nelle tabelle devono essere ridotti del 20%. Nel caso di carico concentrato o insistente principalmente su una sola testata oppure al centro del rullo (fig. 2 e 3), i valori devono essere ridotti del 50%.

I valori di carichi indicati si riferiscono all'esecuzione con asse con chiave.

* The values shown in the table have been calculated for a bearings project theoretical duration of 10.000 hours

Attention:

The real load shown is evenly distributed (see fig. 1 in the "Rollers dimensioning elements" section). In case of concentrated load in three points, for example for the pallet's transport, the carrying load values indicated in the graphic and in the tables have to be reduced of 20%. In case of a load which is concentrated or major put on only one head or in the roller center (fig. 2 and 3), the values have to be reduced of 50%. The values of loads which are indicated refer to the threaded shaft execution.

*PORTATA DINAMICA - DYNAMIC LOAD CAPACITY

D Asse D Shaft	Giri/min RPM	Lunghezza Rullo A - Roll Width A														
		200	400	600	800	1000	1200	1400	1600	1800	2000	2200	2400	2600	2800	3000
mm	n	daN														
Ø30H	25	587	581	575	570	507	421	360	322	288	258	231	207	185	165	148
	50	584	578	572	567	504	418	358	320	286	256	230	206	184	164	147
	100	579	573	568	562	500	415	355	318	284	255	228	204	183	163	146
	200	561	560	560	559	498	413	353	316	283	254	227	203	182	163	146
	300	496	493	493	488	485	412	352	315	282	253	226	202	181	162	145
	400	450	448	447	444	442	411	351	314	281	252	225	201	180	161	145
	500	417	416	415	412	410	408	348	312	279	250	224	200	179	160	144
	600	394	393	392	390	388	385	346	310	277	249	222	199	178	160	143
	700	373	372	371	369	367	365	345	308	276	247	221	198	177	159	142
	800	361	360	359	357	354	351	332	300	270	243	220	197	176	158	141
Ø40	25	855	847	839	830	739	613	524	469	420	376	336	301	269	241	216
	50	851	842	834	826	735	610	522	467	418	374	334	300	268	240	215
	100	845	836	828	820	730	605	518	463	414	371	332	297	266	238	213
	200	818	817	816	816	726	602	515	461	413	369	330	296	265	237	212
	300	723	719	719	711	708	601	514	460	412	368	329	295	264	236	211
	400	655	653	651	648	645	600	512	458	410	367	328	294	263	235	210
	500	608	607	605	601	599	595	508	454	406	364	325	293	261	233	209
	600	574	573	571	568	565	562	505	452	405	362	324	292	260	232	208
	700	544	543	541	538	536	532	502	450	403	360	322	291	259	231	207
	800	526	525	523	520	516	512	484	437	393	355	320	290	258	230	206

* I valori della tabella sono calcolati per una durata teorica di progetto dei cuscinetti di 10.000 ore.

N.B.

Il carico effettivo riportato si intende uniformemente distribuito (vedere fig. 1 nella sezione "Elementi per il dimensionamento dei rulli trasportatori"). Nel caso di carico concentrato in tre punti, ad esempio per il trasporto pallet, i valori di portata indicati nel grafico e nelle tabelle devono essere ridotti del 20%. Nel caso di carico concentrato o insistente principalmente su una sola testata oppure al centro del rullo (fig. 2 e 3), i valori devono essere ridotti del 50%.

I valori di carichi indicati si riferiscono all'esecuzione con asse con chiave.

* The values shown in the table have been calculated for a bearings project theoretical duration of 10.000 hours

Attention:

The real load shown is evenly distributed (see fig. 1 in the "Rollers dimensioning elements" section). In case of concentrated load in three points, for example for the pallet's transport, the carrying load values indicated in the graphic and in the tables have to be reduced of 20%. In case of a load which is concentrated or major put on only one head or in the roller center (fig. 2 and 3), the values have to be reduced of 50%. The values of loads which are indicated refer to the threaded shaft execution.

LEP25/30/40 FOLLI *Idlers*

APPLICAZIONI EXTRA PESANTI • AMBIENTI INDUSTRIALI
Extra heavy application • Industrial environments

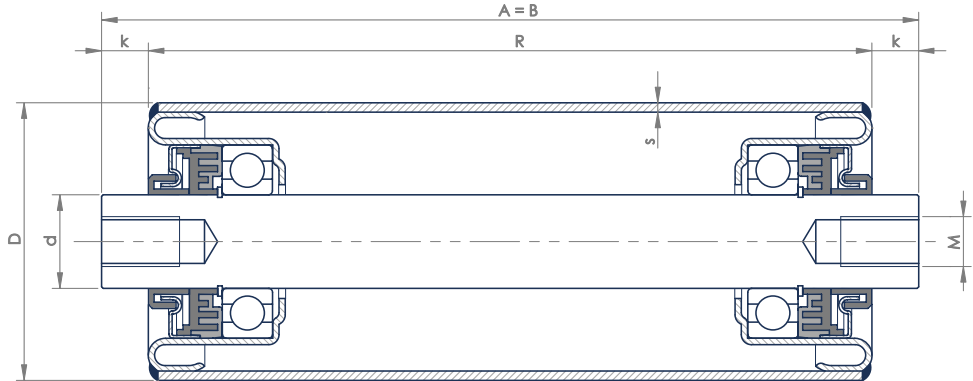

Serie Series	d.	D.	S	Cuscinetti Bearing	k	M	A min	A max	Peso Weight A = 200 mm	Peso Weight 1 mm
	mm	mm	mm		mm		mm	mm	daN	daN
LEP25	Ø25	89	3	6305 2RS				2600	2.630	0.0103
		102							2.820	0.0112
		108	4						4.190	0.0139
		133							4.680	0.0169
		159							5.940	0.0229
LEP30	Ø30	89	3	6206 2RS	16	M16x20	120	3.000	0.0119	
		102						3.190	0.0128	
		108	4					4.560	0.0157	
		133						5.050	0.0182	
		159						6.310	0.0245	
LEP30 H		108	4	6306 2RS			3200	4.560	0.0157	
		133						5.050	0.0182	
		159	5					6.310	0.0245	
LEP40	Ø40	133	4	6308 2RS				5.990	0.0225	
		159						5	7.790	0.0288

Diametri tubo speciali a richiesta: 121
Special tube diameter on request: 121

ALTRE ESECUZIONI ASSE DISPONIBILI OTHER SHAFT EXECUTIONS AVAILABLE

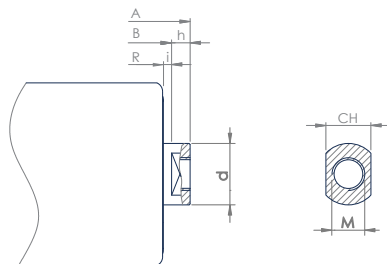

d	25	30
CH	18	22
M	M16x20	M16x20
h	12	12
i	4	4

H
Con Chiave
With Slots

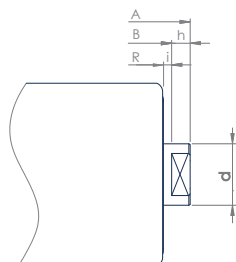

d	25	30
CH	18	22
h	12	12
i	4	4

Esecuzione/Finitura/Materiale Versione **Standard**

Execution/Finishing/Material Version **Standard**

Materiale e Finitura Mantello <i>Material and Finishing Casing</i>	Cuscinetto <i>Bearing</i>	Protezione <i>Protection</i>	Esecuzione Asse <i>Execution Shaft</i>	Materiale Finitura Asse <i>Material Finishing Shaft</i>	Temperatura Esercizio <i>Operating Temperature</i>
ZN	6205, 6206, 6306, 6308 2RS	3LAB Triplo labirinto <i>Triple labyrinth</i>	G		-5° ÷ +80°

Altri materiali di impiego e tipi di finiture disponibili

Other application materials and types of finishes available

Sigla	Descrizione	Initial	Description
DEC	Acciaio grezzo	DEC	Normal steel
ZN	Mantello zincato	ZN	Galvanized tube
ZN/ZN	Mantello zincato, asse zincato	ZN/ZN	Galvanized tube, galvanized shaft
PZN	Mantello prezinco (sendzimir)	PZN	Pregalvanized tube (sendzimir)
PZN/ZN	Mantello prezinco, asse zincato	PZN/ZN	Pregalvanized tube, galvanized shaft
ALL	Mantello alluminio	ALL	Aluminium tube
ALL SAT	Mantello alluminio satinato	ALL SAT	Satin aluminium tube
PVC	Mantello PVC	PVC	PVC tube
IX1	Mantello inox	IX1	Stainless steel tube
IX1/IX	Mantello, asse inox	IX1/IX	Stainless steel tube and shaft
IX2	Mantello, testata folle inox	IX2	Stainless steel tube and idle end-caps
IX2/IX	Mantello, testata folle, asse inox	IX2/IX	Stainless steel tube, idle end-caps and shaft
IX3	Mantello, testata folle e motorizzata inox	IX3	Stainless steel tube, idle and motorized end-caps
IX3/IX	Completamente inox	IX3/IX	Completely stainless steel
IX6	Altre configurazioni inox	IX6	Other stainless steel configurations
VKC	Vulcanizzazione a caldo	VKC	Hot Vulcanization

LMGN RULLI GUIDA

Guide rollers

TUTTE LE APPLICAZIONI • AMBIENTI INDUSTRIALI
All applications • Industrial environments

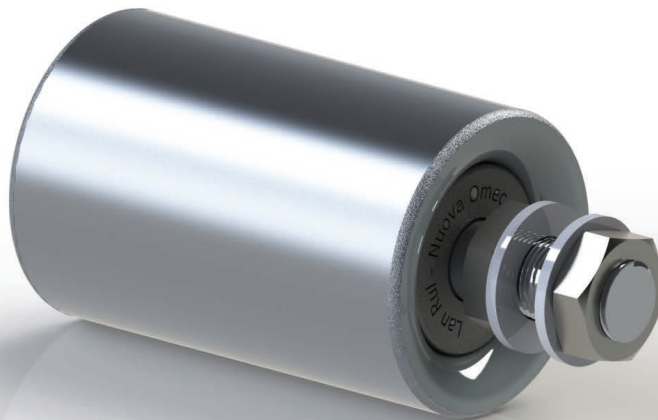

I rulli guida sono impiegati in trasportatori con lo scopo di contenere la corsa dei colli entro la linea prevista. Sono rulli in acciaio montati su cuscinetti rigidi ad una corona di sfere 6202 2RS a lubrificazione permanente. Nell'estremità superiore è montata una protezione ermetica.

I rulli guida vengono fissati ai bordi del trasportatore mediante l'uscita dell'asse filettato. Possono essere forniti con rivestimento in gomma.

The guide rollers are used for transports which have to contain the goods race within a specific line. They're stainless rollers mounted on rigid bearings with a single sphere crown 6202 2RS with a permanent lubrication. An hermetic protection it's mounted at the top ends.

The guide rollers are fixed at the conveyor's edges by means the exit of the threaded axis. They can be supplied with a rubber coating.

ESEMPIO DI DESIGNAZIONE RULLO

EXAMPLE OF ROLLER DESIGNATION CODE

LMGN 60/13 : F1 / M14x1.5 PZN A=0125 R=0080

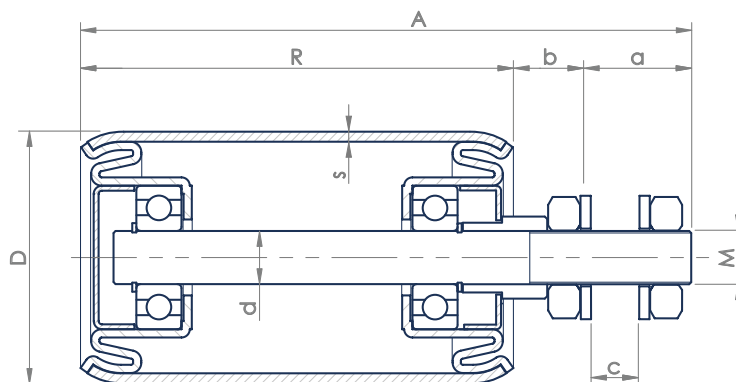

D.	d.	M	S	R Standard	R min. / max	Cuscinetto Bearing	a	b	c	Peso Weight A = 100 mm	Peso Weight 1 mm	
mm	mm		mm	mm	mm		mm	mm	mm	daN	daN	
32	13	M14x25	1.5	80* 100* 120* 150*	80	300	6202 2RS	25	20	15	0.35	0.0023
60			2								0.655	0.004
76			2								0.775	0.0048
89			3								1.210	0.0077

* Lunghezze disponibili a magazzino
lengths available at stock

A richiesta possono essere forniti rulli guidanastro con diametri, lunghezze R e spessori del mantello diversi da quelle previste in tabella.

Upon request, guide rollers with different diameters, R lengths and tube thickness which are shown in the table can be supplied.

Altri materiali di impiego e tipi di finiture disponibili Other application materials and types of finishes available

Sigla	Descrizione	Initial	Description
DEC	Acciaio grezzo	DEC	Normal steel
ZN	Mantello zincato	ZN	Galvanized tube
ZN/ZN	Mantello zincato, asse zincato	ZN/ZN	Galvanized tube, galvanized shaft
PZN	Mantello prezincoato (sendzimir)	PZN	Pregalvanized tube (sendzimir)
PZN/ZN	Mantello prezincoato, asse zincato	PZN/ZN	Pregalvanized tube, galvanized shaft
ALL	Mantello alluminio	ALL	Aluminium tube
ALL SAT	Mantello alluminio satinato	ALL SAT	Satin aluminium tube
PVC	Mantello PVC	PVC	PVC tube
IX1	Mantello inox	IX1	Stainless steel tube
IX1/IX	Mantello, asse inox	IX1/IX	Stainless steel tube and shaft
IX2	Mantello, testata folle inox	IX2	Stainless steel tube and idle end-caps
IX2/IX	Mantello, testata folle, asse inox	IX2/IX	Stainless steel tube, idle end-caps and shaft
IX3	Mantello, testata folle e motorizzata inox	IX3	Stainless steel tube, idle and motorized end-caps
IX3/IX	Completamente inox	IX3/IX	Completely stainless steel
IX6	Altre configurazioni inox	IX6	Other stainless steel configurations
VKC	Vulcanizzazione a caldo	VKC	Hot Vulcanization

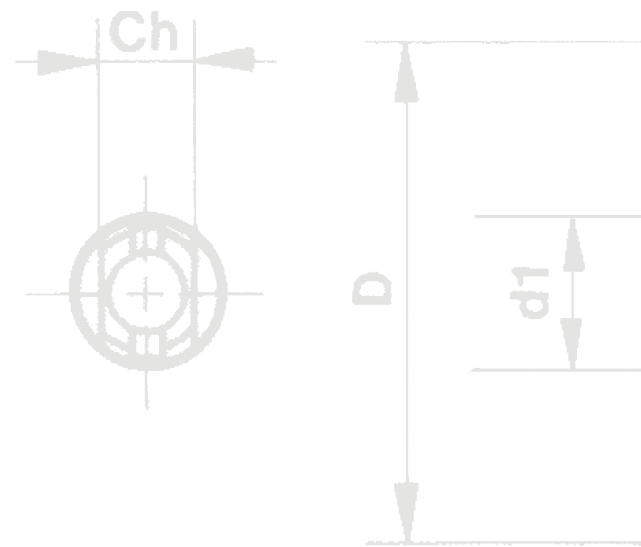

RULLI PER TRASMISSIONE A CINGHIA

BELT DRIVEN ROLLERS



SERIE *Series* LGE-RS - RULLI CON GOLE CNG
Grooved rollers CNG

pag. 102

SERIE *Series* LGS - RULLI CON GOLE CNG
Grooved rollers CNG

pag. 104

SERIE *Series* LGPE - RULLI CON GOLE CNG
Grooved rollers CNG

pag. 106

SERIE *Series* LGS - CNG MOTORIZZATI/FRIZIONATI
CNG Motorized/Frictioned

pag. 108

SCHEDA TECNICA - PULEGGE PER ACCUMULO E COLLARI
Data sheet - Wheels for accumulation and collars

pag. 110

SERIE *Series* LGS - POLY-CH MOTORIZZATI/FRIZIONATI
POLY-CH Motorized/Frictioned

pag. 112

SERIE *Series* LGS - POLY-V MOTORIZZATI/FRIZIONATI
POLY-V Motorized/Frictioned

pag. 114

SERIE *Series* LGS - SPECIFICHE SOTTOTIPO
Subtype specifications

pag. 116



LGE-RS RULLI CON GOLE CNG

Groveed rollers CNG

APPLICAZIONI LEGGERE/MEDIO LEGGERE • AMBIENTI INDUSTRIALI
Light/light medium application • Industrial environments

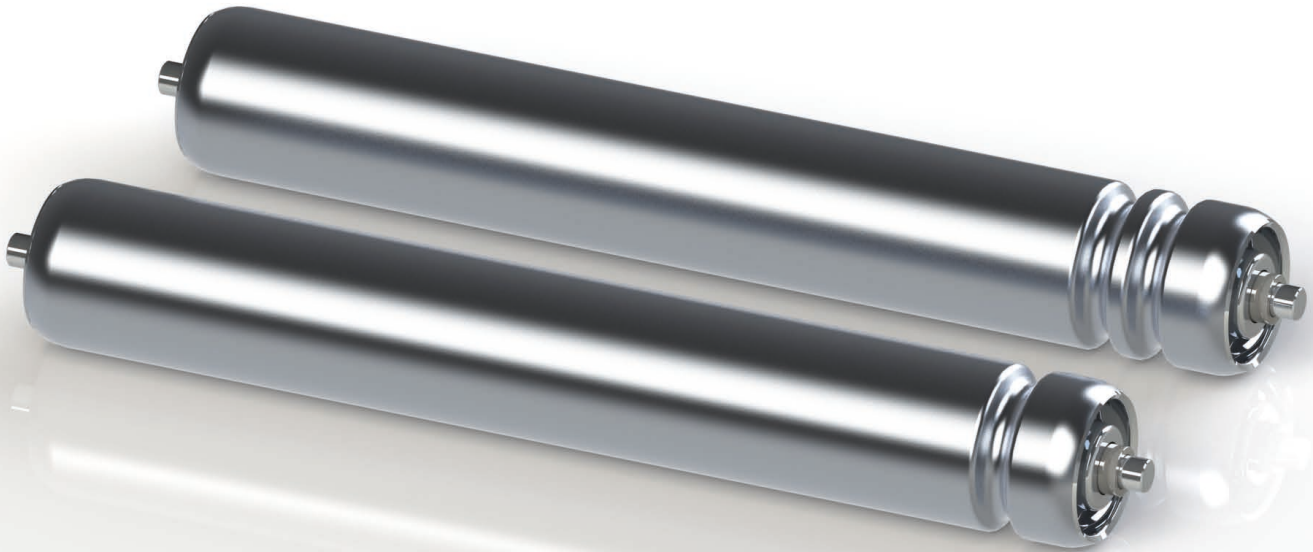

Il sistema di trasmissione a cinghie tonde è un sistema resistente, versatile ed economico. Le cinghie in poliuretano sono elastiche e resistenti sia al taglio che all'abrasione e sono disponibili in materiali adatti alle industrie alimentari e agli ambienti più aggressivi e hanno un campo di utilizzo da -5°C a +80°C. La forma semplice delle cinghie inoltre facilita la pulizia e il montaggio. Il diametro delle cinghie a sezione tonda da impiegare può variare da un minimo di 4 mm fino a 8 mm; è comunque consigliato l'utilizzo di cinghie con diametro non superiore a 5 mm in quanto permette di impiegare tutta la lunghezza del tubo, in quanto la profondità delle gole permette di non far sporgere la cinghia dal profilo del tubo stesso. Le cinghie tonde si prestano a diverse tipologie di montaggi trasferendo il moto sia tra motorulli e rulli folli che collegano direttamente i rulli ad un albero di trasmissione. I rulli possono essere con una o due gole ricavate direttamente sul tubo. Normalmente l'esecuzione dell'asse è quella con asse rientrante con molla (esec. R) ma a richiesta sono possibili esecuzioni diverse.

Le caratteristiche costruttive rispecchiano quelle della serie folle LGE-RS precedentemente illustrate nella sezione "Rulli folli".

The round belt transmission system is a resistance system, versatile and cheap. the polyurethane belt are elastic and resistant to the cutting and the abrasion and are available in materials which are suitable for the food industry and for the more aggressive ambient, they've a using range from -5°C to +80°C. The belt easy form makes easier also the cleaning and the mounting. The round section belt diameter can change from a minimum of 4 mm until 8 mm; however, it's recommended the use of the no more 5mm belt diameter, because it permits to use all the tube length thanks to the hole width which allows to not protrude the belt from the tube profile.

The round belts are suitable for different mounting types, because they transfer the movement between the drive and the idler rollers which connect directly the roller to a transmission shaft. the rollers can have one or two grooves which are directly obtained from the tube. normally the shaft execution is that with a reentrant shaft with spring (Exec. R) but upon request they're available in different executions.

The constructive features are the same of LGE-RS series, previous shown in the "idler rollers" section.

ESEMPIO DI DESIGNAZIONE RULLO

EXAMPLE OF ROLLER DESIGNATION CODE

LGE-RS 48/10 : R 1CNG PZN BPS B=0960

QUOTE DIMENSIONALI - DIMENSIONS

R
Asse rientrante con molla
Reentrant shaft with spring

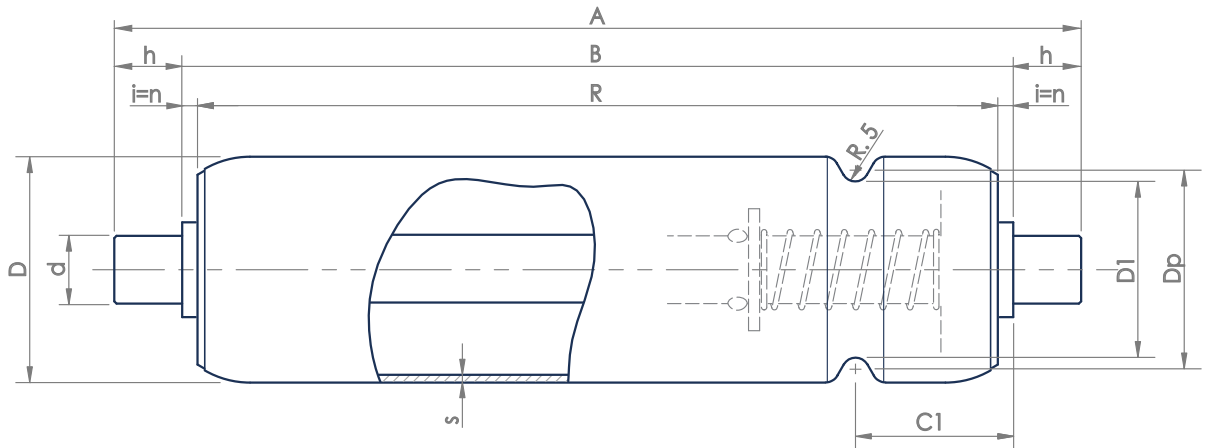

R
Asse rientrante con molla
Reentrant shaft with spring

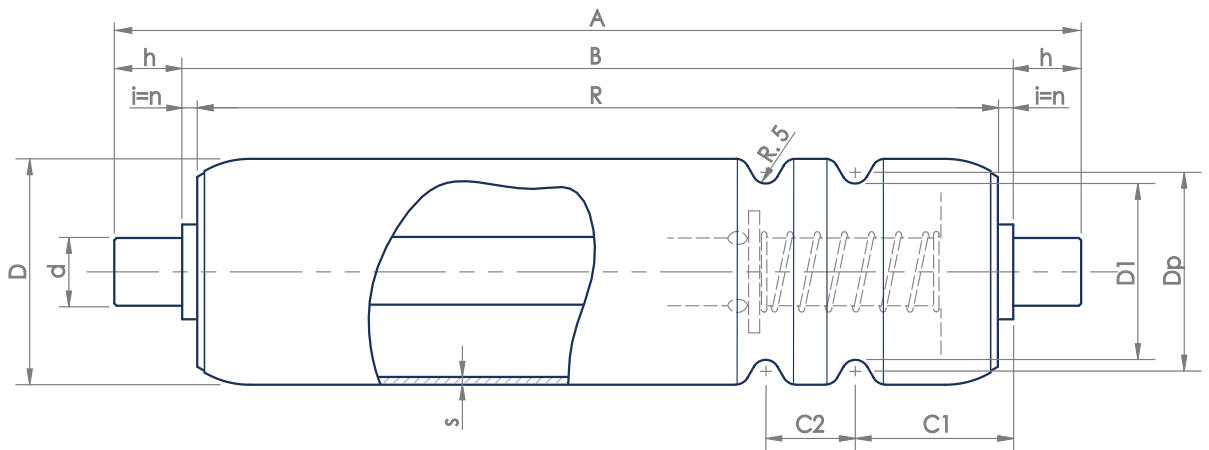

d.	D.	S	Cuscinetti Bearing	i=n	h	Dp*	D1	C2 min	C1 min	B min	B max	Peso Weight B = 200 mm	Peso Weight 1 mm	
mm	mm	mm		mm	mm	mm	mm	mm	mm	mm	mm	daN	daN	
Ø10	32	1.5	6001 2RS	3	10	26	21	20	35	120	1800	0.379	0.0017	
	48					42	37					0.521	0.0023	
Ø12	32				2	12	26					21	0.443	0.0020
	48						42					37	0.585	0.0026
	60	54	49	0.887			0.0037							
	76			70	65	1.102	0.0045							

*Diametro primitivo con cinghia standard Ø5
Primitive diameter with standard belt Ø5

ALTRE ESECUZIONI ASSE DISPONIBILI OTHER SHAFT EXECUTIONS AVAILABLE

G
Filettatura interna
Internal Thread

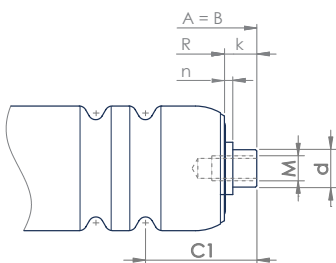

d	10	12
M	M6x15	M8x20
K	10	12
C1 min	42	44

Sono disponibili, per trasmissione con albero motore, distanziali e flange di vari tipi e materiali, oltre che pulegge fisse, antistatiche e frizionate. Vedere la scheda tecnica "Pulegge per accumulo e collari".

For shaft drive transmission, spacers and flanges of various types and materials, as well as fixed, anti-static and friction pulleys. See the data sheet "Wheels for accumulation and collars"

LGS RULLI CON GOLE CNG

Groveed rollers CNG

APPLICAZIONI LEGGERE/MEDIO LEGGERE • AMBIENTI INDUSTRIALI
Light/light medium application • Industrial environments

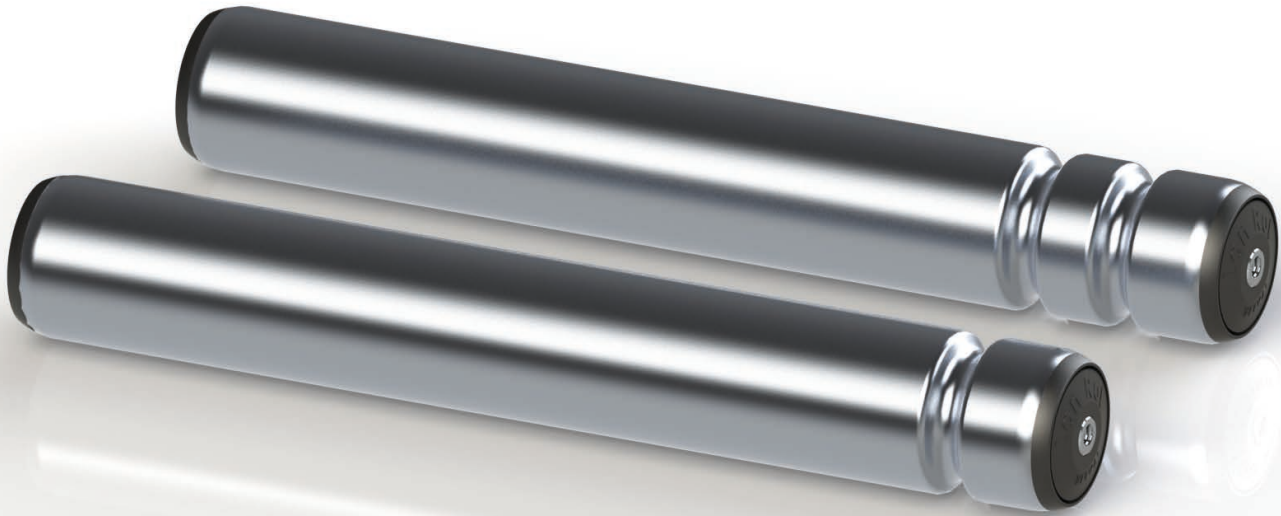

Il sistema di trasmissione a cinghie tonde è un sistema resistente, versatile ed economico. Le cinghie in poliuretano sono elastiche e resistenti sia al taglio che all'abrasione e sono disponibili in materiali adatti alle industrie alimentari e agli ambienti più aggressivi e hanno un campo di utilizzo da -5°C a +80°C. La forma semplice delle cinghie inoltre facilita la pulizia e il montaggio. Il diametro delle cinghie a sezione tonda da impiegare può variare da un minimo di 4 mm fino a 8 mm; è comunque consigliato l'utilizzo di cinghie con diametro non superiore a 5 mm in quanto permette di impiegare tutta la lunghezza del tubo, in quanto la profondità delle gole permette di non far sporgere la cinghia dal profilo del tubo stesso. Le cinghie tonde si prestano a diverse tipologie di montaggi trasferendo il moto sia tra motorulli e rulli folli che collegano direttamente i rulli ad un albero di trasmissione. I rulli possono essere con una o due gole ricavate direttamente sul tubo. L'esecuzione dell'asse è normalmente quella con foro filettato interno alle estremità (esec. G) ma a richiesta sono possibili esecuzioni diverse. Le caratteristiche costruttive rispecchiano quelle della serie folle LGS precedentemente illustrate nella sezione "Rulli folli".

The round belt transmission system is a resistance system, versatile and cheap. The polyurethane belt are elastic and resistant to the cutting and the abrasion and are available in materials which are suitable for the food industry and for the more aggressive ambient, they've a using range from -5°C to +80°C. The belt easy form makes easier also the cleaning and the mounting. The round section belt diameter can change from a minimum of 4 mm until 8 mm; however, it's recommended the use of the no more 5mm belt diameter, because it permits to use all the tube length thanks to the hole width which allows to not protrude the belt from the tube profile.

The round belts are suitable for different mounting types, because they transfer the movement between the drive and the idler rollers which connect directly the roller to a transmission shaft. the rollers can have one or two grooves which are directly obtained from the tube, normally the shaft execution is that with a reentrant shaft with spring (Exec. R) but upon request they're available in different executions.

The constructive features are the same of LGS series, previous shown in the "idler rollers" section.

ESEMPIO DI DESIGNAZIONE RULLO

EXAMPLE OF ROLLER DESIGNATION CODE

LGS - DR 50/12 : G/M8 2CNG PZN A=0810

QUOTE DIMENSIONALI - DIMENSIONS

G
Filettatura interna
Internal Thread

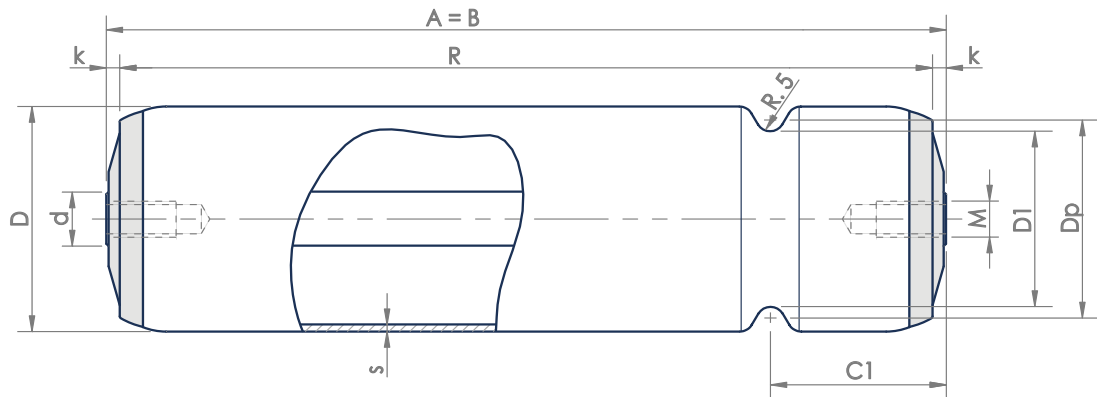

G
Filettatura interna
Internal Thread

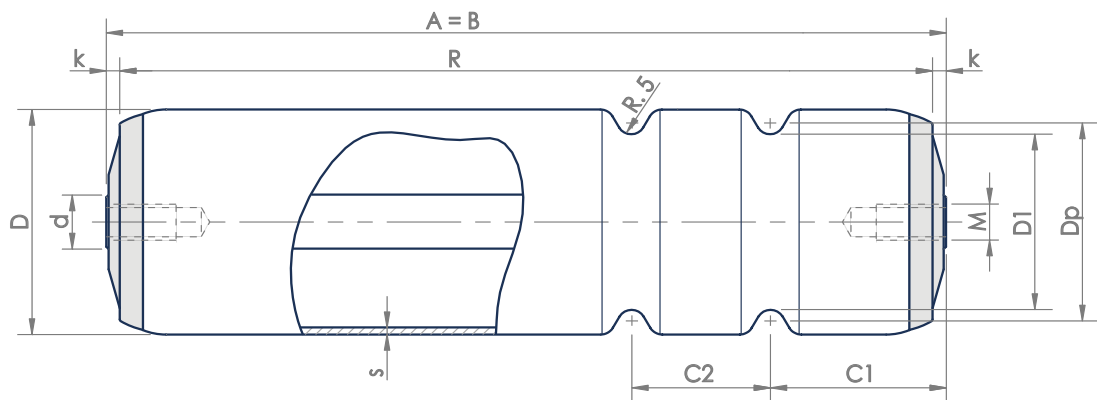

d.	D.	S	Cuscinetti Bearing	k	M	Dp*	D1	C2 min	C1 min	A min	A max	Peso Weight A = 200 mm	Peso Weight 1 mm
mm	mm	mm		mm		mm	mm	mm		mm	mm	daN	daN
Ø12	40	1.5	6002 2RS	3.5	M8x20	34	29	30	35	120	1600	0.561	0.0023
	50					44	39					0.6320	0.0027
	60					54	49					0.7040	0.0030

*Diametro primitivo con cinghia standard Ø5
Primitive diameter with standard belt Ø5

ALTRE ESECUZIONI ASSE DISPONIBILI OTHER SHAFT EXECUTIONS AVAILABLE

R
Asse rientrante con molla
Reentrant shaft with spring

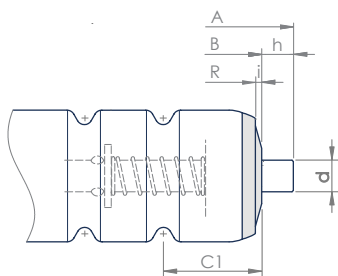

d	12
h	12
C1 min	35

Sono disponibili, per trasmissione con albero motore, distanziali e flange di vari tipi e materiali, oltre che pulegge fisse, antistatiche e frizionate. Vedere la scheda tecnica "Pulegge per accumulo e collari".

For shaft drive transmission, spacers and flanges of various types and materials, as well as fixed, anti-static and friction pulleys. See the data sheet "Wheels for accumulation and collars".

LGPE RULLI CON GOLE CNG

Groveed rollers CNG

APPLICAZIONI MEDIO PESANTI • AMBIENTI INDUSTRIALI
Heavy medium application • Industrial environments

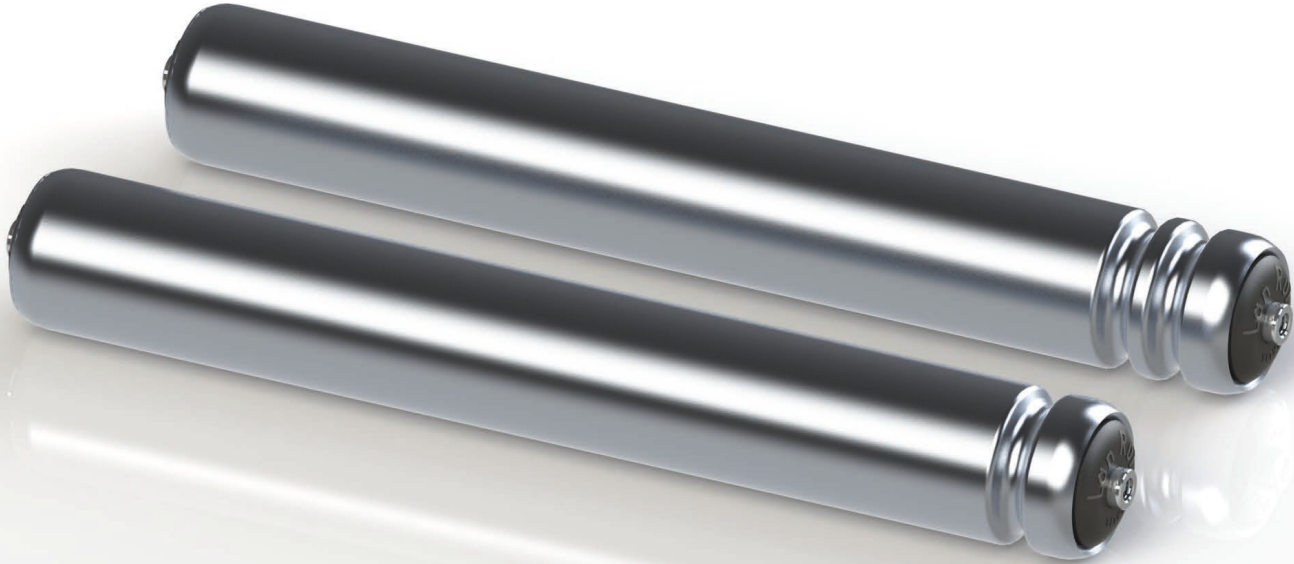

Il sistema di trasmissione a cinghie tonde è un sistema resistente, versatile ed economico. Le cinghie in poliuretano sono elastiche e resistenti sia al taglio che all'abrasione e sono disponibili in materiali adatti alle industrie alimentari e agli ambienti più aggressivi e hanno un campo di utilizzo da -5°C a +80°C. La forma semplice delle cinghie inoltre facilita la pulizia e il montaggio. Il diametro delle cinghie a sezione tonda da impiegare può variare da un minimo di 4 mm fino a 8 mm; è comunque consigliato l'utilizzo di cinghie con diametro non superiore a 5 mm in quanto permette di impiegare tutta la lunghezza del tubo, in quanto la profondità delle gole permette di non far sporgere la cinghia dal profilo del tubo stesso. Le cinghie tonde si prestano a diverse tipologie di montaggi trasferendo il moto sia tra motorulli e rulli folli che collegano direttamente i rulli ad un albero di trasmissione. I rulli possono essere con una o due gole ricavate direttamente sul tubo. L'esecuzione dell'asse è normalmente quella con foro filettato interno alle estremità (esec. G) ma a richiesta sono possibili esecuzioni diverse. Le caratteristiche costruttive rispecchiano quelle della serie folle LGPE precedentemente illustrate nella sezione "Rulli folli".

The round belt transmission system is a resistance system, versatile and cheap. The polyurethane belt are elastic and resistant to the cutting and the abrasion and are available in materials which are suitable for the food industry and for the more aggressive ambient, they've a using range from -5°C to +80°C. The belt easy form makes easier also the cleaning and the mounting. The round section belt diameter can change from a minimum of 4 mm until 8 mm; however, it's recommended the use of the no more 5mm belt diameter, because it permits to use all the tube length thanks to the hole width which allows to not protrude the belt from the tube profile. The round belts are suitable for different mounting types, because they transfer the movement between the drive and the idler rollers which connect directly the roller to a transmission shaft. the rollers can have one or two grooves which are directly obtained from the tube. normally the shaft execution is that with a reentrant shaft with spring (Exec. R) but upon request they're available in different executions. The constructive features are the same of LGPE series, previous shown in the "idler rollers" section.

ESEMPIO DI DESIGNAZIONE RULLO

EXAMPLE OF ROLLER DESIGNATION CODE

LGPE 60/15 : G/M10 2CNG ZN A=1235

QUOTE DIMENSIONALI - DIMENSIONS

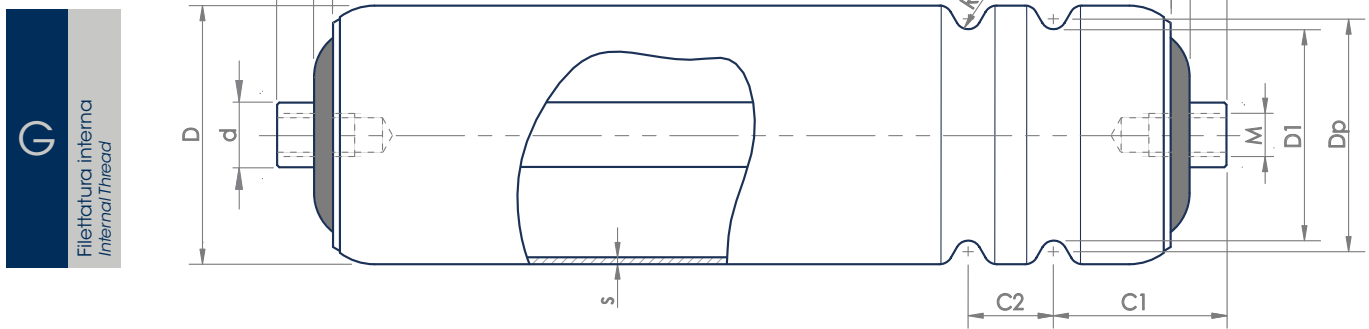
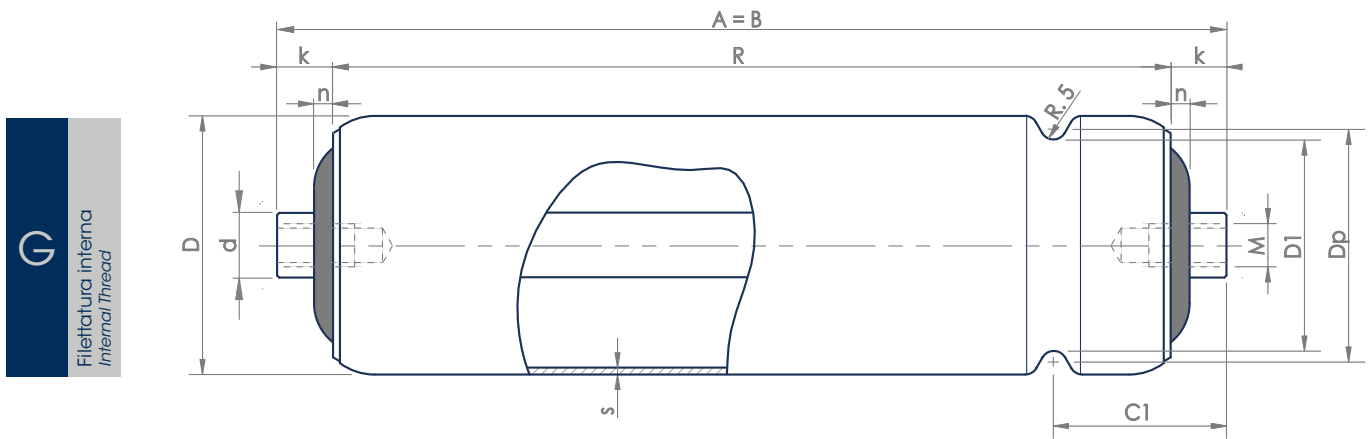

d.	D.	S	Cuscinetti Bearing	n	k	M	Dp*	D1	C2 min	C1 min	A min	A max	Peso Weight A = 200 mm	Peso Weight 1 mm
mm	mm	mm		mm	mm		mm	mm	mm	mm	mm	mm	daN	daN
Ø12	50	1.5	6201 2RS	5	13	M8x20	44	39	20	40	120	850	0.776	0.0026
	50	1.5	6002 2RS			44	39	850				0.898	0.0032	
Ø15	60	2	6202 2RS			M10x20	54	49				1350	1.110	0.0042
	76					70	65	1500				1.389	0.005	

*Diametro primitivo con cinghia standard Ø5
Primitive diameter with standard belt Ø5

ALTRE ESECUZIONI ASSE DISPONIBILI OTHER SHAFT EXECUTIONS AVAILABLE

R
Asse rientante con molla
Reentrant shaft with spring

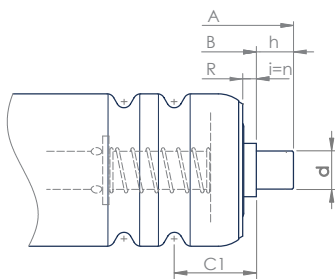

d	12	15
h	12	15
C1 min	30	30

Sono disponibili, per trasmissione con albero motore, distanziali e flange di vari tipi e materiali, oltre che pulegge fisse, antistatiche e frizionate. Vedere la scheda tecnica "Pulegge per accumulo e collari".

For shaft drive transmission, spacers and flanges of various types and materials, as well as fixed, anti-static and friction pulleys. See the data sheet "Wheels for accumulation and collars"

LGS MOTORIZZATI/FRIZIONATI CNG

Motorized/Frictioned CNG

APPLICAZIONI LEGGERE/MEDIO LEGGERE • AMBIENTI INDUSTRIALI
Light/light medium application • Industrial environments

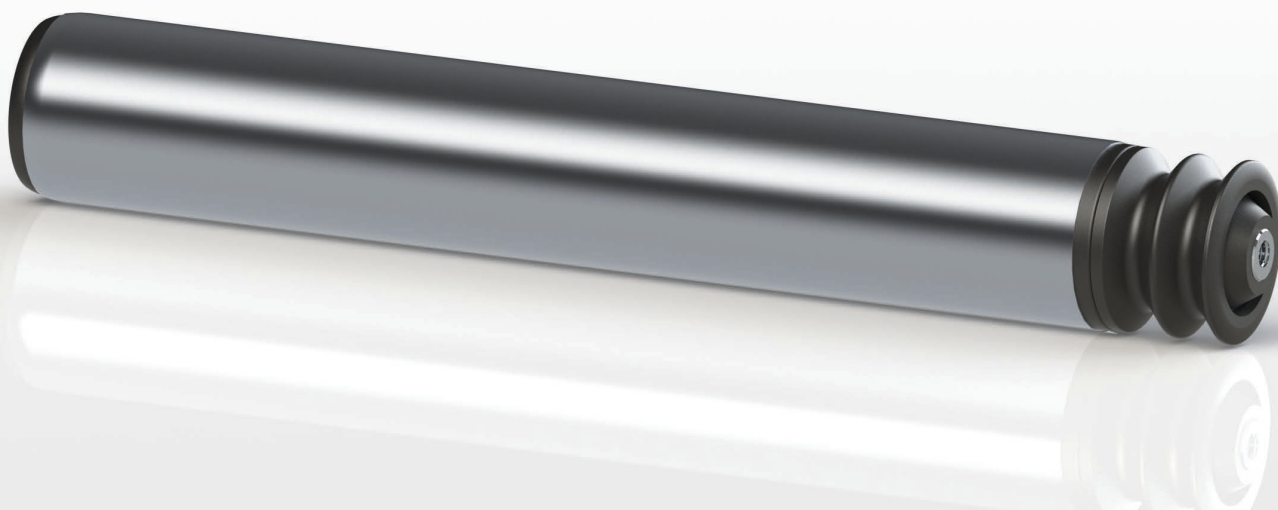

Il sistema di trasmissione a cinghie tonde è un sistema resistente, versatile ed economico. Le cinghie in poliuretano sono elastiche e resistenti sia al taglio che all'abrasione e sono disponibili in materiali adatti alle industrie alimentari e agli ambienti più aggressivi e hanno un campo di utilizzo da -5°C a +80°C. La forma semplice delle cinghie inoltre facilita la pulizia e il montaggio. Il diametro delle cinghie a sezione tonda da impiegare può variare da un minimo di 4 mm fino a 8 mm.

Le cinghie tonde si prestano a diverse tipologie di montaggi trasferendo il moto sia tra motorulli e rulli folli che collegando direttamente i rulli ad un albero di trasmissione. I rulli possono essere con testata in poliammide con due gole specifica CNG inserita all'estremità del tubo (intercambiabile o fissa) oppure con le gole ricavate direttamente sul tubo, soluzione semplice ed economica. L'esecuzione dell'asse è normalmente quella con foro filettato interno alle estremità (esec. G) ma a richiesta sono possibili esecuzioni diverse. Le caratteristiche costruttive rispecchiano quelle della serie folle LGS precedentemente illustrate nella sezione "Rulli folli".

The round belt transmission system is a resistance system, versatile and cheap. The polyurethane belt are elastic and resistant to the cutting and the abrasion and are available in materials which are suitable for the food industry and for the more aggressive ambient, they've a using range from -5°C to +80°C. The belt easy form makes easier also the cleaning and the mounting. The round section belt diameter can change from a minimum of 4 mm until 8 mm; however, it's recommended the use of the no more 5mm belt diameter, because it permits to use all the tube length thanks to the hole width which allows to not protrude the belt from the tube profile.

The round belts are suitable for different mounting types, because they transfer the movement between the drive and the idler rollers which connect directly the roller to a transmission shaft. the rollers can be made with polyamide head with two grooves specification CNG which is insert at the end of the tube (interchangeable or fixed) or with two grooves directly obtained from the tube, easier and cheaper solution. normally the shaft execution is that with a reentrant shaft with spring (Exec. R) but upon request they're available in different executions.

The constructive features are the same of LGS series, previous shown in the "idler rollers" section.

ESEMPIO DI DESIGNAZIONE RULLO

EXAMPLE OF ROLLER DESIGNATION CODE

LGS - DR 50/12 : G/M8 CNG RVS PZN A=1150

FRZ LGS 60/12 : G/M8 CNG HP ZN A=0990

QUOTE DIMENSIONALI - DIMENSIONS

G
Filettatura interna
Internal Thread

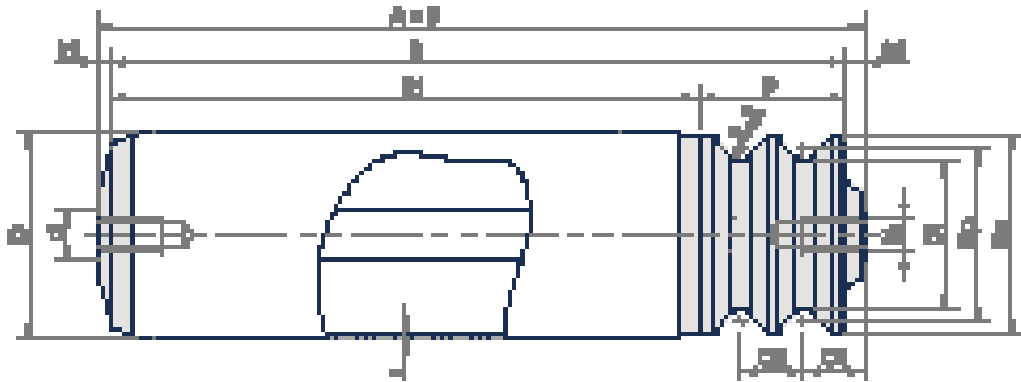

d.	D.	Motorizzati - Motorized					De	Dp*	D1	P	C2	C1	K1	k2	S	Cusc. Bearing	M	A min	A max	Peso Weight A=200 mm	Peso Weight 1 mm
		Type	HP	HPF	RVS	RVF															
Ø12	50	CNG	x	-	x	-	48.70	41	36	34.5	15	14	3.5	4.5	1.5	6002 2RS	M8 x20	120	1600	0.6194	0.0026

d.	D.	Frizionati - Frictioned					De	Dp*	D1	P	P1	P2	K1	k2	S	Cusc. Bearing	M	A min	A max	Peso Weight A=200 mm	Peso Weight 1 mm
		Type	FRZ-HP	FRZ-HPF	FRZ-RVS	FRZ-RVF															
Ø12	50	CNG	x	-	x	-	48.70	41	36	34.5	15	14	3.5	4.5	1.5	6002 2RS	M8 x20	120	1600	0.6194	0.0026

*Diametro primitivo con cinghia standard Ø5
Primitive diameter with standard belt Ø5

ACCESSORI DISPONIBILI ACCESSORIES AVAILABLE

- Cinghie a sez. tonda Ø da 5 a 8
Round section belts Ø from 5 to 8
- Pulegge per accumulo
Wheels for accumulation
- Collari
Collars
- Distanziali
Spacers

TRASMISSIONE AD ANELLI DA MOTORULLO LIVE ROLLER DRIVEN BY INDIVIDUAL ROLL-TO ROLL LOOPS

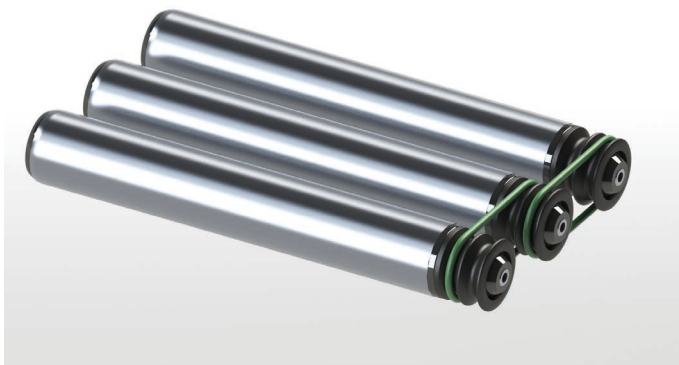

TRASMISSIONE CON ALBERO MOTORE TRANSMISSION WITH DRIVING SHAFT

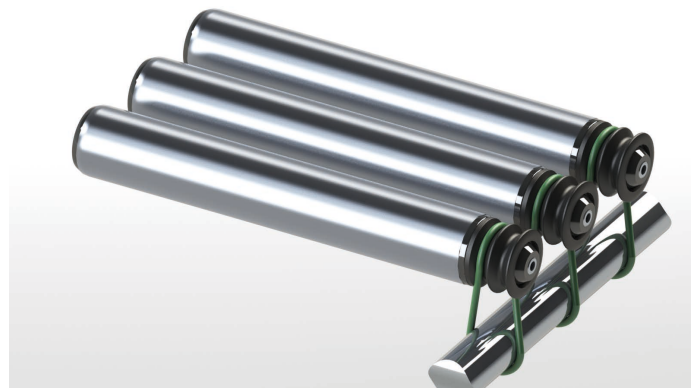

PULEGGE PER ACCUMULO E COLLARI WHEELS FOR ACCUMULATION AND COLLARS

Per un azionamento ottimale della trasmissione con cinghie tonde (CNG) e albero motore possono essere applicate pulegge o collari speciali in materiale plastico quali poliammide o similari. Questi dispositivi vengono inseriti a frizione e impediscono l'abrasione prematura delle cinghie stesse e ne favoriscono quindi una lunga durata. Le pulegge permettono inoltre grande aderenza della cinghie con l'albero nella fase di trasmissione del moto, che può essere regolata in base al diametro delle stesse.

Le pulegge standard ad anello chiuso sono disponibili per alberi di diametro 25 mm e 36 mm.

Pratiche ed economiche, due pezzi di mezze pulegge possono essere installate senza smontare l'albero, risparmiando ore di lavoro e i tempi di inattività trasportatore garantendo comunque precisione e affidabilità.

Progettate per le curve, pendenze, o dove è necessaria una maggiore unione con l'albero, le pulegge con chiave costituiscono la scelta giusta, mantenendo sempre la posizione in condizioni particolari.

I collari in nylon o morsetti, vengono montati sull'albero e impediscono lo slittamento delle pulegge, ove sia necessario.

I connettori hanno la funzione di bloccare insieme due o più pulegge per fornire più potenza motrice. Elimina la necessità di bobine con chiave su tratti rettilinei.

To obtain an optimal transmission drive with round belts (CNG) and drive shafts, special pulleys or collars in plastic material (as polyamide or similar) can be applied.

These devices are inserted by clutch, prevent the premature abrasion of the belts and favor a long duration. the pulleys allow also a major belts adherence with the shaft in the movement transmission phase, which can be adjusted according the diameter of the same pulleys.

The standard ring pulleys are available for 25mm and 36mm diameter shafts.

They are practical and cheap because you can install two half pulleys pieces without disassemble the shaft, saving working hours and congestion times while guaranteeing precision and reliability.

They are studied for curves and slopes, when a major union with the shaft is necessary, the pulleys with key are the right decision, always maintaining the position in particular conditions.

The collars or clamps in nylon, are mounted on the shaft preventing the pulleys slipping, when it's necessary.

The connectors lock together two or more pulleys to create more driving power. they remove the necessity of bobbins with keys on straight sections.

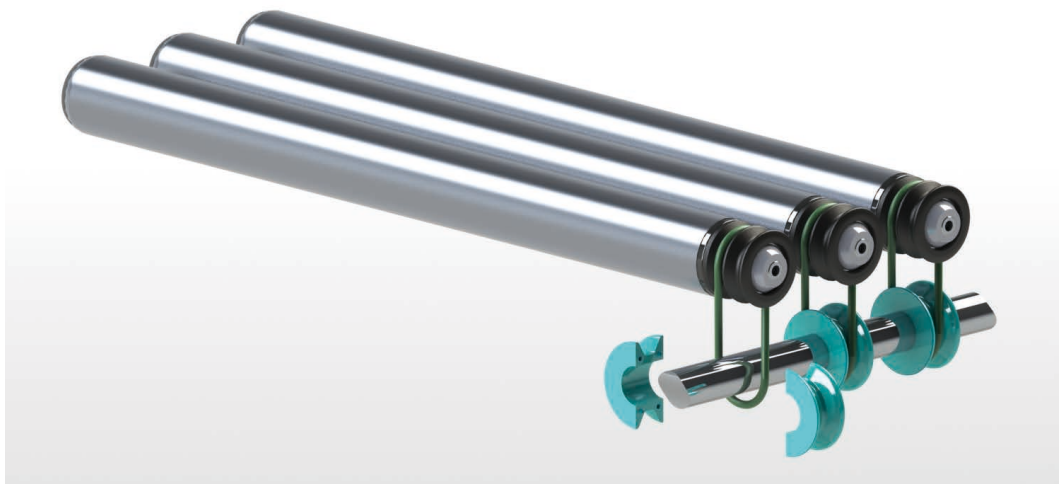

Rif.	Descrizione Description	Ø Asse Ø Shaft
		mm
A	Puleggia divisa Split wheel	25
B	Puleggia divisa alta velocità Split wheel high speed	25
C	Puleggia con chiave Wheel with key	25
D	Puleggia normale Normal wheel	25
E	Puleggia normale larga Wide normal wheel	25
F	Puleggia normale alta velocità Normal wheel high speed	25
G	Puleggia normale Normal wheel	35
H	Collare Collar	25
I	Connettore Connector	25

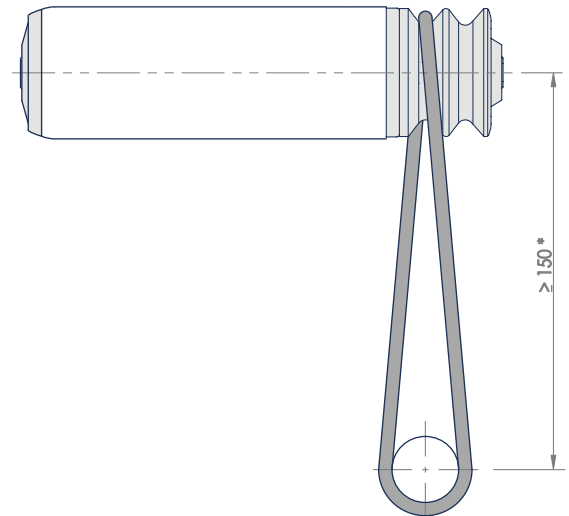

Pulegge standard per accumulo in poliammide
Standard wheels for accumulation in polyamide

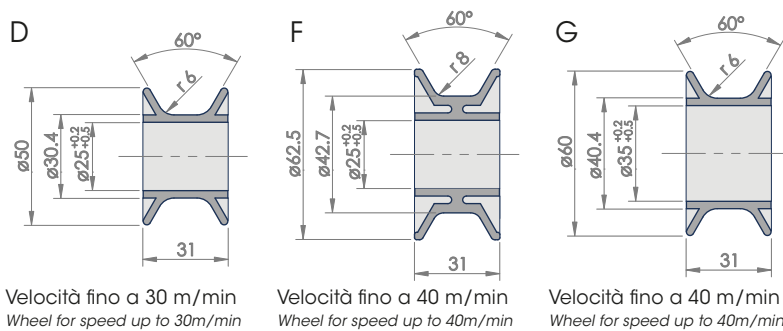

(* da definire con i fornitori delle cinghie, in base alle caratteristiche delle stesse ed ai diametri di avvolgimento.

(* to be decided by contacting the belts manufacturers regarding belts features and winding diameters.

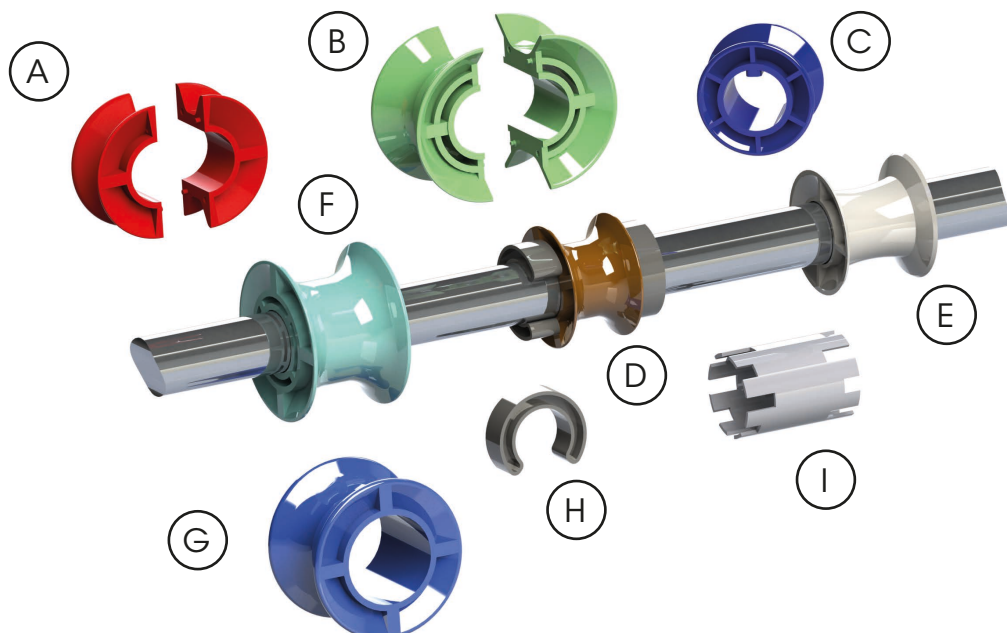

LGS MOTORIZZATI/FRIZIONATI POLY-CH

Motorized/Frictioned POLY-CH

APPLICAZIONI LEGGERE/MEDIO LEGGERE • AMBIENTI INDUSTRIALI
Light/light medium application • Industrial environments

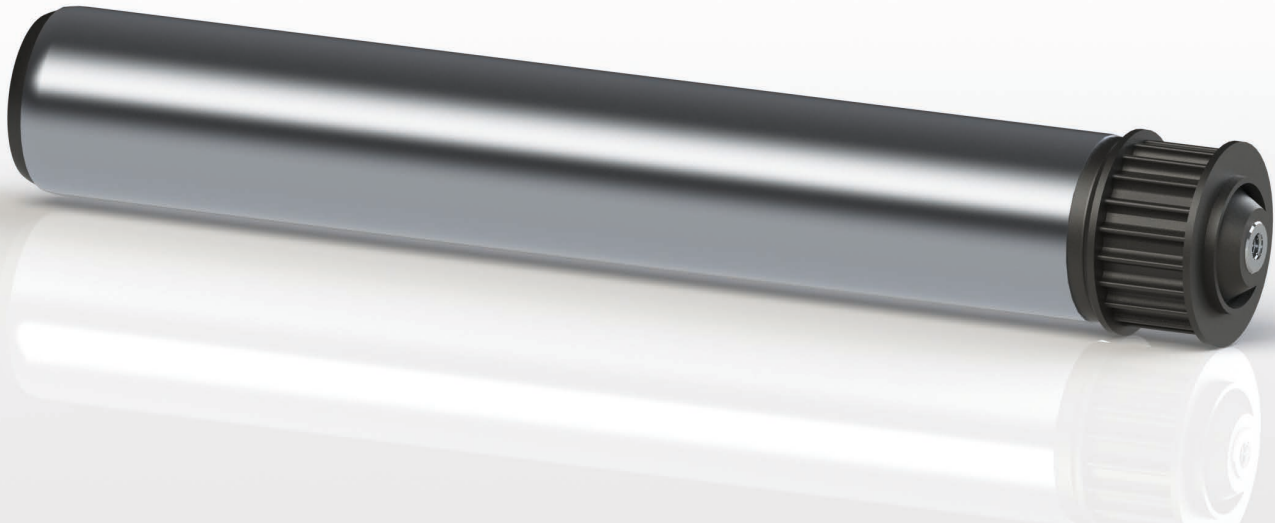

Il sistema di trasmissione POLY-CH è adatto alla movimentazione di carichi di medio peso ed offre performance molto elevate per potenza e precisione. Il particolare disegno dei denti della cinghia permette un'alta trasmissione della coppia, sincronizzazione del movimento, alta e costante velocità di utilizzo (fino a 30m/s) con una bassa rumorosità. La cinghia POLY-CH non necessita di lubrificazione e manutenzione ed offre un'alta resistenza alle intemperie, alla fatica e alle alte temperature con campo di utilizzo da -25°C a + 80°C con picco di 100°C.

I rulli sono con testata in poliammide specifica inserita all'estremità del tubo (intercambiabile o fissa).

L'esecuzione dell'asse è normalmente quella con foro filettato interno alle estremità (esec. G) ma a richiesta sono possibili esecuzioni diverse. Le caratteristiche costruttive rispecchiano quelle della serie folle LGS precedentemente illustrate nella sezione "Rulli folli".

The POLY-CH transmission system is suitable for the medium loads movement and it permits excellent performance for its power and precision. The special design of the belt's teeth permits a high couple transmission, movement synchronization, high and constant using velocity with few noise.

The POLY-CH belt doesn't need lubrication and maintenance, it permits a high resistance to weather conditions, efforts and high temperature with a using space from +25°C until + 80°C with a peak of 100°C.

The rollers have a specific polyamide head inserted in the tube (interchangeable or fixed).

The shaft execution is normally with the threaded hole inside the ends (exec. G) but upon request different execution are possible. The constructive features are the same of LGS series, previous shown in the "idler rollers" section.

ESEMPIO DI DESIGNAZIONE RULLO

EXAMPLE OF ROLLER DESIGNATION CODE

LGS 60/12 : G/M8 POLY-CH HP ZN A=0615

FRZ LGS - DR 50/12 : G/M8 POLY-CH RVS PZN A=0870

QUOTE DIMENSIONALI - DIMENSIONS

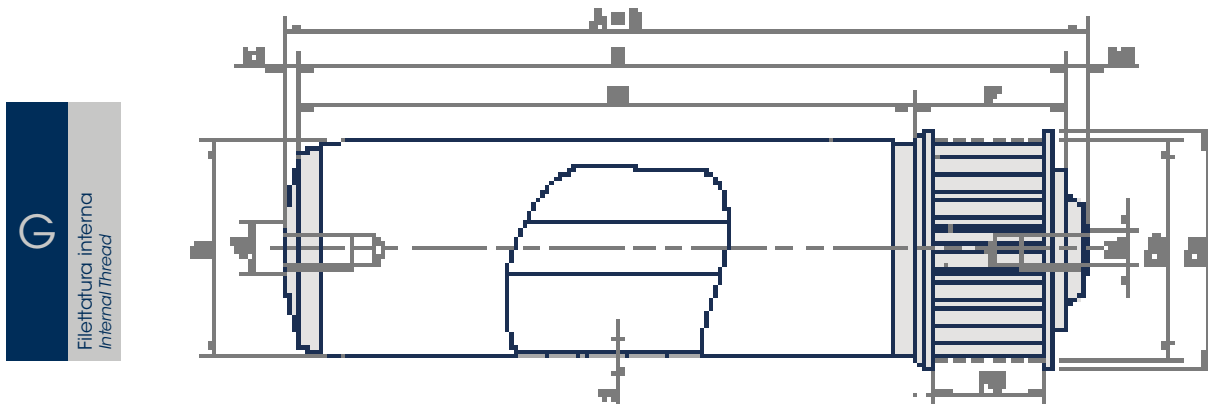

d.	D.	Motorizzati - Motorized						De	Dp	p	Z	P	P3	K1	k2	S	Cusc. Bearing	M	A min	A max	Peso Weight A=200 mm	Peso Weight 1 mm
		Type	HP	HPF	RVS	RVF																
Ø12	50	POLY	x	-	x	-	55	50.3	8	20	34.5	25.4	3.5	4.5	1.5	6002 2RS	M8 x20	120	1600	0.6204	0.0027	
	60	CH	x	-	x	-												120	1600	0.6728	0.0030	

d.	D.	Frizionati - Frictioned				De	Dp	p	Z	P	P3	K1	k2	S	Cusc. Bearing	M	A min	A max	Peso Weight A=200 mm	Peso Weight 1 mm	
		Type	FRZ-HP	FRZ-HPF	FRZ-RVS																FRZ-RVF
Ø12	50	POLY	x	-	x	-	55	50.3	8	20	34.5	25.4	3.5	4.5	1.5	6002 2RS	M8 x20	120	1600	0.6204	0.0027
	60	CH	x	-	x	-												120	1600	0.6728	0.0030

Passi Disponibili - Pitches available		
Passo Rulli P Roller pitch P mm	Sviluppo cinghia Development length mm	Denti Teeth N°
44	248	31
64	288	36
80	320	40
96	352	44
100	360	45
108	376	47
112	384	48
124	408	51
128	416	52
132	424	53
148	456	57
160	480	60
188	536	67
192	544	68
200	560	70
220	600	75
224	608	76
236	632	79
240	640	80
260	680	85
280	720	90
300	760	95

ACCESSORI DISPONIBILI ACCESSORIES AVAILABLE

- Cinghie Poly-Chain
(Vedere scheda tecnica)
Poly-Chain belt rings
(see technical data sheet)



LGS MOTORIZZATI/FRIZIONATI POLY-V

Motorized/Frictioned POLY-V

APPLICAZIONI LEGGERE/MEDIO LEGGERE • AMBIENTI INDUSTRIALI
Light/light medium application • Industrial environments

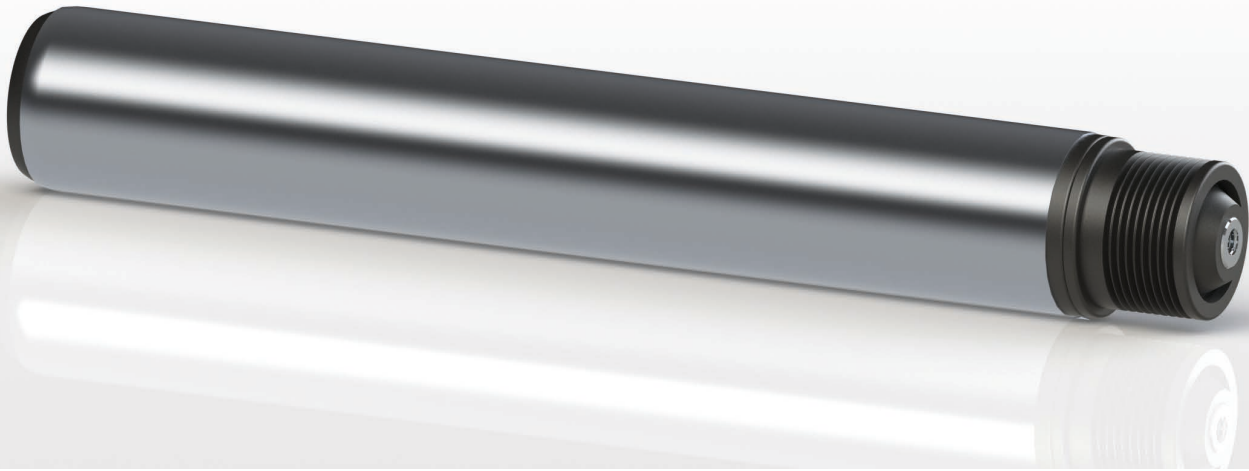

Il sistema di trasmissione POLY-V è adatto alla movimentazione di carichi fino a 400 kg, mantenendo lo stesso rullo è possibile adattare la portata cambiando il numero di denti della cinghia.

Inoltre il sistema POLY-V ha una un'efficacia 4 volte superiore rispetto ai sistemi a cinghioli tondi e permette di ridurre il numero di motorizzazioni necessarie. E' possibile applicare questo sistema anche a trasporti veloci, fino a 2m/sec. senza compromettere la silenziosità dell'impianto.

L'elasticità delle cinghie oltre a facilitare il montaggio e a recuperare eventuali errori nelle carpenterie, garantisce un tensionamento stabile nel tempo a cui non occorre alcuna manutenzione.

Il sistema non necessita di lubrificazione ed è esente da fenomeni di corrosione, la durata delle cinghie POLY-V è di circa 7 anni.

I rulli sono con testata in poliammide o in ferro specifica inserita all'estremità del tubo (intercambiabile o fissa). L'esecuzione dell'asse è normalmente quella con foro filettato interno alle estremità (exec. G) ma a richiesta sono possibili esecuzioni diverse. Le caratteristiche costruttive rispecchiano quelle della serie folle LGS precedentemente illustrate nella sezione "Rulli folli".

The POLY-V transmission system is suitable for the loads movement until 400 Kg, maintaining the same roller is possible to adapt the carrying capacity changing the number of the belt's teeth.

The POLY-V system is also 4 times more efficient than the round belt ones and permits to reduce the necessary driving number. it's also possible apply this system to fast transport, until 2m/second without compromising the noiseless of the implant.

The flexibility of the belts makes easy the mounting, resolves any problems with carpentry, guarantees a lasting stable tensioning and doesn't any need maintenance.

The system doesn't need also lubrication and is corrosion resistant, the POLY-V persist for 7 years.

The rollers have a specific polyamide head inserted in the tube (interchangeable or fixed).

The shaft execution is normally with the threaded hole inside the ends (exec. G) but upon request different execution are possible. The constructive features are the same of LGS series, previous shown in the "idler rollers" section.

ESEMPIO DI DESIGNAZIONE RULLO

EXAMPLE OF ROLLER DESIGNATION CODE

LGS - DR 50/12 : G/M8 POLY-V RVS PZN A=0690

FRZ LGS 60/12 : G/M8 POLY-V HPF ZN A=0525

QUOTE DIMENSIONALI - DIMENSIONS

G
Filettatura interna
Internal Thread

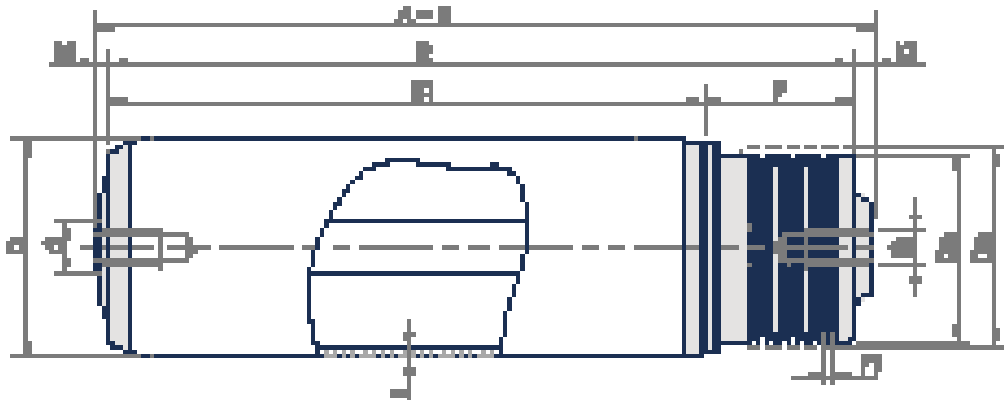

d.	D.	Motorizzati - Motorized					De	Dp	P	P1	K1	k2	S	Cusc. Bearing	M	A min	A max	Peso Weight A=200 mm	Peso Weight 1 mm
		Type	HP	HPF	RVS	RVF													
Ø12	50	POLYV	x	x	x	x	43	45.2	34.5	2.34	3.5	4.5	1.5	6002 2RS	M8 x20	120	1600	0.6204	0.0027
	60		x	x	x	x										120	1600	0.6728	0.0030

d.	D.	Frizionati - Frictioned				De	Dp	P	P1	K1	k2	S	Cusc. Bearing	M	A min	A max	Peso Weight A=200 mm	Peso Weight 1 mm	
		Type	FRZ-HP	FRZ-HPF	FRZ-RVS														FRZ-RVF
Ø12	50	POLYV	x	x	x	x	43	45.2	34.5	2.34	3.5	4.5	1.5	6002 2RS	M8 x20	120	1600	0.6204	0.0027
	60		x	x	x	x										120	1600	0.6728	0.0030

ESEMPIO COMPARATIVO - EXAMPLE COMPARATIVE

CINGHIE TONDE - ROUND BELT

Un motore ogni 10 rulli - One engine every 10 rollers

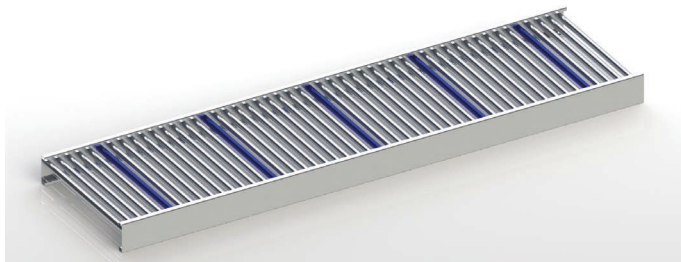

CINGHIE POLY-V - POLY-V BELT

Un motore ogni 50 rulli - One engine every 50 rollers

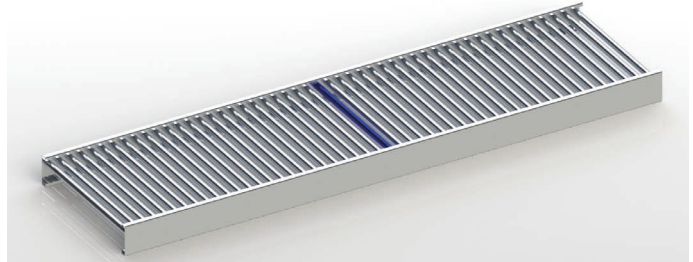

ACCESSORI DISPONIBILI ACCESSORIES AVAILABLE

Passi Disponibili - cinghie da 2/3/4 denti Pitches available - 2/3/4 teeth belts			
Codice Codes	Passo rulli P Roller pitch P mm	Codice Codes	Passo rulli P Roller pitch P mm
PJ246	55	PJ346	105
PJ256	60	PJ348	110
PJ270	67	PJ376	120
PJ282	73	PJ388	125
PJ286	75	PJ416	133
PJ288	78	PJ435	150
PJ290	80	PJ456	160
PJ302	83	PJ486	175
PJ314	90	PJ536	200
PJ316	94	PJ636	250
PJ336	100	PJ746	305

- Cinghie Poly-V
(Vedere scheda tecnica)
Poly-V belt
(see technical data sheet)



SERIE LGS - SPECIFICHE SOTTOTIPO

LGS SERIES - SUBTYPE SPECIFICATIONS

I Rulli LGS con trasmissione con pignone a cinghia possono essere forniti con testata motorizzata HP oppure frizionata FRZ, oltre queste è possibile scegliere la versione normale (fissa) o reversibile (intercambiabile). A titolo esemplificativo di seguito si riportano gli schemi della motorizzazione POLY-V nelle diverse configurazioni.

The LGS rollers with pinion and belt can be supplied with the HP drive head or the FRZ fractioned ones, in addition to these it's possible to choose the normal (fixed) or the reversible (interchangeable) versions. In the tables are shown some example of the POLY-V motorized in different configurations.

MOTORIZZATI - MOTORIZED

Legenda - Legend HP/HPF

Sigla - Initial	Descrizione - Description	Caratteristiche - Features
HP	Versione motorizzata con pignone in poliammide <i>Motorized version with polyamide pinion</i>	Tubo con testata in poliammide motorizzata. Sistema affidabile e duraturo grazie ai materiali particolarmente resistenti alla fatica e all'accoppiamento ad interferenza dei componenti. <i>Tube with motorized polyamide head. it's a reliable and lasting system, thanks to the materials wich are resistant to efforts and to the interference coupling of the constituents.</i>
HPF	Versione motorizzata con pignone in metallo <i>Motorized version with steel pinion</i>	Tubo con testata in metallo motorizzata. Sistema affidabile e duraturo grazie ai materiali particolarmente resistenti alla fatica e all'accoppiamento ad interferenza dei componenti. <i>Tube with motorized steel head. it's a reliable and lasting system, thanks to the materials wich are resistant to efforts and to the interference coupling of the constituents.</i>

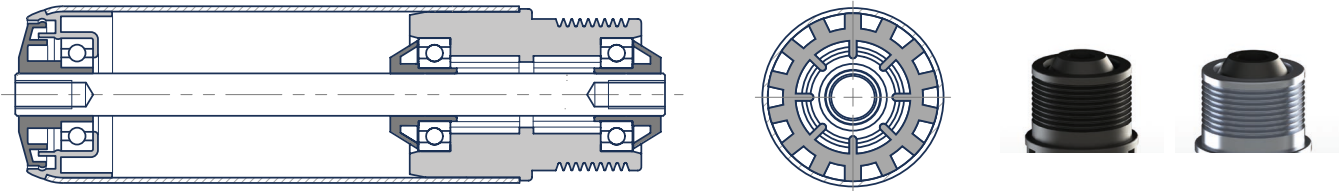

Legenda - Legend RVS/RVF

Sigla - Initial	Descrizione - Description	Caratteristiche - Features
RVS	Versione motorizzata reversibile con pignone in poliammide <i>Reversible motorized version with polyamide pinion</i>	Tubo con testata in poliammide intercambiabile da versione motorizzata a frizionata tramite minimo gioco di accoppiamento tra boccola e testata. E' possibile inoltre sostituire i pignoni in poliammide con quelli in metallo. <i>Tube with polyamide head interchangeable from motorized to fractioned version through a coupling between the bush and the head. it's also possible to substitute the pinions in polyamide with the steel ones.</i>
RVF	Versione motorizzata reversibile con pignone in metallo <i>Reversible motorized version with steel pinion</i>	Tubo con testata in metallo intercambiabile da versione motorizzata a frizionata tramite minimo gioco di accoppiamento tra boccola e testata. E' possibile inoltre sostituire i pignoni in metallo con quelli in poliammide. <i>Tube with steel head interchangeable from motorized to fractioned version through a coupling between the bush and the head. it's also possible to substitute the pinions in steel with the polyamide ones.</i>

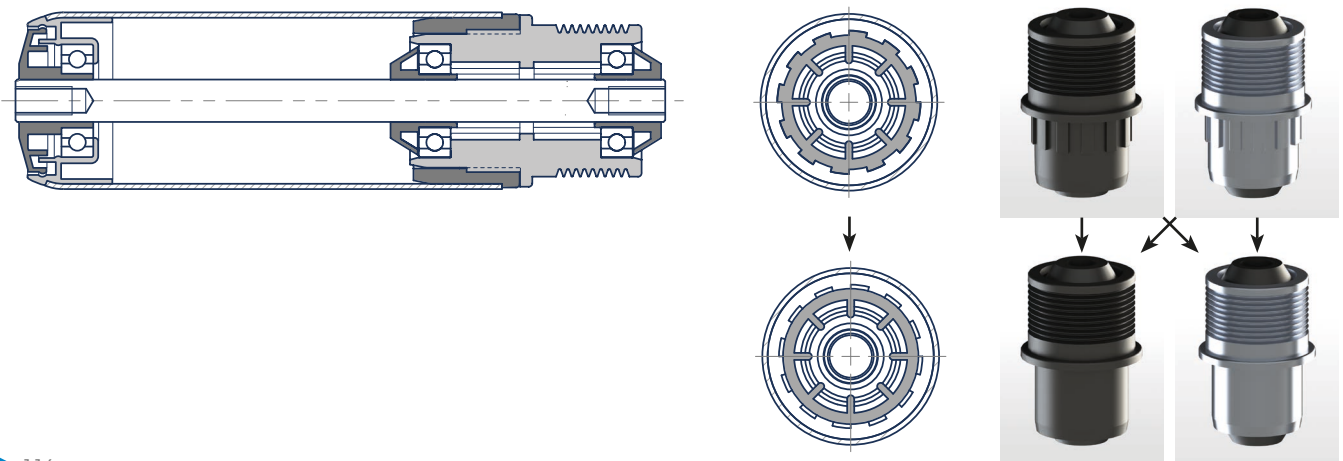

SERIE LGS - SPECIFICHE SOTTOTIPO

LGS SERIES - SUBTYPE SPECIFICATIONS

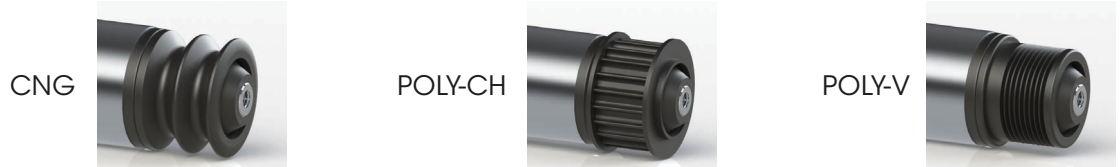

FRIZIONATI - FRICTIONED

Legenda - Legend FRZ - HP/HPF

Sigla - Initial	Descrizione - Description	Caratteristiche - Features
FRZ - HP	Versione frizionata con pignone in poliammide <i>Frictioned version with polyamide pinion</i>	Tubo con testata in poliammide frizionata. Sistema affidabile e duraturo grazie ai materiali particolarmente resistenti alla fatica e al preciso accoppiamento dei componenti. <i>Tube with frictioned polyamide head. reliable and lasting system, thanks to its materials which are resistant to efforts and to the accurate components coupling.</i>
FRZ - HPF	Versione frizionata con pignone in metallo <i>Frictioned version with steel pinion</i>	Tubo con testata in metallo frizionata. Sistema affidabile e duraturo grazie ai materiali particolarmente resistenti alla fatica e al preciso accoppiamento dei componenti. <i>Tube with frictioned steel head. reliable and lasting system, thanks to its materials which are resistant to efforts and to the accurate components coupling.</i>

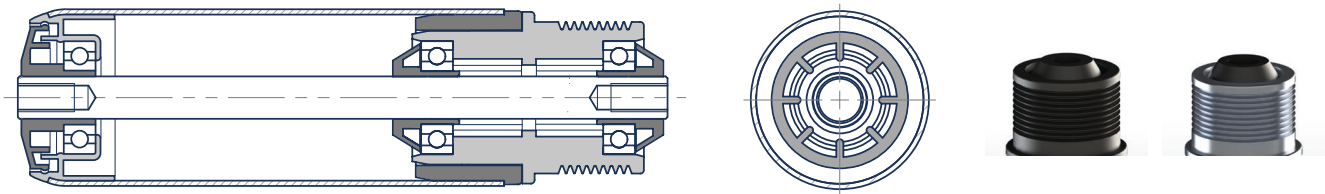

Legenda - Legend FRZ - RVS/RVF

Sigla - Initial	Descrizione - Description	Caratteristiche - Features
FRZ - RVS	Versione frizionata reversibile con pignone in poliammide <i>Reversible frictioned version with polyamide pinion</i>	Tubo con testata in poliammide intercambiabile da versione frizionata a motorizzata tramite minimo gioco di accoppiamento tra boccola e testata. E' possibile inoltre sostituire i pignoni in poliammide con quelli in metallo. <i>Tube with polyamide head interchangeable from fractioned to motorized version through a coupling between the bush and the head. it's also possible to substitute the pinions in polyamide with the steel ones.</i>
FRZ - RVF	Versione frizionata reversibile con pignone in metallo <i>Reversible frictioned version with steel pinion</i>	Tubo con testata in metallo intercambiabile da versione frizionata a motorizzata tramite minimo gioco di accoppiamento tra boccola e testata. E' possibile inoltre sostituire i pignoni in metallo con quelli in poliammide. <i>Tube with steel head interchangeable from fractioned to motorized version through a coupling between the bush and the head. it's also possible to substitute the pinions in steel with the polyamide ones.</i>

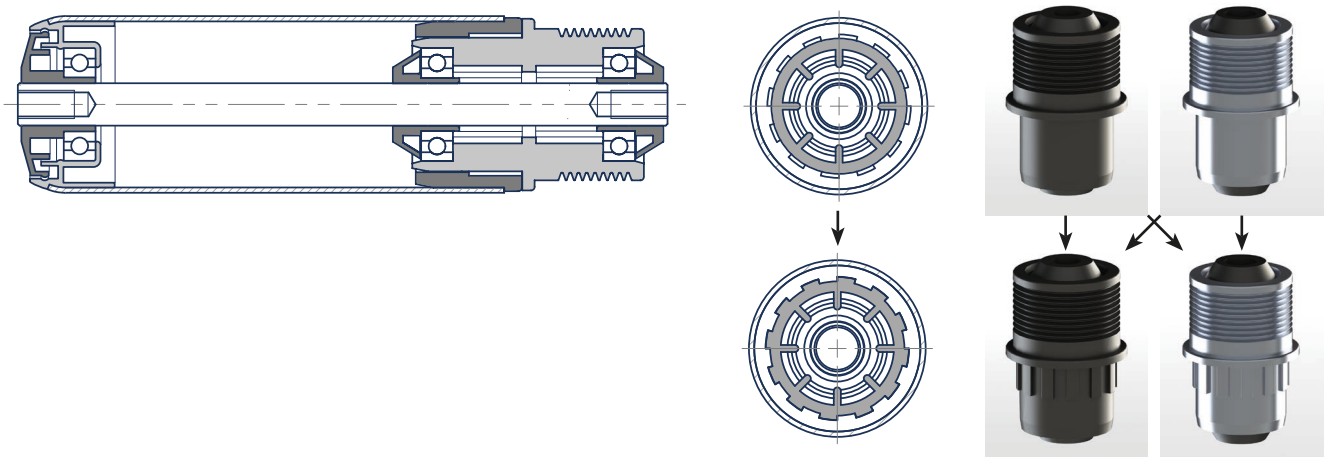

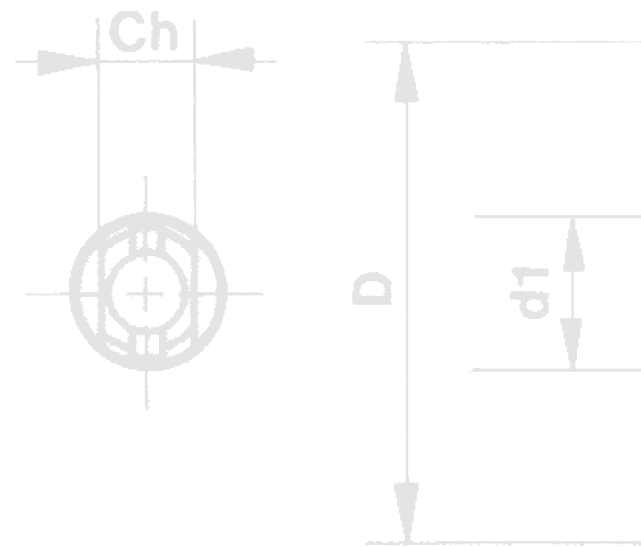

RULLI PER TRASMISSIONE A CATENA

CHAIN DRIVEN ROLLERS



A TRASMISSIONE A CATENA TANGENZIALE

Tangential chain transmission

pag. 120

TRASMISSIONE AD ANELLI DI CATENA

Transmission by chain loops

pag. 124

SERIE Series LGS - MOTORIZZATI/FRIZIONATI CON CATENA

Motorized/Frictioned with chain

pag. 126

SERIE Series LGS - SPECIFICHE SOTTOTIPO

Subtype specifications

pag. 130

MI1C - RULLI A CATENA INTERNA

Inner chain rollers

pag. 132

MICD - RULLI A CATENA DOPPIA INTERNA

Inner double chain rollers

pag. 136

MI2C - RULLI AD ANELLI DI CATENA INTERNA

Inner chain loops rollers

pag. 138

MI1CN - RULLI A CATENA CENTRALE INTERNA

Inner central chain rollers

pag. 142

MI2CN - RULLI AD ANELLI DI CATENA CENTRALE INTERNA

Inner central chain loops rollers

pag. 144

ME1C - RULLI A CATENA ESTERNA

External chain rollers

pag. 146

MECD - RULLI A CATENA DOPPIA ESTERNA

External double chain rollers

pag. 148

ME2C - RULLI AD ANELLI DI CATENA ESTERNA

External chain loops rollers

pag. 150

SERIE Series LP FRIZIONATI "DU" - CON CATENA

Frictioned "DU" - With chain

pag. 152

SERIE Series LP FRIZIONATI "LR" - CON CATENA

Frictioned "LR" - With chain

pag. 155

TRASMISSIONE A CATENA TANGENZIALE TANGENTIAL CHAIN TRANSMISSION

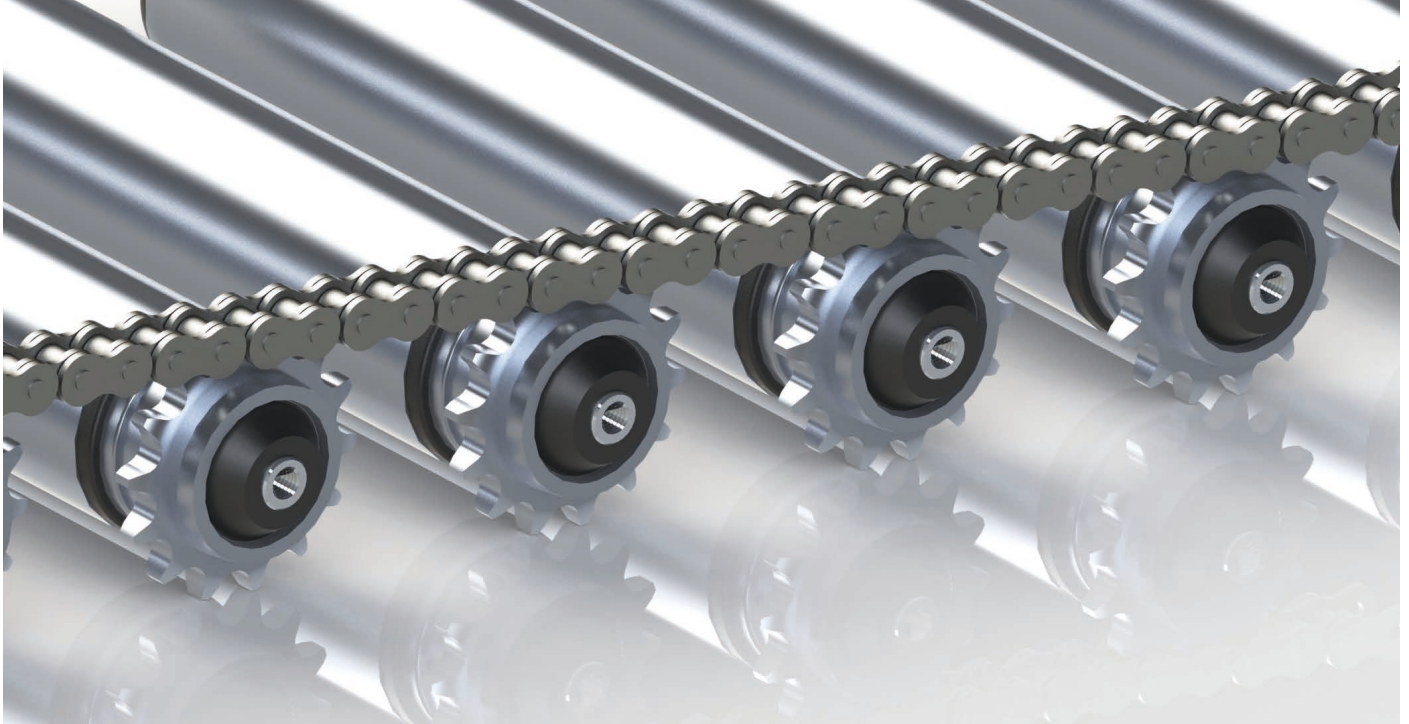

E' indicata per il trasporto su lunghe distanze con carichi medi e leggeri. La catena si sviluppa in rettilineo collegando le corone di ogni rullo con poco attrito sull'ingranaggio. E' il sistema con il miglior rendimento, minori costi di costruzione e manutenzione, minori vincoli costruttivi. L'interasse dei rulli non è vincolato dal passo della catena. La catena può scorrere sia nella parte superiore che inferiore dei rulli. Si consiglia l'impiego dei profili guida catena che aiutano a mantenere in posizione la catena stessa garantendo efficienza e silenziosità.

Nel caso di catena in posizione superiore, i rulli di estremità vanno valutati separatamente rispetto agli altri, in quanto sopportano un carico maggiore dovuto all'angolo di rinvio.

Si consiglia di posizionare il comando di azionamento a valle del trasportatore oppure centrale qualora con direzione di trasporto reversibile. La lunghezza del trasportatore dipende dalla resistenza della catena stessa; l'uso di una catena di passo maggiore o di catena doppia consente lunghezze maggiori.

La catena necessita di lubrificazione regolare nel tempo per garantire la durata ottimale. La velocità consigliata è limitata a max 0.5 m/s a causa dell'aumento della rumorosità d'esercizio.

It's recommended for the transport with long distances and light-medium loads. The chain is straight developed and connect each roller's crowns with low attrition on the gear. it's the system with the better performance, minor costs of construction and maintenance, minor constructive constraints. The pitch of the rollers isn't bonded from the pitch of the chain. The chain can slide at the top and bottom parts of rollers. it's recommended the use of the guide chain profile which helps to maintain the correct position of the chain and guarantees the efficiency and the noiseless.

In case of chain at the top position, the rollers at the ends have to be consider separately compared to the other, as they bear a greater load due to the return angle.

it's recommended the placement of the drive control downstream or in the center of the conveyor when there is a reversible transport direction. the length of the conveyor depends from the resistance of the chain; the use of a major pitch chain or a double chain consists major length.

The chain needs a regular lubrication to guarantee an optimal duration. the recommended velocity is limited to a maximum of 0.5 m/s caused by the increase of the exercise's noise.

CATENA TANGENZIALE SUPERIORE UPPER TANGENTIAL CHAIN

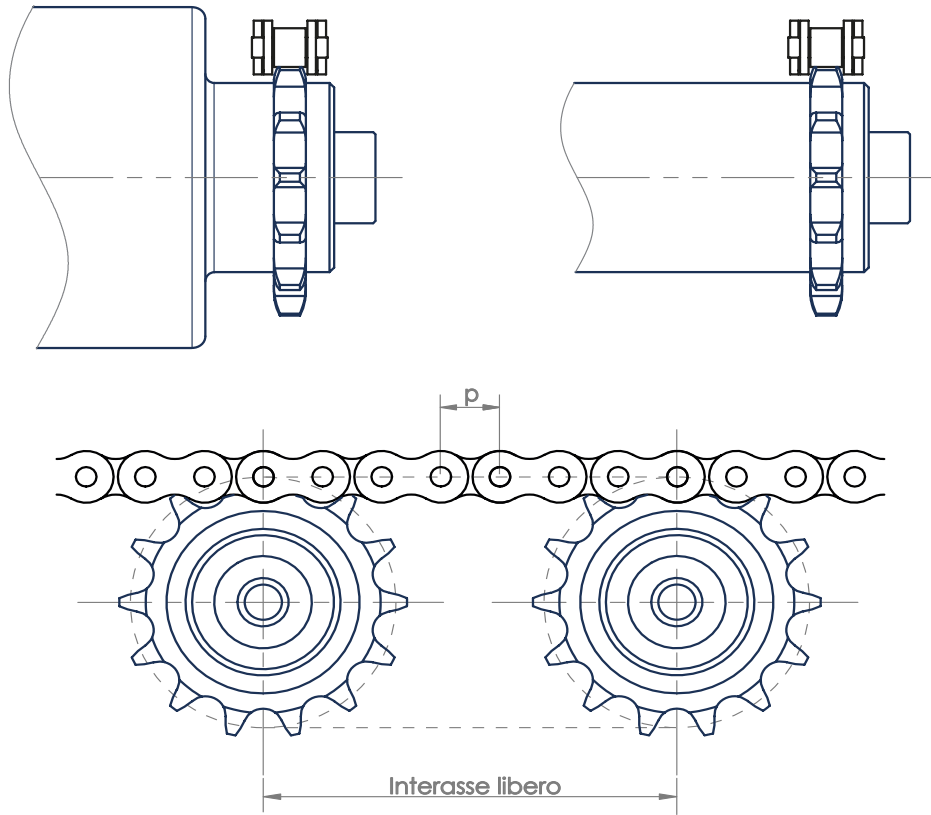

CATENA TANGENZIALE INFERIORE LOWER TANGENTIAL CHAIN

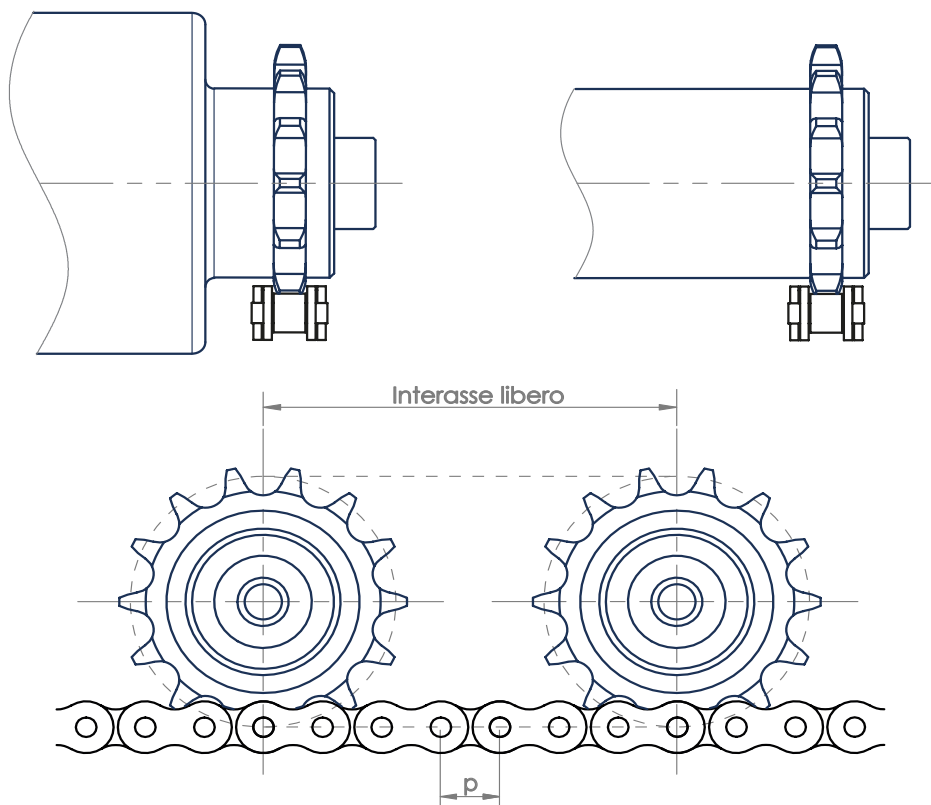

TRASMISSIONE A CATENA TANGENZIALE TANGENTIAL CHAIN TRANSMISSION

INTERASSE ROLLER PITCH

L'interasse tra i rulli nella motorizzazione a catena tangenziale è libero e non soggetto a particolari scostamenti che causano inconvenienti al buon funzionamento del sistema. Verificare comunque tutti i parametri per una corretta progettazione del trasportatore tenendo presente tipo, forme e peso del carico da trasportare, eventuali pendenze, catene da impiegare.

The rollers pitch in the tangential chain motorization is free and it isn't subjected to particular deviations which cause drawbacks at the good system functioning. However, it's recommended to verify all the parameters for a correct planning of the conveyor considering type, forms and weight of the load which has to be carried, evenly slops, chain to be used.

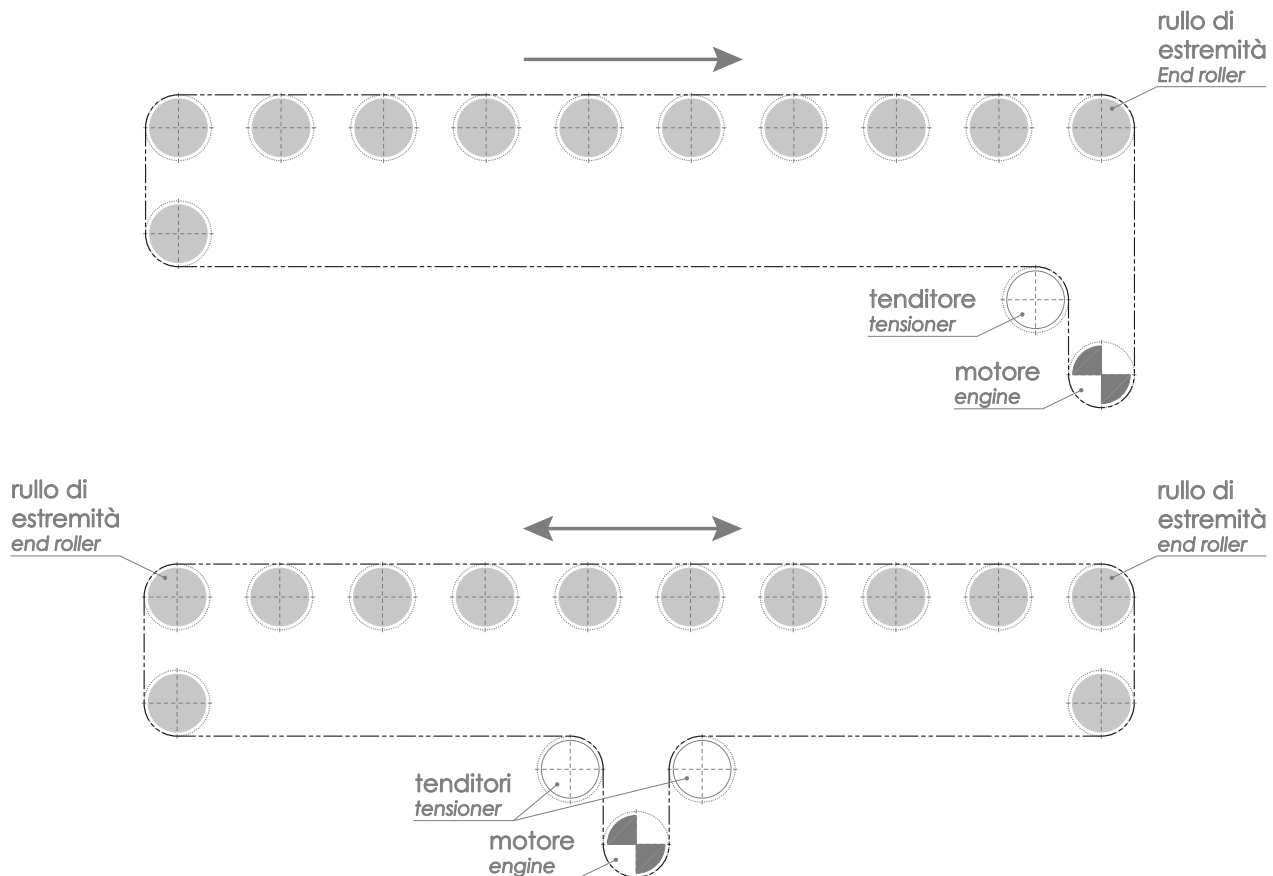

RULLI DI ESTREMITA' END ROLLERS

I rulli di estremità del lato motore devono essere adeguatamente dimensionati essendo soggetti a sovraccarico causato dal tiro-catena sull'estremità con ingranaggio (vedi figure sopra). Si dovranno prevedere dei rulli rinforzati con cuscinetto e asse più grossi.

The end rollers of the motor side have to be suitably dimensioned as they're subjected to overload which is caused by the tire chain at the end with gears (see figures above). Reinforced rollers with larger bearing and shaft have to be provided.

TRASMISSIONE AD ANELLI DI CATENA

TRANSMISSION BY CHAIN RINGS

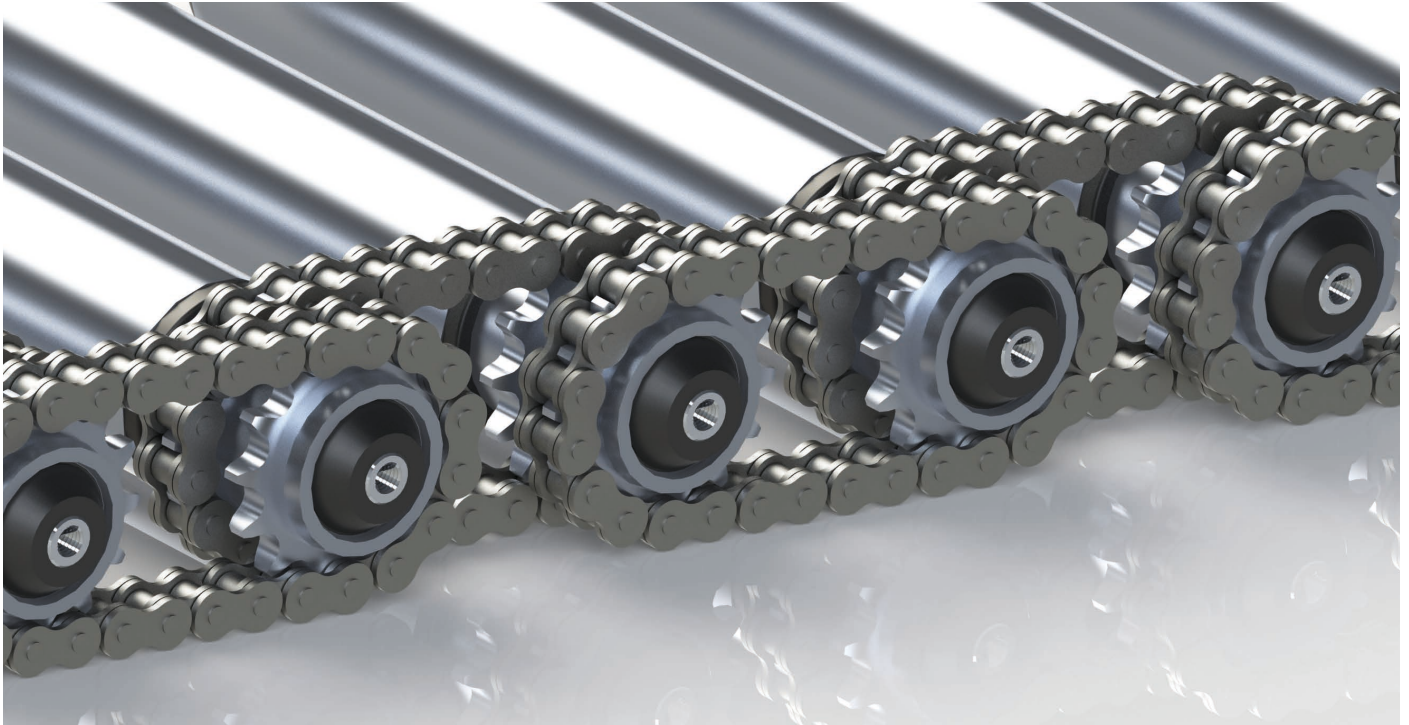

Questo tipo di trasmissione collega ogni rullo a quello successivo tramite una catena; è indicata ove ci siano carichi pesanti su brevi distanze e in presenza di frequenti azionamenti (fermate e partenze). Il rullo deve quindi essere dotato di pignone a doppia corona oppure due corone montate direttamente sul mantello. E' un sistema semplice, ma, rispetto la catena tangenziale, ha diversi vincoli costruttivi e maggiori costi; anche l'assorbimento di potenza risulta elevato a causa della trasmissione del moto da rullo a rullo mediante gli anelli di catena.

I rulli di estremità vanno valutati separatamente rispetto gli altri, in quanto sopportano un carico maggiore dovuto all'angolo di rinvio.

La catena necessita di lubrificazione regolare nel tempo per garantire la durata ottimale. La velocità consigliata è limitata a max 0.5 m/s a causa dell'aumento della rumorosità d'esercizio.

This type of transmission connects each roller to the following through a chain; it's recommended when are considered heavy loads on short distances and in presence of frequent drives (stops and departures). So the roller has to have a pinion with double crown or two crown directly mounted on the shell. it's an easy system, but, compared to the tangential chain, it has many construct constraints and more costs; also the power absorption is high because of the motor transmission from roller to roller through the ring's chain.

The rollers at the ends have to be consider separately compared to the other, as they bear a greater load due to the return angle.

The chain needs a regular lubrication to guarantee an optimal duration. the recommended velocity is limited to a maximum of 0.5 m/s caused by the increase of the exercise's noise.

TRASMISSIONE AD ANELLI DI CATENA

TRANSMISSION BY CHAIN RINGS

INTERASSE ROLLER PITCH

L'interasse tra i rulli nella motorizzazione ad anelli di catena dipende dal passo della catena impiegata. Il suo valore deve essere un multiplo del mezzo passo della catena stessa. Nella tabella di seguito vengono indicati i valori di interasse più comuni utilizzati per questo tipo di trasmissione, in rapporto alla catena. Si riportano inoltre le tolleranze per la distanza fra i rulli (l) e i carichi di rottura.

Si consiglia inoltre di posizionare il gruppo motore al centro del trasportatore per fine di sollecitare il meno possibile le forze sulla catena.

The roller pitch in the motorization by chain rings depends from the pitch of the chain we use. Its value has to be always a multiple of the chain half pitch. in the following table are shown the more common pitch values for this type of transmission, related to the chain. in the table you can also see the tolerances for the distance between the rollers (l) and the breaking loads.

it's also recommended the placement of the motor group at the conveyor's center to solicit less the efforts on the chain.

Passo catena = P Chain pitch = P		Tolleranza per l Tolerance for l	Carico di rottura Breaking load	N° di 1/2 passi (multipli di 1/2 passo di catena = 1) N° of 1/2 pitch (half pitch chain multiples = 1)									
inch	mm			12	13	14	15	16	17	18	19	20	21
		mm	daN	mm									
3/8"	9.52	0 fino a -0.4	910	61.91	66.67	71.44	76.20	80.96	85.72	90.49	95.25	100.01	104.77
1/2"	12.70	0 fino a -0.5	1820	76.20	82.55	88.90	95.25	101.60	107.95	114.30	120.65	127.00	133.35
5/8"	15.87	0 fino a -0.7	2270	79.37	87.31	95.25	103.19	111.12	119.06	127.00	134.94	142.87	150.81
3/4"	19.05	0 fino a -0.8	2950	142.87	152.40	161.92	171.45	180.97	190.50	200.02	209.55	219.07	228.6

Per ottenere il numero dei passi totali dell'anello di catena da installare dobbiamo sapere il numero dei passi dell'interasse l, la Z (numero denti del pignone o corona), quindi sommarli.

Esempio: Z14 1/2" p=12.7 mm
Poniamo che la distanza degli interassi l assunta sia 88.9 ossia 14 mezzi passi che, moltiplicati per 2, parte alta e parte bassa dell'anello, risulta 14 passi interi.

14 + 14 = 28 numero di passi totali dell'anello di catena.

Nel caso che il numero dei passi totali dell'anello di catena risulti dispari, si rende necessario l'utilizzo della falsa maglia.

To obtain the total pitch number of the chain rings which have to be installed, we have to sum the wheelbase pitch l and the Z (number of teeth in a pinion or crown).

*Example: Z14 1/2" p=12.7 mm
If we have an 88.9 distances between the l wheelbase we'll have 14 half pitch which multiplied for 2, top and bottom rings parts, makes 14 full pitch.*

14 + 14 = 28 total pitch of the chain ring.

In case of the total pitch number of the chain ring will be uneven, we'll have to use the false mesh.

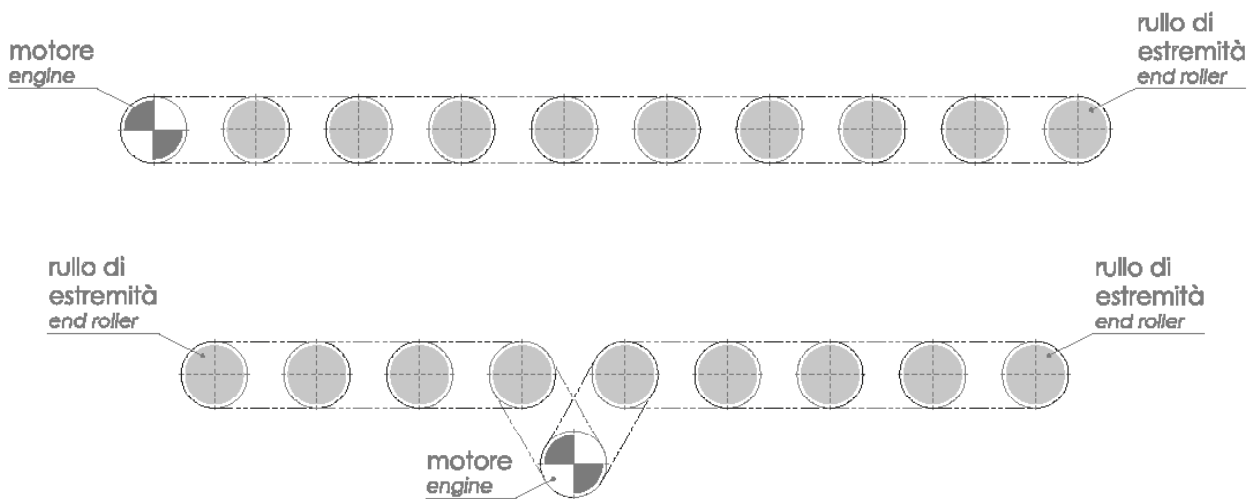
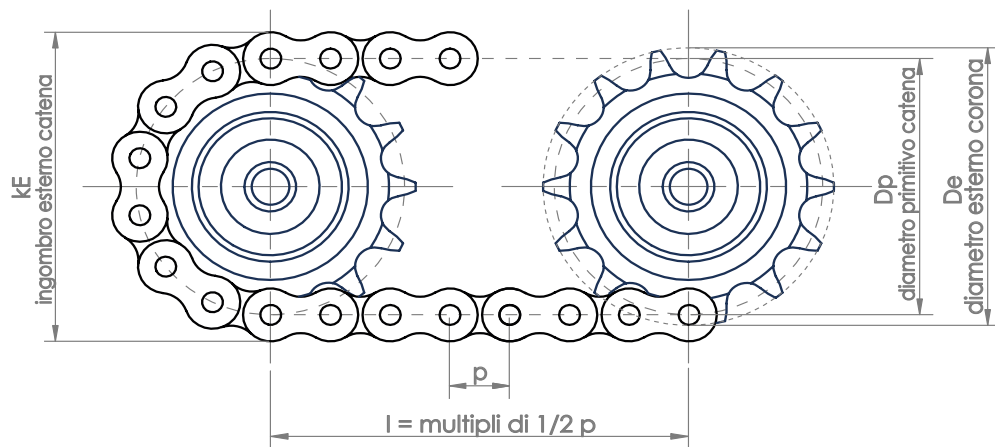
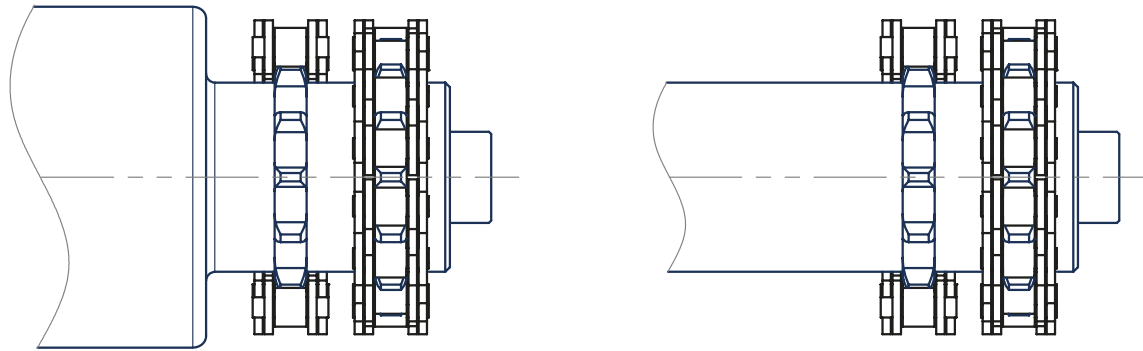

RULLI DI ESTREMITA' END ROLLERS

I rulli di estremità del lato motore devono essere adeguatamente dimensionati essendo soggetti a sovraccarico causato dal tiro-catena sull'estremità con ingranaggio (vedi figure sopra). Si dovranno prevedere dei rulli rinforzati con cuscinetto e asse più grossi.

The ends rollers of the motor side have to be correctly dimensioned as they're subjected to an overload caused by the chain shot on the ends with gear (see figure above). Reinforced rollers with larger bearing and shaft have to be provided.

LGS MOTORIZZATI/FRIZIONATI CON CATENA

Motorized/Frictioned with chain

APPLICAZIONI LEGGERE/MEDIO LEGGERE • AMBIENTI INDUSTRIALI
Light/light medium application • Industrial environments



Questi rulli sono comandati dalla catena attraverso il pignone con una o due corone, normale o frizionata, montata con boccia di raccordo all'estremità del tubo. Lo stesso pignone può essere in poliammide o ferro. La motorizzazione avviene tramite trasmissione con catena semplice tangenziale o ad anelli di catena. Nella parte del pignone è ricavata la sede del cuscinetto, in modo da garantire la migliore reazione all'azione di trasmissione. La scelta della dimensione della corona, passi e denti, dipende dalla portata del rullo, alla potenza da trasmettere, al carico di rottura della catena.

La trasmissione a catena è usata per la movimentazione controllata di una grande varietà di colli, di forme e pesi diversi, sia in orizzontale che in leggera pendenza.

Le caratteristiche costruttive sono le stesse della serie folle LGS precedentemente illustrate nella sezione "Rulli folli".

These rollers are commanded from the chain through the pinion with one or two crowns, which can be normal or frictioned, it's mounted with a bushing at the end of the pipe. The pinion can be in polyamide or in steel. The motorization takes place through a transmission with a simple tangential chain or with chain rings. In the pinion part is obtained the bearing venue, to guarantee a better reaction to the transmission action. The choice of the crown's dimension, pitches and teeth, depends to the roller carrying load, to the power which has to be transmitted and to the breaking load of the chain.

The chain transmission is used for the controlled movement of a large number of goods, forms and different weights, in horizontal or in a light slope.

The constructive characteristics are the same of the LGS series, previously shown in the "idler rollers" section.

ESEMPIO DI DESIGNAZIONE RULLO

EXAMPLE OF ROLLER DESIGNATION CODE

LGS	-DR	40/12	:G/M8	MI1C	HPF	/1/2	Z9	PZN	A=0510
FRZ	LGS	50/12	:G/M8	MI2C	RVS	/1/2	Z14	ZN	A=1580

PIGNONE CON UNA CORONA Z9 - MI1C 1/2 Z9
PINION WITH ONE CROWN SPROCKET Z9 - MI1C 1/2 Z9

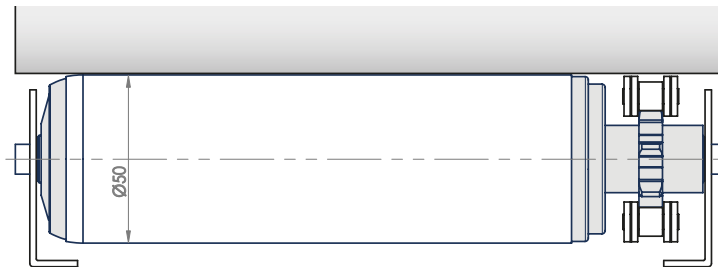

PIGNONE CON UNA CORONA Z11 - MI1C 1/2 Z11
PINION WITH ONE CROWN SPROCKET Z11 - MI1C 1/2 Z11

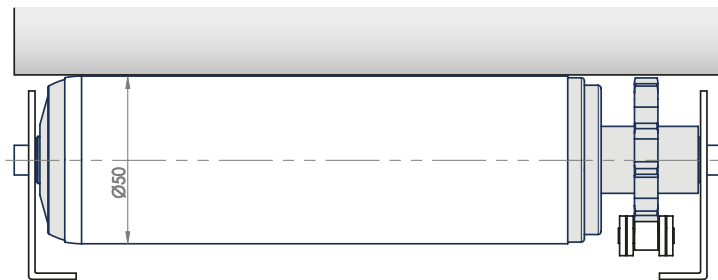

PIGNONE CON UNA CORONA Z14 - MI1C 1/2 Z14
PINION WITH ONE CROWN SPROCKET Z14 - MI1C 1/2 Z14

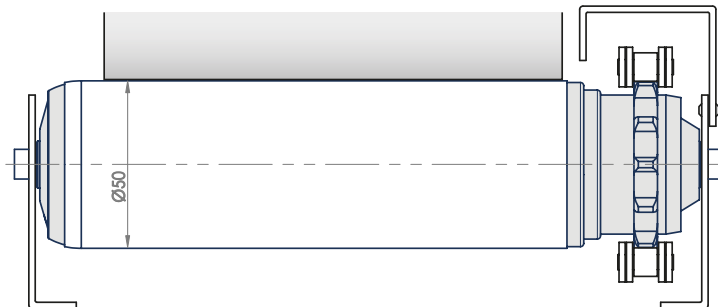

PIGNONE CON DUE CORONE Z14 - MI2C 1/2 Z14
PINION WITH TWO CROWN SPROCKET Z14 - MI2C 1/2 Z14

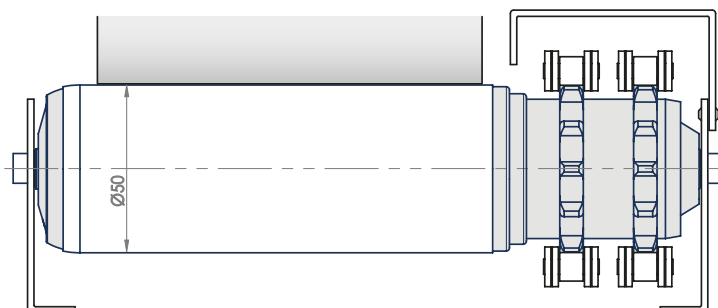

LGS MOTORIZZATI/FRIZIONATI CON CATENA

Motorized/Frictioned with chain

APPLICAZIONI LEGGERE/MEDIO LEGGERE • AMBIENTI INDUSTRIALI
Light/light medium application • Industrial environments

TRASMISSIONE A CATENA TANGENZIALE

TANGENTIAL CHAIN TRANSMISSION

UNA CORONA Z9 E Z11 - MI1C 1/2 Z9 E Z11
ONE CROWN SPROCKET Z9 AND Z11 - MI1C 1/2 Z9 AND Z11

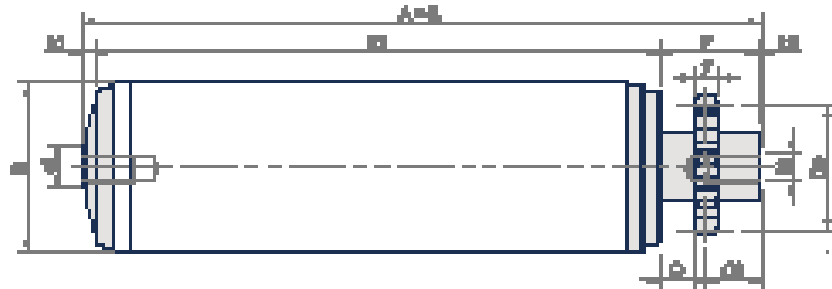

TRASMISSIONE A CATENA TANGENZIALE

TANGENTIAL CHAIN TRANSMISSION

UNA CORONA Z14 - MI1C 1/2 Z14
ONE CROWN SPROCKET Z14 - MI1C 1/2 Z14

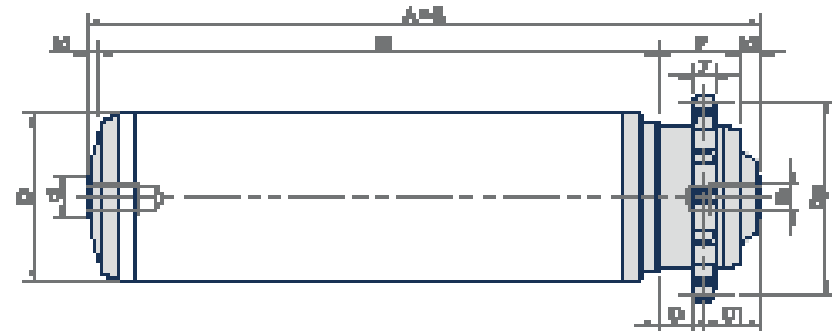

TRASMISSIONE AD ANELLI DI CATENA

TRANSMISSION BY CHAIN LOOPS

DUE CORONE Z14 - MI2C 1/2 Z14
TWO CROWN SPROCKET Z14 - MI2C 1/2 Z14

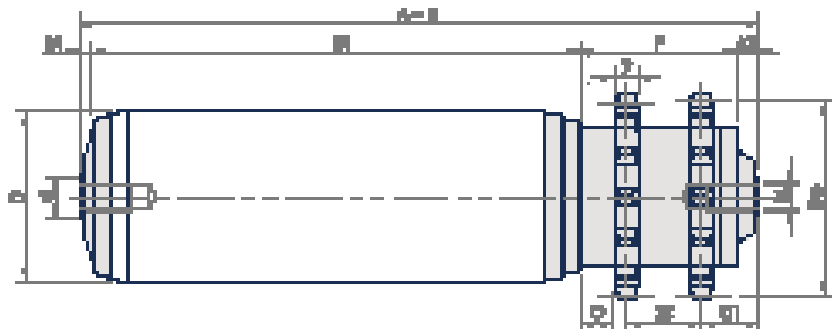



d.	D.	Motorizzati - Motorized				p	Z	Dp	P	O	C1	K1	k2	S	Cusc. Bearing	M	A min	A max	Peso Weight A=200 mm	Peso Weight 1 mm				
		Type	HP	HPF	RVS																RVF			
mm	mm						mm	mm	mm	mm	mm	mm	mm			mm	mm	daN	daN					
Ø12 (14)	40	MI1C	x	x	x	x	1/2	9	32.20	29	10	16.5	3.5	1	6002 2RS	M8 x20	120	1600	0.5250	0.0023				
			-	x	x	x		11	45.08										0.5440	0.0023				
		x	x	x	x	14		57.07	24	0.5970				0.0023										
		x	x	x	x				46	0.6903				0.0023										
	50	MI1C	x	x	x	x		9	37.20	29				1			1.5		6002 2RS	M8 x20	120	1600	0.5830	0.0027
			-	x	x	x		11	45.08														0.6020	0.0027
		x	x	x	x	14		57.07	24	0.6550				0.0027										
		x	x	x	x				46	0.7380				0.0027										
	60	MI1C	x	x	-	-		9	32.20	29				1			1.5		6002 2RS	M8 x20	120	1600	0.6060	0.0030
			-	x	-	-		11	45.08														0.6240	0.0030
		x	x	-	-	14		57.07	24	0.6660				0.0030										
		x	x	-	-				46	0.7920				0.0030										
	80	MI1C	x	x	-	-	14	57.07	24	6.5	2	6002 2RS	M8 x20	120	1800	1.0110	0.0047							
		MI2C	x	x	-	-			46					1.0450		0.0047								

d.	D.	Frizonati - Frictioned				p	Z	Dp	P	O	C1	K1	k2	S	Cusc. Bearing	M	A min	A max	Peso Weight A=200 mm	Peso Weight 1 mm				
		Type	FRZ-HP	FRZ-HPF	FRZ-RVS																FRZ-RVF			
mm	mm						mm	mm	mm	mm	mm	mm	mm			mm	mm	daN	daN					
Ø12 (14)	40	MI1C	-	x	-	-	1/2	9	32.20	29	10	16.5	3.5	1	6002 2RS	M8 x20	120	1600	0.5250	0.0023				
			-	x	-	-		11	45.08										0.5440	0.0023				
	50	MI1C	x	x	x	x		9	37.20	29				1			1.5		6002 2RS	M8 x20	120	1600	0.5830	0.0027
			-	x	x	x		11	45.08														0.6020	0.0027
		x	x	x	x	14		57.07	24	0.6550				0.0027										
		x	x	x	x				46	0.7380				0.0027										
	60	MI1C	x	x	-	-		9	32.20	29				1			1.5		6002 2RS	M8 x20	120	1600	0.6060	0.0030
			-	x	-	-		11	45.08														0.6240	0.0030
		x	x	-	-	14		57.07	24	0.6660				0.0030										
		x	x	-	-				46	0.7920				0.0030										
	80	MI1C	x	x	-	-		14	57.07	24				6.5			2		6002 2RS	M8 x20	120	1800	1.0110	0.0047
		MI2C	x	x	-	-				46											1.0450		0.0047	

Nota:

Per maggiori informazioni su tipologie e sottotipi vedere le specifiche alle pagine successive.

Note:

To have more information on types or subtypes you can see the specifications in the following pages.

SERIE LGS - SPECIFICHE SOTTOTIPO

LGS SERIES - SUBTYPE SPECIFICATIONS

I Rulli LGS con trasmissione con pignone a catena possono essere forniti con testata motorizzata HP oppure frizionata FRZ, oltre queste è possibile scegliere la versione normale (fissa) o reversibile (intercambiabile). A titolo esemplificativo di seguito si riporta lo schema della motorizzazione con pignone 1/2 1Z14 nelle diverse configurazioni.

The LGS rollers with transmission through a pinion or crown can be supplied with an HP motorized or FRZ frictioned head, in addition to these it's possible choosing a normal (fixed) or reversible (interchangeable) version. To make some examples, the table shows the scheme of the motorization with 1/2 1Z14 pinion in different configurations.

MOTORIZZATI - MOTORIZED

Legenda - Legend HP/HPF

Sigla - Initial	Descrizione - Description	Caratteristiche - Features
HP	Versione motorizzata con pignone in poliammide <i>Motorized version with polyamide pinion</i>	Tubo con testata in poliammide motorizzata. Sistema affidabile e duraturo grazie ai materiali particolarmente resistenti alla fatica e all'accoppiamento ad interferenza dei componenti. <i>Tube with motorized polyamide head. it's a reliable and lasting system, thanks to the materials which are resistant to efforts and to the interference coupling of the constituents.</i>
HPF	Versione motorizzata con pignone in metallo <i>Motorized version with steel pinion</i>	Tubo con testata in metallo motorizzata. Sistema affidabile e duraturo grazie ai materiali particolarmente resistenti alla fatica e all'accoppiamento ad interferenza dei componenti. <i>Tube with motorized steel head. it's a reliable and lasting system, thanks to the materials which are resistant to efforts and to the interference coupling of the constituents.</i>

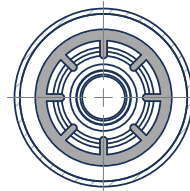
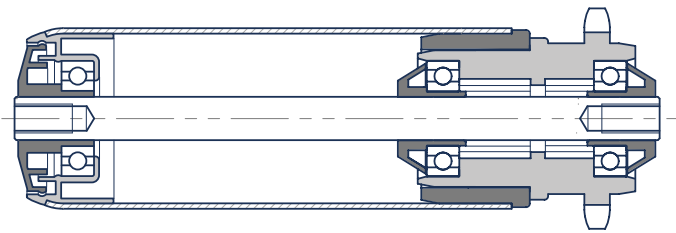

Legenda - Legend RVS/RVF

Sigla - Initial	Descrizione - Description	Caratteristiche - Features
RVS	Versione motorizzata reversibile con pignone in poliammide <i>Reversible motorized version with polyamide pinion</i>	Tubo con testata in poliammide intercambiabile da versione motorizzata a frizionata tramite minimo gioco di accoppiamento tra boccola e testata. E' possibile inoltre sostituire i pignoni in poliammide con quelli in metallo. <i>Tube with polyamide head interchangeable from motorized to frictioned version through a coupling between the bush and the head. it's also possible to substitute the pinions in polyamide with the steel ones.</i>
RVF	Versione motorizzata reversibile con pignone in metallo <i>Versione motorizzata reversibile con pignone in metallo</i>	Tubo con testata in metallo intercambiabile da versione motorizzata a frizionata tramite minimo gioco di accoppiamento tra boccola e testata. E' possibile inoltre sostituire i pignoni in metallo con quelli in poliammide. <i>Tube with steel head interchangeable from motorized to frictioned version through a coupling between the bush and the head. it's also possible to substitute the pinions in steel with the polyamide ones.</i>

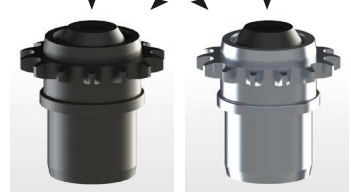
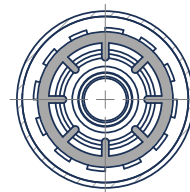
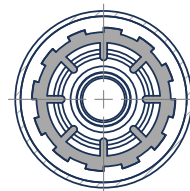
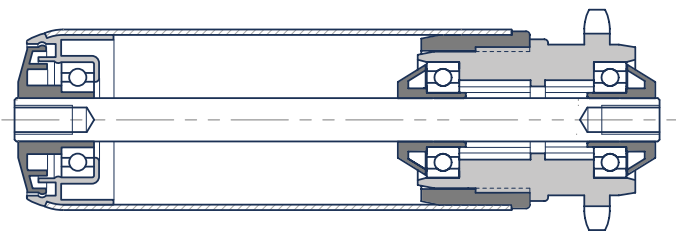

SERIE LGS - SPECIFICHE SOTTOTIPO

LGS SERIES - SUBTYPE SPECIFICATIONS

MI1C 1/2
Z9 e Z11



MI1C 1/2 Z14



MI2C 1/2 Z14



FRIZIONATI - FRICTIONED

Legenda - Legend FRZ - HP/HPF

Sigla - Initial	Descrizione - Description	Caratteristiche - Features
FRZ - HP	Versione frizionata con pignone in poliammide <i>Frictioned version with polyamide pinion</i>	Tubo con testata in poliammide frizionata. Sistema affidabile e duraturo grazie ai materiali particolarmente resistenti alla fatica e al preciso accoppiamento dei componenti. <i>Tube with frictioned polyamide head. reliable and lasting system, thanks to its materials which are resistant to efforts and to the accurate components coupling.</i>
FRZ - HPF	Versione frizionata con pignone in metallo <i>Frictioned version with steel pinion</i>	Tubo con testata in metallo frizionata. Sistema affidabile e duraturo grazie ai materiali particolarmente resistenti alla fatica e al preciso accoppiamento dei componenti. <i>Tube with frictioned steel head. reliable and lasting system, thanks to its materials which are resistant to efforts and to the accurate components coupling.</i>

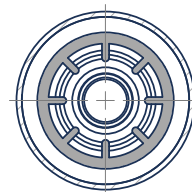
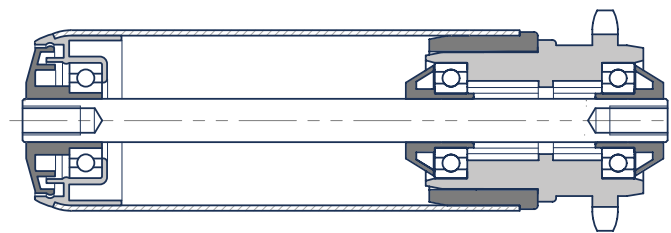

Legenda - Legend FRZ - RVS/RVF

Sigla - Initial	Descrizione - Description	Caratteristiche - Features
FRZ - RVS	Versione frizionata reversibile con pignone in poliammide <i>Reversible frictioned version with polyamide pinion</i>	Tubo con testata in poliammide intercambiabile da versione frizionata a motorizzata tramite minimo gioco di accoppiamento tra boccola e testata. E' possibile inoltre sostituire i pignoni in poliammide con quelli in metallo. <i>Tube with polyamide head interchangeable from fractioned to motorized version through a coupling between the bush and the head. it's also possible to substitute the pinions in polyamide with the steel ones.</i>
FRZ - RVF	Versione frizionata reversibile con pignone in metallo <i>Reversible frictioned version with steel pinion</i>	Tubo con testata in metallo intercambiabile da versione frizionata a motorizzata tramite minimo gioco di accoppiamento tra boccola e testata. E' possibile inoltre sostituire i pignoni in metallo con quelli in poliammide. <i>Tube with steel head interchangeable from fractioned to motorized version through a coupling between the bush and the head. it's also possible to substitute the pinions in steel with the polyamide ones.</i>

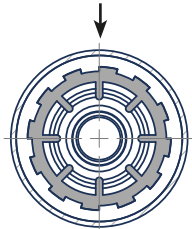
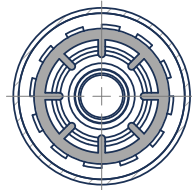
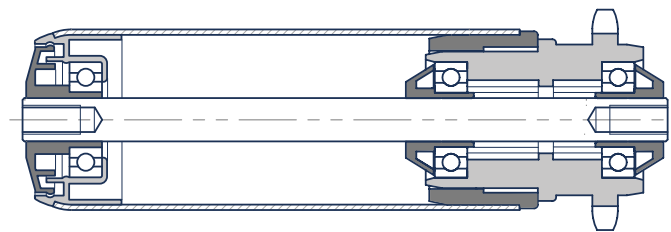

MI1C CATENA INTERNA INNER CHAIN

APPLICAZIONI MEDIO PESANTI • AMBIENTI INDUSTRIALI
Heavy medium application • Industrial environments

UTILIZZO *Utilization*

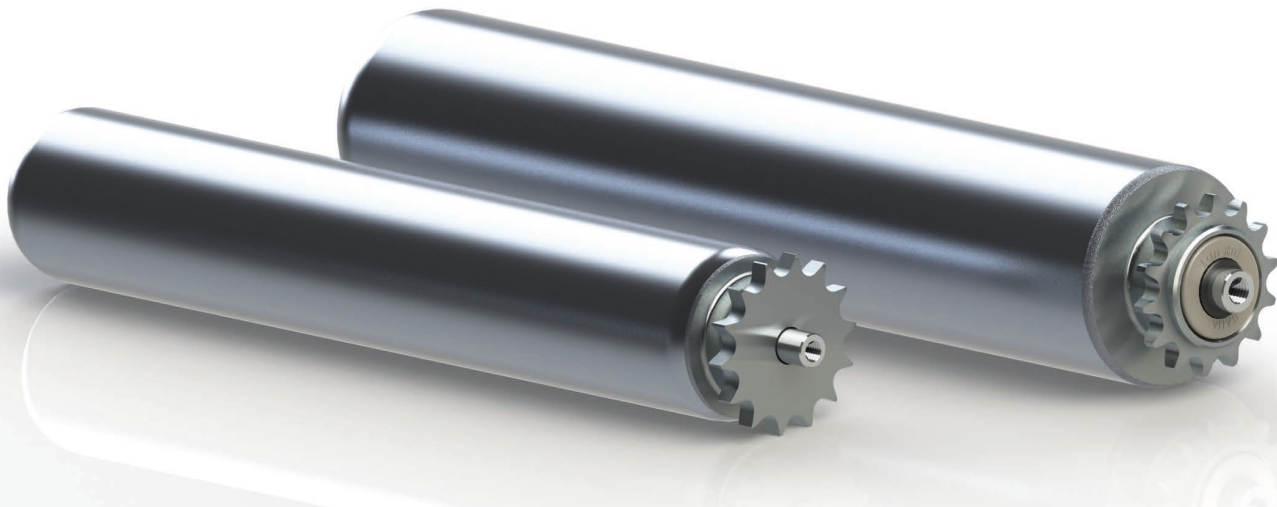

Questi rulli sono comandati dalla catena attraverso il pignone con una corona saldato all'estremità del tubo. La motorizzazione avviene tramite trasmissione con catena semplice tangenziale interna. In questi rulli della serie MI, il diametro del rullo è sempre superiore all'ingombro della catena che gli trasmette il moto ad eccezione di alcuni rulli, comunque collocati nei motorizzati interni per le proprie caratteristiche costruttive, combinati con pignoni la cui quota K_e sia superiore al diametro del rullo stesso.

Nella parte del pignone è ricavata la sede del cuscinetto, in modo da garantire la migliore reazione all'azione di trasmissione. La scelta della dimensione della corona, passi e denti, dipende dalla portata del rullo, alla potenza da trasmettere, al carico di rottura della catena.

La trasmissione a catena è usata per la movimentazione controllata di una grande varietà di colli, di forme e pesi diversi, sia in orizzontale che in leggera pendenza.

Per le caratteristiche costruttive e capacità di carico si intendono le stesse della serie base corrispondente precedentemente illustrate nella sezione "Rulli folli".

These rollers are commanded from the chain through a pinion or crown welded at the tube ends. The motorization takes place through a transmission with simple inner tangential chain. In these MI series of rollers, the roller diameter is always major than the chain's encumbrance which permits the movement except some rollers, that they're placed in inner motorized for their constructive characteristics, combined with the pinion which have a K_e quote that is superior than a roller diameter. In the pinion part is obtained the bearing venue, to guarantee a better reaction to the transmission action. The choice of the crown's dimension, pitches and teeth, depends to the roller carrying load, to the power which has to be transmitted and to the breaking load of the chain.

The chain transmission is used for the controlled movement of a large number of goods, forms and different weights, in horizontal or in a light slope.

The constructive characteristics are the same of the base series, previously shown in the "idler rollers" section.

ESEMPIO DI DESIGNAZIONE RULLO EXAMPLE OF ROLLER DESIGNATION CODE

LMT 89/20 : H/CH17 MI1C 5/8 Z14 PZN B=0815

QUOTE DIMENSIONALI - DIMENSIONS

G
Filettatura interna
Internal Thread

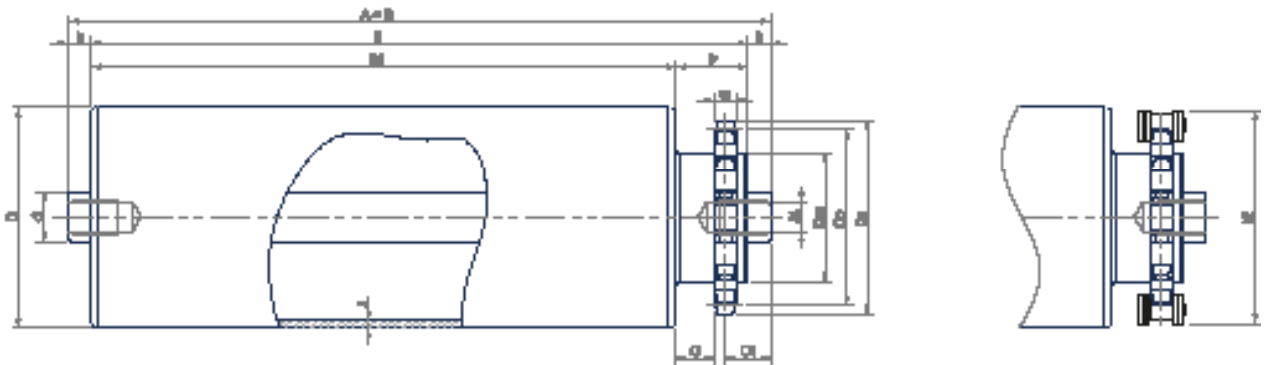

ALTRE ESECUZIONI ASSE DISPONIBILI OTHER SHAFT EXECUTIONS AVAILABLE

GH
Filetto interno con Chiave
Internal Thread with Slots

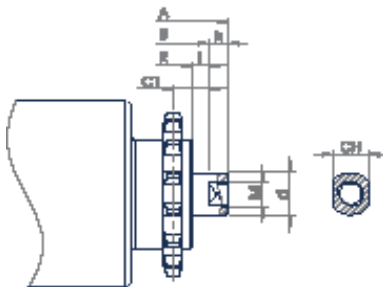

d	12	15	20	25	30
CH	10	13	17	18	22
M	M8x20	M10x20	M12x20	M16x20	M16x20
h	9	9	9	12	12
C1	Variabile Variable				

H
Con Chiave
With Slots

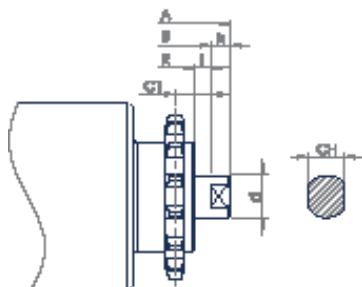

d	12	15	20	25	30
CH	10	13	17	18	22
h	9	9	9	12	12
C1	Variabile Variable				

MITC CATENA INTERNA INNER CHAIN

UTILIZZO *Utilization*

APPLICAZIONI MEDIO PESANTI • AMBIENTI INDUSTRIALI
Heavy medium application • Industrial environments

MOTORIZZAZIONI STANDARD DISPONIBILI
STANDARD MOTORIZATIONS AVAILABLE

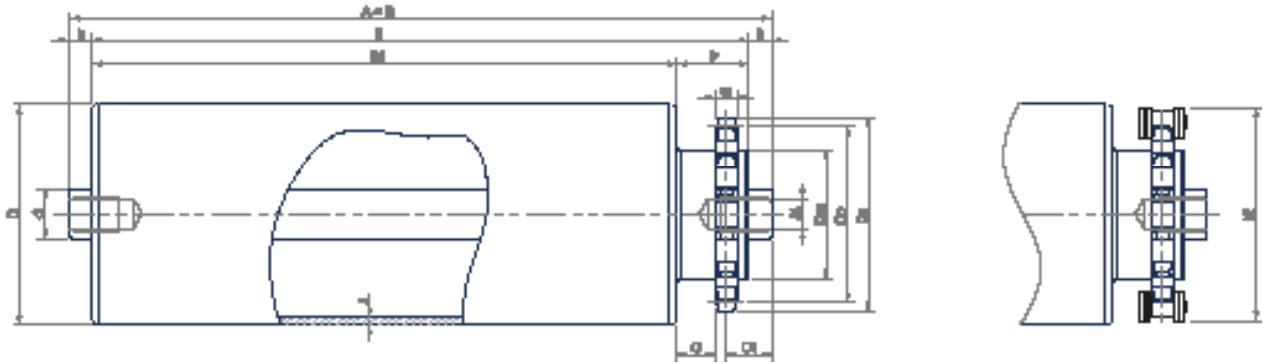

Serie Series	d.	D.	p	Z	Dp	De	Ke	Dm	P	O	C1	C1**	m	k	S	Cuscinetti Bearing	M	R min	R max	Peso Weight R=200 mm	Peso Weight 1 mm
	mm	mm			mm	mm	mm	mm	mm	mm	mm	mm	mm	mm	mm			mm	mm	daN	daN
LGE -RS	Ø12	48	3/8	14	42.80	46.30	51.00	33	20.50	15	15	14.5	5.5	12	1.5	6001 2RS	M8 x20	200	1500	0.818	0.0026
				16	48.82	52.30	57.02	36	20.50	15	15	14.5	0.818	0.0026							
			1/2	11	45.07	48.70	56.88	23	21	10	15.5	14.5	7	8						0.818	0.0026
				14	57.07	61.80	68.88	41	22	15	15.5	14.5	7	12						0.818	0.0026
		60	1/2	14	57.07	61.80	68.88	42	20	13	15.5	14.5	7	12	1.053	0.0037					
				12	49.07	53.00	60.88	35	20	13	15.5	14.5	7	12	1.053	0.0037					
14	57.07			61.80	68.88	42	20	13	15.5	14.5	7	12	1.053	0.0037							
LGS	Ø12	1/2	14	9	37.13	41.00	48.94	20	29	10	16.5	14.5	7	1	1.5	6002 2RS	M8 x20	120	2000	0.790	0.0024
				50	57.07	61.80	68.88	42	29	15	16.5	14.5	7	6						0.920	0.0027
				60	57.07	61.80	68.88	42	29	15	16.5	14.5	7	6						1.053	0.0037
LGP (E)	Ø12	1/2	11*	9	37.13	41.00	48.94	23	21	10	19.5	14.5	7	12	1.5	6201 2RS	M8 x20	200	1500	0.920	0.0027
				11*	45.07	48.70	56.88	23	21	10	19.5	14.5	7	12						0.920	0.0027
LGP	Ø12	50	1/2	9	37.13	41.00	48.94	23	21	10	19.5	14.5	7	12	2	6201 2RS	M8 x20	200	1500	1.007	0.0033
				11*	45.07	48.70	56.88	23	21	10	19.5	14.5	7	12						1.007	0.0033
				9	37.13	41.00	48.94	23	21	10	19.5	14.5	7	12						1.007	0.0033
		60	1/2	9	37.13	41.00	48.94	23	21	10	19.5	14.5	7	12	3	6202 2RS	M10 x20	200	1500	1.007	0.0033
				11*	45.07	48.70	56.88	23	21	10	22.5	14.5	7	15						1.453	0.0056
				11	45.07	48.70	56.88	23	21	10	22.5	14.5	7	15						1.453	0.0056
	76	1/2	9	37.13	41.00	48.94	23	21	10	22.5	14.5	7	15	3	6202 2RS	M10 x20	200	1500	1.725	0.0068	
			11*	45.07	48.70	56.88	23	21	10	22.5	14.5	7	15						1.725	0.0068	
			11	45.07	48.70	56.88	23	21	12	22.5	14.5	7	15						1.725	0.0068	

Altri tipi di pignone a richiesta
Other types of pinion on request

*versioni speciali
special versions

**esecuzione asse con chiave (H)
shaft with slots execution (H)



Serie Series	d.	D.	p	Z	Dp	De	Ke	Dm	P	O	C1	C1**	m	k	S	Cuscinetti Bearing	M	R min	R max	Peso Weight R=200 mm	Peso Weight al mm							
	mm	mm			mm	mm	mm	mm	mm	mm	mm	mm	mm	mm	mm			mm	mm	daN	daN							
LP	Ø15	48 (50)	1/2	13	53.06	57.40	64.87	41	24	13	16.5	16.5	7	9	2	6202 2RS	M10 x20	200	2200	1.400	0.0037							
				14	57.07	61.80	68.88	42	24	13	16.5	16.5	7	9						1.400	0.0037							
		60	1/2	13	53.06	57.40	64.87	41	24	13	16.5	16.5	7	9	3					1.740	0.0056							
					53.06	57.40	64.87	40	29	18	16.5	16.5	7	9						1.740	0.0056							
				14	57.07	61.80	68.88	42	24	13	16.5	16.5	7	9						1.740	0.0056							
					57.07	61.80	68.88	42	29	18	16.5	16.5	7	9						1.740	0.0056							
				15	61.09	65.50	72.90	48	24	13	16.5	16.5	7	9						1.740	0.0056							
					61.09	65.50	72.90	45	29	18	16.5	16.5	7	9						1.740	0.0056							
				16	65.10	69.50	76.91	50	24	13	16.5	16.5	7	9						1.740	0.0056							
				17	69.11	73.60	80.92	48	24	13	16.5	16.5	7	9						1.740	0.0056							
		76	1/2	13	53.06	57.40	64.87	40	29	18	16.5	16.5	7	9	3					1.947	0.0068							
					57.07	61.80	68.88	42	24	13	16.5	16.5	7	9						1.947	0.0068							
				57.07	61.80	68.88	42	29	18	16.5	16.5	7	9	1.947						0.0068								
				15	61.09	65.50	72.90	48	24	13	16.5	16.5	7	9						1.947	0.0068							
					61.09	65.50	72.90	45	29	18	16.5	16.5	7	9						1.947	0.0068							
				16	65.10	69.50	76.91	50	24	13	16.5	16.5	7	9						1.947	0.0068							
				17	69.11	73.60	80.92	52	24	13	16.5	16.5	7	9						1.947	0.0068							
				5/8	14	71.34	78.00	86.07	55	29	16	18	18	8.8						9	1.947	0.0068						
		3/4	11	67.61	75.00	83.74	46	26	16	17.5	18.5	10.8	12	1.947	0.0068													
		89	1/2	16	65.10	69.50	76.91	50	24	13	16.5	16.5	7	9	2.115					0.0078								
				17	69.11	73.60	80.92	52	24	13	16.5	16.5	7	9	2.115					0.0078								
				5/8	14	71.34	78.00	86.07	55	29	16	18	18	8.8	9					2.115	0.0078							
				3/4	11	67.61	75.00	83.74	46	26	16	17.5	18.5	10.8	12					2.115	0.0078							
		LMT	Ø20	60	1/2	17*	69.11	73.60	80.92	48	24	13	16.5	14.5	7					9	3	6204 2RS	M12 x20	200	2200	2.061	0.0067	
						17	69.11	73.60	80.92	56	24	13	16.5	14.5	8					9						2.258	0.0079	
				76	5/8	14	71.34	78.00	86.07	55	29	16	18	16.5	8					9						2.258	0.0079	
						15	76.36	83.00	91.09	56	32	16	20.5	16.5	8.8					9						2.258	0.0079	
16	81.37					88.00	96.10	60	29	16	18	16.5	8.8	9	2.258	0.0079												
3/4	13					79.59	87.50	95.72	59	26	16	17.5	18.5	10.8	12	2.258	0.0079											
89	1/2			17	69.11	73.60	80.92	56	24	13	16.5	14.5	7	9	2.419	0.0089												
				14	71.34	78.00	86.07	55	29	16	18	16.5	8	9	2.419	0.0089												
				15	76.36	83.00	91.09	56	32	16	20.5	16.5	8.8	9	2.419	0.0089												
				16	81.37	88.00	96.1	60	29	16	18	16.5	8.8	9	2.419	0.0089												
102	5/8			16	81.37	88.00	96.10	64	32	16	20.5	16.5	8.8	9	2.580	0.0098												
				108	5/8	16	81.37	88.00	96.10	64	32	16	20.5	16.5	8.8	9	3.070	0.0127										
LEP	Ø25			89	5/8	16	81.37	88.00	96.10	64	32	16	21.5	16.5	8.8	9	3	6305 2RS	M16 x20	200						3200	2.878	0.0101
						102	5/8	16	81.37	88.00	96.10	64	32	16	21.5	16.5											8.8	9
				108	3/4	16	97.65	105.50	113.78	77	36	21	27	23	10.8	17											3.032	0.0111
						16	81.37	88.00	96.10	64	32	16	21.5	16.5	8.8	9											3.691	0.0140
				133	3/4	16	97.65	105.50	113.78	77	36	21	27	23	10.8	17											3.691	0.0140
						16	81.37	88.00	96.10	64	32	16	21.5	16.5	8.8	9											4.286	0.0165
		159	3/4	16	97.65	105.50	113.78	77	34	19	27	23	10.8	17	4.286	0.0165												
				16	81.37	88.00	96.10	64	32	16	21.5	16.5	8.8	9	5.288	0.0227												
		102	3/4	16	130.20	141.80	151.28	105	44	22	26.5	24	15.8	12	5	3					6206 2RS	M16 x20	200	3200	3.402		0.0128	
																									108		4.061	0.0157
		133	4.656	0.0182																								
		159	7.220	0.0244																								

Altri tipi di pignone a richiesta
Other types of pinion on request

*versioni speciali
special versions

** esecuzione asse con chiave (H)
shaft with slots execution (H)

MICD CATENA DOPPIA INTERNA INNER DOUBLE CHAIN

APPLICAZIONI MEDIO PESANTI • AMBIENTI INDUSTRIALI
Heavy medium application • Industrial environments

UTILIZZO Utilization

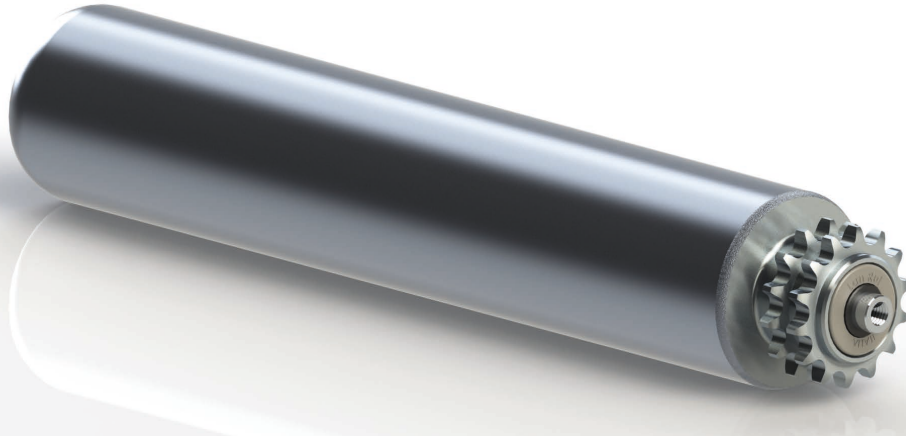

Questi rulli sono comandati dalla catena attraverso il pignone con due corone ravvicinate saldato all'estremità del tubo. La motorizzazione avviene tramite trasmissione con catena doppia tangenziale interna. Rispetto alla catena semplice, questa soluzione offre prestazioni superiori in quanto sopporta sollecitazioni maggiori assieme ad una durata superiore della catena.

In questi rulli della serie MI, il diametro del rullo è sempre superiore all'ingombro della catena che gli trasmette il moto ad eccezione di alcuni rulli, comunque collocati nei motorizzati interni per le proprie caratteristiche costruttive, combinati con pignoni la cui quota K_e sia superiore al diametro del rullo stesso.

Nella parte del pignone è ricavata la sede del cuscinetto, in modo da garantire la migliore reazione all'azione di trasmissione. La scelta della dimensione della corona, passi e denti, dipende dalla portata del rullo, alla potenza da trasmettere, al carico di rottura della catena.

La trasmissione a catena è usata per la movimentazione controllata di una grande varietà di colli, di forme e pesi diversi, sia in orizzontale che in leggera pendenza.

Per le caratteristiche costruttive e capacità di carico si intendono le stesse della serie base corrispondente precedentemente illustrate nella sezione "Rulli folli".

These rollers are commanded from the chain through a pinion or two nearby crowns welded at the tube ends. the motorization take place through a transmission with double inner tangential chain. compared with the simple chain, this solution offers better performances as it can support more solicitations together with a better superior chain duration.

In these MI series of rollers, the roller diameter is always major then the chain's encumbrance which permits the movement except some rollers, that they're placed in inner motorized for their constructive characteristics, combined with the pinion which have a K_e quote that is superior than a roller diameter. In the pinion part is obtained the bearing venue, to guarantee a better reaction to the transmission action. The choice of the crown's dimension, pitches and teeth, depends to the roller carrying load, to the power which has to be transmitted and to the breaking load of the chain.

The chain transmission is used for the controlled movement of a large number of goods, forms and different weights, in horizontal or in a light slope.

The constructive characteristics are the same of the base series, previously shown in the "idler rollers" section.

ESEMPIO DI DESIGNAZIONE RULLO EXAMPLE OF ROLLER DESIGNATION CODE

LP 76/15 : GH/CH13 M10 MICD 1/2 Z14 ZN A=0650

QUOTE DIMENSIONALI - DIMENSIONS

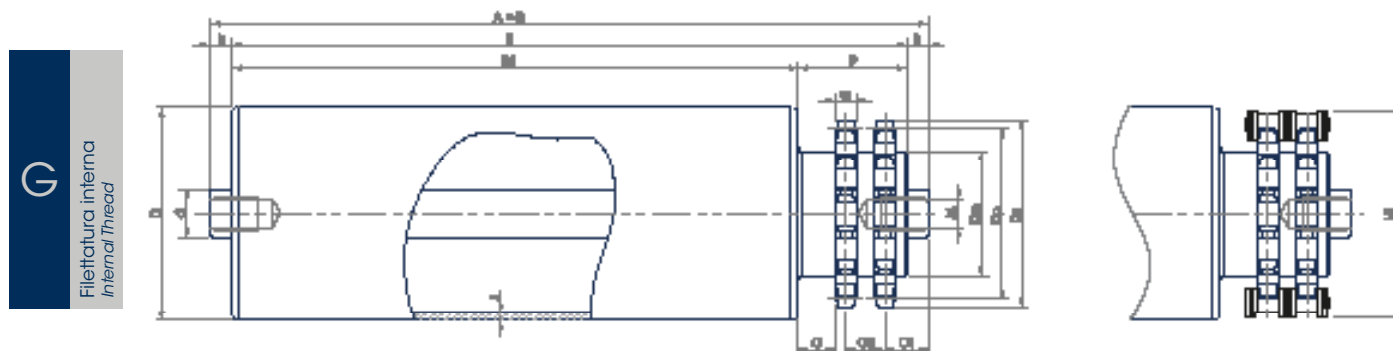

MOTORIZZAZIONI STANDARD DISPONIBILI STANDARD MOTORIZATIONS AVAILABLE

Serie Series	d.	D.	p	Z	Dp	De	Ke	Dm	P	O	C1	C1**	C2	m	k	S	Cusc. Bear.	M	R min	R max	Peso Weight R=200 mm	Peso Weight 1 mm					
	mm	mm			mm	mm	mm	mm	mm	mm	mm	mm	mm	mm	mm	mm			mm	mm	daN	daN					
LP	Ø15	48(50)	1/2	13	53.06	57.40	64.87	38	33	12	12.5	12.5	14	7	9	2	6202 2RS	M10 x20	200	2200	1.524	0.0037					
			1/2	14	57.07	61.80	68.88	42	36	15	12.5	12.5	14	7	9	1.813					0.0056						
			5/8	12	61.34	68.00	76.07	44	38	12.5	13.4	13.4	16.5	8.8	9	1.813					0.0056						
		76	1/2	14	57.07	61.80	68.88	42	36	15	12.5	12.5	14	7	9	3					1.993	0.0068					
			5/8	12	61.34	68.00	76.07	44	38	12.5	13.4	13.4	16.5	8.8	9	1.993					0.0068						
		89	1/2	14	57.07	61.80	68.88	42	36	15	12.5	12.5	14	7	9	2.139					0.0078						
			5/8	12	61.34	68.00	76.07	44	38	12.5	13.4	13.4	16.5	8.8	9	2.139					0.0078						
				12	61.34	68.00	76.07	44	38	12.5	13.4	13.4	16.5	8.8	9	2.139					0.0078						
		LMT	Ø20	76	1/2	14	57.07	61.80	68.88	42	39	18	12.5	14.5	14	7					9	6204 2RS	M12 x20	200	2200	2.310	0.0079
						18	73.14	77.80	84.95	58	35	14	12.5	14.5	14	7					9					2.310	0.0079
5/8	14				71.34	78.00	86.07	54	44.5	19	16.5	16.5	16.5	8.8	12	2.310	0.0079										
	15				76.36	83.00	91.09	59	41.5	16	16.5	16.5	16.5	8.8	12	2.310	0.0079										
89	1/2				14	57.07	61.80	68.88	42	39	18	12.5	14.5	14	7	9	3	2.449	0.0089								
					18	73.14	77.80	84.95	58	35	14	12.5	14.5	14	7	9	2.449	0.0089									
	5/8			14	71.34	78.00	86.07	54	44.5	19	16.5	16.5	16.5	8.8	12	2.449	0.0089										
				15	76.36	83.00	91.09	59	41.5	16	16.5	16.5	16.5	8.8	12	2.449	0.0089										
102	5/8			14	71.34	78.00	86.07	54	44.5	19	16.5	16.5	16.5	8.8	12	2.588	0.0098										
				15	76.36	83.00	91.09	59	41.5	16	16.5	16.5	16.5	8.8	12	2.588	0.0098										
108	5/8			14	71.34	78.00	86.07	54	44.5	19	16.5	16.5	16.5	8.8	12	3.011	0.0127										
				15	76.36	83.00	91.09	59	41.5	16	16.5	16.5	16.5	8.8	12	3.011	0.0127										
121	5/8			14	71.34	78.00	86.07	54	44.5	19	16.5	16.5	16.5	8.8	12	3.455	0.0140										
				15	76.36	83.00	91.09	59	41.5	16	16.5	16.5	16.5	8.8	12	3.455	0.0140										
				15	76.36	83.00	91.09	59	41.5	16	16.5	16.5	16.5	8.8	12	3.455	0.0140										
133	5/8			16	81.37	88.00	69.10	64	43	16	16.5	16.5	16.5	8.8	12	3.652	0.0152										
159	5/8			16	81.37	88.00	96.10	64	43	16	16.5	16.5	16.5	8.8	12	4.080	0.0177										
LEP	Ø25	3/4	17	103.67	111.50	119.80	80	59	19	27	23	19	10.8	17	4	6305 2RS	M16 x20	200	3200	3.663	0.0140						
																				4.548	0.0165						
																				4.980	0.0227						
	Ø30	3/4	17	103.67	111.50	119.80	80	59	19	27	23	19	10.8	17						4	6206 2RS	M16 x20	200	3200	4.033	0.0157	
																									4.548	0.0182	
																									5.350	0.0244	

Altri tipi di pignone a richiesta
Other types of pinion on request

**esecuzione asse con chiave (H)
shaft with slots execution (H)

MI2C ANELLI DI CATENA INTERNA INNER CHAIN LOOPS

APPLICAZIONI MEDIO PESANTI • AMBIENTI INDUSTRIALI
Heavy medium application • Industrial environments

UTILIZZO Utilization



Questi rulli sono comandati dalla catena attraverso il pignone con due corone saldato all'estremità del tubo. La motorizzazione avviene tramite trasmissione ad anelli di catena interna. In questi rulli della serie MI, il diametro del rullo è sempre superiore all'ingombro della catena che gli trasmette il moto ad eccezione di alcuni rulli, comunque collocati nei motorizzati interni per le proprie caratteristiche costruttive, combinati con pignoni la cui quota K_e sia superiore al diametro del rullo stesso. Nella parte del pignone è ricavata la sede del cuscinetto, in modo da garantire la migliore reazione all'azione di trasmissione. La scelta della dimensione della corona, passi e denti, dipende dalla portata del rullo, alla potenza da trasmettere, al carico di rottura della catena.

La trasmissione ad anelli di catena è usata per la movimentazione controllata di una grande varietà di colli, di forme e pesi diversi, sia in orizzontale che in leggera pendenza.

Per le caratteristiche costruttive e capacità di carico si intendono le stesse della serie base corrispondente precedentemente illustrate nella sezione "Rulli folli".

These rollers are commanded from the chain through a pinion or two nearby crowns welded at the tube ends. The motorization takes place through a transmission with inner chain rings. In these MI series of rollers, the roller diameter is always major than the chain's encumbrance which permits the movement except some rollers, that they're placed in inner motorized for their constructive characteristics, combined with the pinion which have a K_e quote that is superior than a roller diameter. In the pinion part is obtained the bearing venue, to guarantee a better reaction to the transmission action. The choice of the crown's dimension, pitches and teeth, depends to the roller carrying load, to the power which has to be transmitted and to the breaking load of the chain.

The chain rings transmission is used for the controlled movement of a large number of goods, forms and different weights, in horizontal or in a light slope. The constructive characteristics are the same of the base series, previously shown in the "idler rollers" section.

ESEMPIO DI DESIGNAZIONE RULLO EXAMPLE OF ROLLER DESIGNATION CODE

LEP 108/25 : G/M16 MI2C 3/4 Z16 ZN A=1340

QUOTE DIMENSIONALI - DIMENSIONS

G
Filettatura interna
Internal Thread

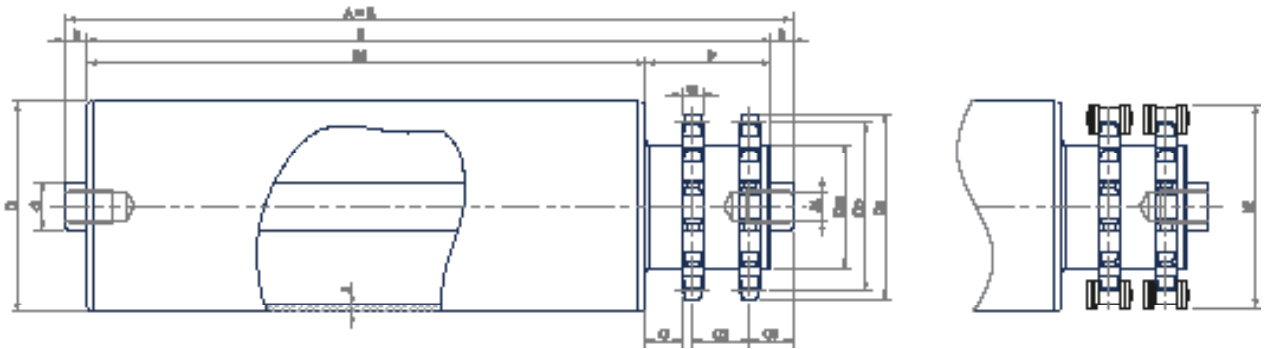

ALTRE ESECUZIONI ASSE DISPONIBILI OTHER SHAFT EXECUTIONS AVAILABLE

GH
Filetto interno con Chiave
Internal Thread with Slots

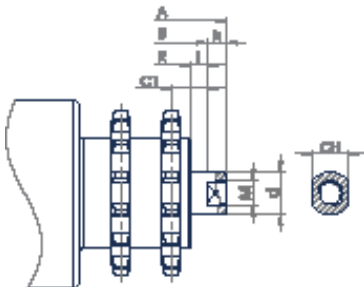

d	12	15	20	25	30
CH	10	13	17	18	22
M	M8x20	M10x20	M12x20	M16x20	M16x20
h	9	9	9	12	12
C1	Variabile Variable				

H
Con Chiave
With Slots

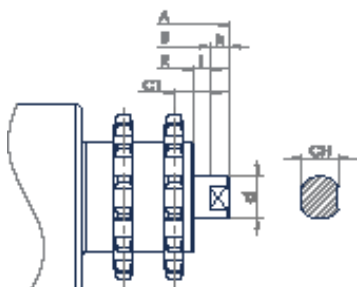

d	12	15	20	25	30
CH	10	13	17	18	22
h	9	9	9	12	12
C1	Variabile Variable				

MI2C ANELLI DI CATENA INTERNA INNER CHAIN LOOPS

UTILIZZO *Utilization*

APPLICAZIONI MEDIO PESANTI • AMBIENTI INDUSTRIALI
Heavy medium application • Industrial environments

MOTORIZZAZIONI STANDARD DISPONIBILI
STANDARD MOTORIZATIONS AVAILABLE

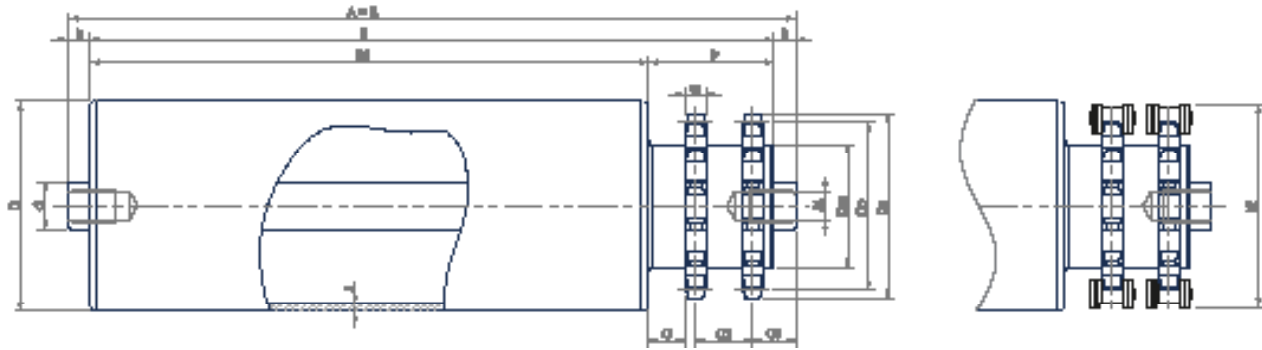

Serie Series	d.	D.	p	Z	Dp	De	Ke	Dm	P	O	C1	C1**	C2	m	k	S	Cusc. Bear.	M	R min	R max	Peso Weight R=200 mm	Peso Weight 1 mm
	mm	mm			mm	mm	mm	mm	mm	mm	mm	mm	mm	mm	mm	mm			mm	mm	daN	daN
LGE -RS	Ø12	48	3/8	14	42.80	46.30	51.00	33	39	15	14.5	12.5	19	5.5	12	1.5	6001 2RS	M8 x20	200	1500	0.818	0.0026
			3/8	16	48.82	52.30	57.02	36	39	15	14.5	12.5	19	5.5	12						0.818	0.0026
		60	3/8	14	42.80	46.30	51.00	33	39	15	14.5	12.5	19	5.5	12	2					1.085	0.0037
			1/2	12	49.07	53.00	60.88	35	44	11	19.50	14.5	22	7	12						1.085	0.0037
LGS	Ø12	50	1/2	14	57.07	61.80	68.88	42	51	15	16.5	14.5	22	7	6	1.5	6002	M8 x20	120	2000	0.980	0.0027
LGP	Ø15	60	3/8	12	36.80	40.00	45.00	25	39	15	17.2	12.5	19	5.5	15	3	6202 2RS	M10 x20	200	1500	1.469	0.0056
			1/2	11	45.07	48.70	56.88	23	43	10	22.5	14.5	22	7	15						1.469	0.0056
		76	1/2	11	45.07	48.70	56.88	23	43	10	22.5	14.5	22	7	15	1.717					0.0068	
LP	Ø15	48 (50)	1/2	13	53.06	57.40	64.87	41	43	11	16.5	16.5	21	7	9	2	6202 2RS	M10 x20	200	2200	1.524	0.0037
					53.06	57.40	64.87	41	43	16	16.5	16.5	21	7	9						1.524	0.0037
			14	57.07	61.80	68.88	44/42	49	16	16.5	16.5	21	7	9	1.524						0.0037	
				13	53.06	57.40	64.87	41	48	16	16.5	16.5	21	7	9						1.813	0.0056
					14	57.07	61.80	68.88	44/42	48	16	16.5	16.5	21	7						9	1.813
				15	61.09	65.50	72.90	48	48	16	16.5	16.5	21	7	9						1.813	0.0056
		13	53.06		57.40	64.87	41	48	16	16.5	16.5	21	7	9	1.993	0.0068						
			14	57.07	61.80	68.88	44/42	48	16	16.5	16.5	21	7	9	1.993	0.0068						
				15	61.09	65.50	72.90	48	48	16	16.5	16.5	21	7	9	1.993					0.0068	
			16		65.10	69.50	76.91	52	48	16	16.5	16.5	21	7	9	1.993					0.0068	
		76		1/2	17	69.11	73.60	80.92	52	48	16	16.5	16.5	21	7	9					3	1.993
			10			51.37	57.50	66.10	36	53	16	18	18	24	8.8	9						1.993
			5/8	14	71.34	78.00	86.07	52	53	16	18	18	24	8.8	9	1.993						0.0068
				16	81.37	88	96.10	60	53	16	18	18	24	8.8	9	1.993						0.0068
		89	1/2	16	65.10	69.50	76.91	52	48	16	16.5	16.5	21	7	9	3					2.139	0.0078
					17	69.11	73.60	80.92	52	48	16	16.5	16.5	21	7						9	2.139
5/8	14		71.34	78.00	86.07	52	53	16	18	18	24	8.8	9	2.139	0.0078							
	16		81.37	88	96.10	60	53	16	18	18	24	8.8	9	2.139	0.0078							

Altri tipi di pignone a richiesta
Other types of pinion on request

*versioni speciali
special versions

**esecuzione asse con chiave (H)
shaft with slots execution (H)



Serie Series	d.	D.	p	Z	Dp	De	Ke	Dm	P	O	C1	C1**	C2	m	k	S	Cusc. Bear.	M	R min	R max	Peso Weight R=200 mm	Peso Weight 1 mm							
	mm	mm			mm	mm	mm	mm	mm	mm	mm	mm	mm	mm	mm	mm			mm	mm	daN	daN							
LMT	Ø20	60	1/2	14*	57.07	61.80	68.88	42	48	16	16.5	14.5	21	7	9	3	6204 2RS	M12 x20	200	2200	2.139	0.0067							
				15	61.09	65.50	72.90	48	48	16	16.5	14.5	21	7	9						2.310	0.0079							
		76	1/2	16	65.10	69.50	76.91	52	48	16	16.5	14.5	21	7	9						2.310	0.0079							
				17	69.11	73.60	80.92	54	45	12	17.5	14.5	21	7	9						2.310	0.0079							
					69.11	73.60	80.92	52	48	16	16.5	14.5	21	7	9						2.310	0.0079							
				5/8	14	71.34	78.00	86.07	52	53	16	18	16.5	24	8.8						9	2.310	0.0079						
		15	76.36		83.00	91.09	56	53	16	18	16.5	24	8.8	9	2.310						0.0079								
		16	81.37		88.00	96.10	60	53	16	18	16.5	24	8.8	9	2.310						0.0079								
		89	1/2	13	79.59	87.50	95.72	59	59	15	17.5	18.5	34	10.8	12						2.310	0.0079							
				16	65.10	69.50	76.91	52	48	16	16.5	14.5	21	7	9						2.449	0.0089							
					69.11	73.60	80.92	54	45	12	17.5	14.5	21	7	9						2.449	0.0089							
		5/8	1/2	69.11	73.60	80.92	52	48	16	16.5	14.5	21	7	9	2.449						0.0089								
				14	71.34	78.00	86.07	52	53	16	18	16.5	24	8.8	9						2.449	0.0089							
				15	76.36	83.00	91.09	56	53	16	18	16.5	24	8.8	9						2.449	0.0089							
		102	5/8	16	81.37	88.00	96.10	60	53	16	18	16.5	24	8.8	9						2.449	0.0089							
				16	81.37	88.00	96.10	60	56	16	21	16.5	24	8.8	9						2.588	0.0098							
				16	81.37	88.00	96.10	60	56	16	21	16.5	24	8.8	9						2.588	0.0098							
		108	5/8	13	79.59	87.50	95.72	59	59	15	17.5	18.5	34	10.8	12						2.449	0.0089							
				14	71.34	78.00	86.07	54	53.5	16	18	16.5	24	8.8	9						2.588	0.0098							
				15	76.36	83.00	91.09	56	56	16	18	16.5	24	8.8	9						2.588	0.0098							
		LEP	Ø25	89	5/8	16	81.37	88.00	96.10	60	56	16	21	16.5	24						8.8	9	3	6305 2RS 6205 2RS*	M16 x20	200	3200	3.011	0.0127
						16	81.37	88.00	96.10	60	57	16	21.5	16.5	24						8.8	9						2.974	0.0101
				102	3/4	16	97.65	105.50	113.78	77	66	16.5	22	22	34						10.8	12						2.974	0.0101
						15*	76.36	83.00	91.09	56	57	16	21.5	16.5	24						8.8	9						3.097	0.0111
108	5/8			16	81.37	88.00	96.10	60	56	16	21.5	16.5	24	8.8	9	3.097	0.0111												
				16	97.65	105.50	113.78	77	66	16.5	27	23	34	10.8	17	3.097	0.0111												
				15*	76.36	83.00	91.09	56	57	16	21.5	16.5	24	8.8	9	3.663	0.0140												
133	5/8			16	81.37	88.00	96.10	60	57	16	21.5	16.5	24	8.8	9	3.663	0.0140												
				16	97.65	105.50	113.78	77	66	16.5	27	23	34	10.8	17	3.663	0.0140												
				15*	76.36	83.00	91.09	56	57	16	21.5	16.5	24	8.8	9	4.178	0.0165												
159	5/8			16	81.37	88.00	96.10	60	57	16	21.5	16.5	24	8.8	9	4.178	0.0165												
				16	97.65	105.50	113.78	77	64	14.5	27	23	34	10.8	17	4.178	0.0165												
				15*	76.36	83.00	91.09	56	57	16	21.5	16.5	24	8.8	9	4.980	0.0227												
102	3/4			16	81.37	88.00	96.10	60	57	16	21.5	16.5	24	8.8	9	4.980	0.0227												
				16	97.65	105.50	113.78	77	66	16.5	27	23	34	10.8	17	4.980	0.0227												
				15*	76.36	83.00	91.09	56	57	16	21.5	16.5	24	8.8	9	3.344	0.0118												
133	1			15	122.17	132.00	143.17	98	92	22	26.5	24	48	15.8	12	3.467	0.0128												
				16	130.20	141.80	151.28	105	92	22	26.5	24	48	15.8	12	4.033	0.0157												
				16	130.20	141.80	151.28	105	92	22	26.5	24	48	15.8	12	4.548	0.0182												
159	1			15	122.17	132.00	143.17	98	92	22	26.5	24	48	15.8	12	7.050	0.0244												
				16	130.20	141.80	151.28	105	92	22	26.5	24	48	15.8	12	7.050	0.0244												
				16	130.20	141.80	151.28	105	92	22	26.5	24	48	15.8	12	7.050	0.0244												

Altri tipi di pignone a richiesta
Other types of pinion on request

*versioni speciali
special versions

**esecuzione asse con chiave (H)
shaft with slots execution (H)

MI1CN CATENA CENTRALE INTERNA INNER CENTRAL CHAIN

UTILIZZO *Utilization*

APPLICAZIONI MEDIO PESANTI • AMBIENTI INDUSTRIALI
Heavy medium application • Industrial environments

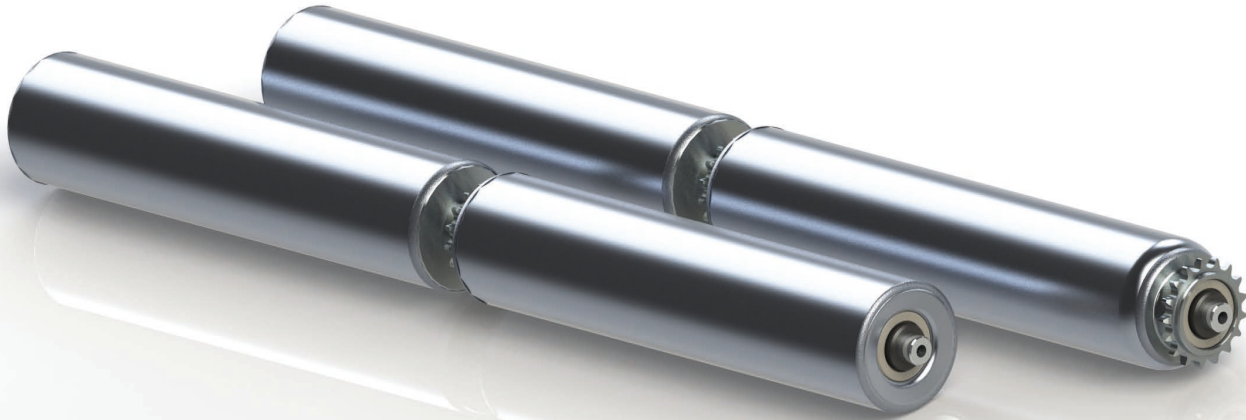

Questi rulli sono comandati dalla catena attraverso il pignone con una corona saldato in posizione centrale ($R1=R2$) oppure decentrato ($R1\neq R2$) del tubo. In questi rulli della serie MI1CN, il diametro del rullo è sempre superiore all'ingombro della catena che gli trasmette il moto.

Inoltre gli MI1CN possono essere combinati con le motorizzazioni precedentemente presentate, ossia MI1C, MICD, MI2C. La scelta della dimensione della corona, passi e denti, dipende dalla portata del rullo, alla potenza da trasmettere, al carico di rottura della catena. La motorizzazione avviene tramite trasmissione con catena semplice tangenziale interna. La trasmissione a catena semplice è usata per la movimentazione controllata di una grande varietà di colli, di forme e pesi diversi, sia in orizzontale che in leggera pendenza. Per le caratteristiche costruttive e capacità di carico si intendono le stesse della serie base corrispondente precedentemente illustrate nella sezione "Rulli folli".

These rollers are commanded from the chain through a pinion with two crowns welded in the center ($R1=R2$) or decentered ($R1\neq R2$) of the tube. In these MI series of rollers, the roller diameter is always major than the chain's encumbrance which transmits the movement.

Moreover, the MI1CN can be combined with the motorization previously shown, MI1C, MICD and MI2C.

The motorization take place through a transmission with simple inner tangential chain.

The simple chain transmission is used for the controlled movement of a large number of goods, forms and different weights, in horizontal or in a light slope.

The constructive characteristics are the same of the base series, previously shown in the "idler rollers" section.

ESEMPIO DI DESIGNAZIONE RULLO EXAMPLE OF ROLLER DESIGNATION CODE

LMT 89/20 : G/M12 MI1CN 5/8 Z14 ZN A=1500

LMT 89/20 : H/CH17 MI1CN 5/8 Z14 + MI2C 3/4 Z13 ZN A=1870

QUOTE DIMENSIONALI - DIMENSIONS

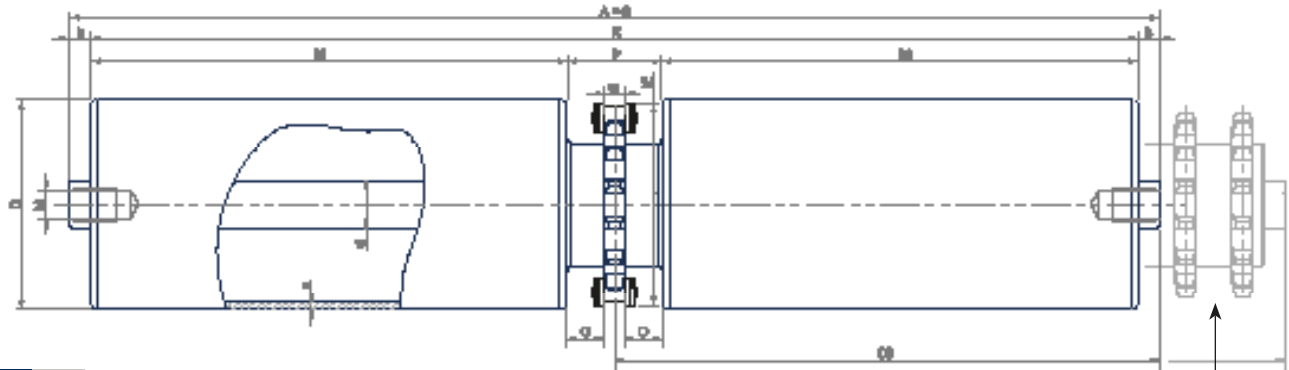

Per la eventuale motorizzazione agli estremi del rullo vedere le serie MI1C - MICD - MI2C
 For any motorization at the ends of the roller see the MI1C - MICD - MI2C series

G
 Filettatura interna
 Internal Thread

MOTORIZZAZIONI STANDARD DISPONIBILI STANDARD MOTORIZATIONS AVAILABLE

Serie Series	d.	D.	p	Z	Dp	De	Ke	Dm	P	O	m	k	S	Cuscinetti Bearing	M	R min	R max	Peso Weight R=200 mm	Peso Weight 1 mm
	mm	mm			mm	mm	mm	mm	mm	mm	mm	mm	mm			mm	mm	daN	daN
LP	Ø15	60	1/2	11	45.07	48.70	56.88	23	43	10	7	9	3	6202 2RS	M10x20	200	2200	1.813	0.0056
LMT	Ø20	89	1/2	15	61.09	65.50	72.90	48	48	16	7	9	3	6204 2RS	M12x20	200	2200	2.449	0.0089
			5/8	14	71.34	78.00	86.07	52	53	16	8.8	9						2.449	0.0089

Altri tipi di pignone a richiesta
 Other types of pinion on request

MI2CN ANELLI DI CATENA CENTRALE INTERNA INNER CENTRAL CHAIN LOOPS

UTILIZZO *Utilization*

APPLICAZIONI MEDIO PESANTI • AMBIENTI INDUSTRIALI
Heavy medium application • Industrial environments

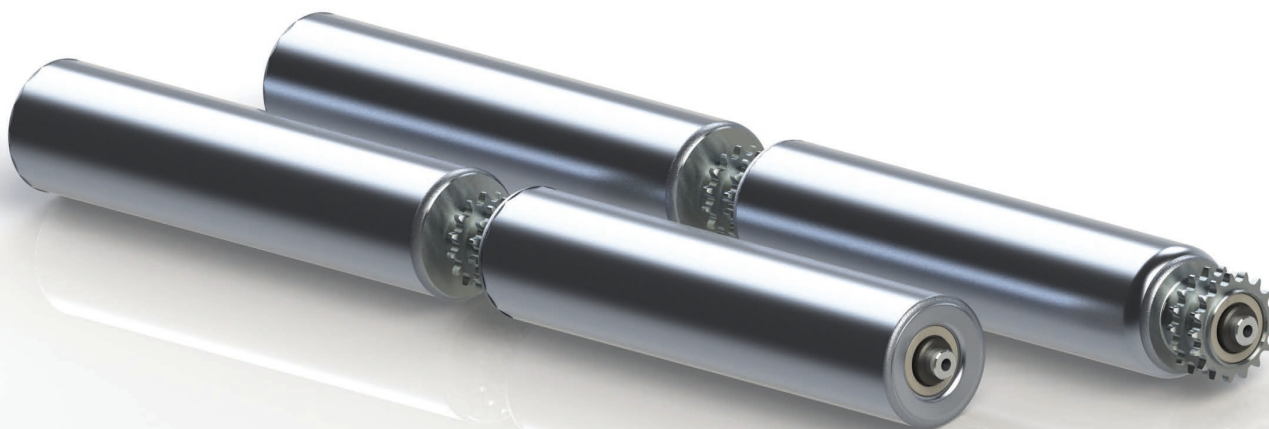

Questi rulli sono comandati dalla catena attraverso il pignone con due corone saldato in posizione centrale ($R1=R2$) oppure decentrato ($R1\neq R2$) del tubo. In questi rulli della serie MI2CN, il diametro del rullo è sempre superiore all'ingombro della catena che gli trasmette il moto.

Inoltre gli MI2CN possono essere combinati con le motorizzazioni precedentemente presentate, ossia MI1C, MICD, MI2C.

La scelta della dimensione della corona, passi e denti, dipende dalla portata del rullo, alla potenza da trasmettere, al carico di rottura della catena. La trasmissione ad anelli di catena è usata per la movimentazione controllata di una grande varietà di colli, di forme e pesi diversi, sia in orizzontale che in leggera pendenza.

Per le caratteristiche costruttive e capacità di carico si intendono le stesse della serie base corrispondente precedentemente illustrate nella sezione "Rulli folli".

These rollers are commanded from the chain through a pinion with two crowns welded in the center ($R1=R2$) or decentered ($R1\neq R2$) of the tube. In these MI2CN series of rollers, the roller diameter is always major than the chain's encumbrance which transmits the movement.

Moreover, the MI2CN can be combined with the motorization previously shown, MI1C, MICD and MI2C.

The choice of the crown's dimension, pitches and teeth, depends to the roller carrying load, to the power which has to be transmitted and to the breaking load of the chain.

The chain rings transmission is used for the controlled movement of a large number of goods, forms and different weights, in horizontal or in a light slope.

The constructive characteristics are the same of the base series, previously shown in the "idler rollers" section.

ESEMPIO DI DESIGNAZIONE RULLO EXAMPLE OF ROLLER DESIGNATION CODE

LP 60/15 : G/M12 MI2CN 1/2 Z11 ZN A=1302

LMT 89/20 : H/CH17 MI2CN 5/8 Z14+ MI2C 1/2 Z17 ZN A=1635

QUOTE DIMENSIONALI - DIMENSIONS

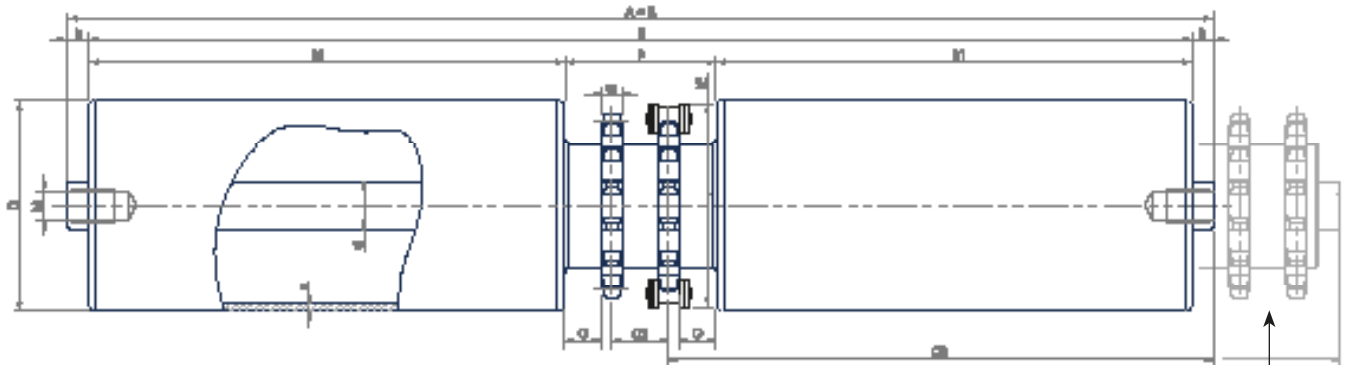

Per la eventuale motorizzazione agli estremi del rullo vedere le serie MI1C - MICD - MI2C
 For any motorization at the ends of the roller see the MI1C - MICD - MI2C series



MOTORIZZAZIONI STANDARD DISPONIBILI STANDARD MOTORIZATIONS AVAILABLE

Serie Series	d.	D.	p	Z	Dp	De	Ke	Dm	P	O	C2	m	k	S	Cuscinetti Bearing	M	R min	R max	Peso Weight R=200 mm	Peso Weight 1 mm
	mm	mm			mm	mm	mm	mm	mm	mm	mm	mm	mm	mm			mm	mm	daN	daN
LP	Ø15	60	1/2	11	45.07	48.70	56.88	23	43	10	21	7	9	3	6202 2RS	M10 x20	200	2200	1.813	0.0056
LMT	Ø20	89	1/2	15	61.09	65.50	72.90	48	48	16	21	7	9	3	6204 2RS	M12 x20	200	2200	2.449	0.0089
			5/8	14	71.34	78.00	86.07	52	53	16	24	8.8	9						2.449	0.0089

Altri tipi di pignone a richiesta
 Other types of pinion on request

ME1C CATENA ESTERNA EXTERNAL CHAIN

APPLICAZIONI MEDIO PESANTI • AMBIENTI INDUSTRIALI
Heavy medium application • Industrial environments

UTILIZZO *Utilization*

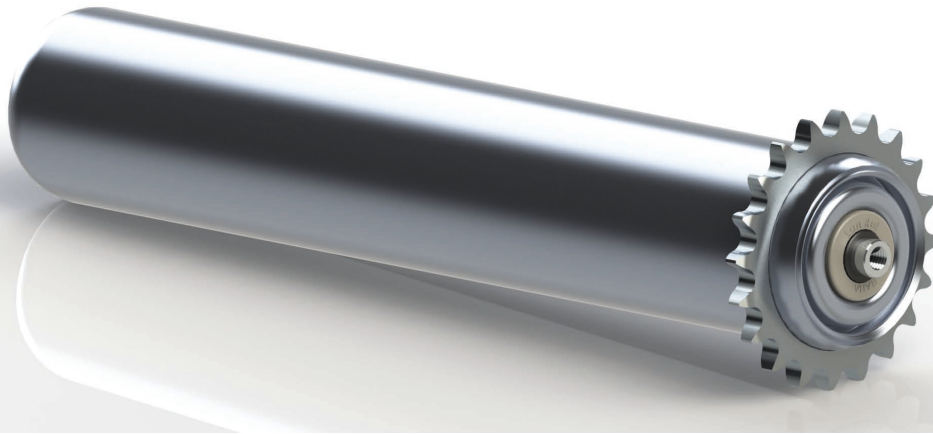

Questi rulli sono comandati dalla catena attraverso la corona saldata sul tubo. La motorizzazione avviene tramite trasmissione con catena semplice tangenziale esterna. In questi rulli della serie ME, il diametro dell'ingombro con la catena in azione (quota K_e) è sempre maggiore rispetto il diametro del rullo. Ne consegue un rapporto di trasmissione migliore. Sono indicati quando l'ingombro del carter di protezione della catena non è di ostacolo nel funzionamento.

La scelta della dimensione della corona, passi e denti, dipende dalla portata del rullo, alla potenza da trasmettere, al carico di rottura della catena.

La trasmissione a catena è usata per la movimentazione controllata di una grande varietà di colli, di forme e pesi diversi, sia in orizzontale che in leggera pendenza.

Per le caratteristiche costruttive e capacità di carico si intendono le stesse della serie base corrispondente precedentemente illustrate nella sezione "Rulli folli".

These rollers are commanded from the chain through crown welded on the tube. The motorization take place through a transmission with external simple tangential chain.

In these ME series of rollers, the encumbrance diameter of the roller with the chain in action (K_e quote) is always major then the roller diameter. so we'll have a better transmission relation. They are recommended when the encumbrance of the chain protection carter isn't an obstacle in the operation.

The choice of the crown's dimension, pitches and teeth, depends to the roller carrying load, to the power which has to be transmitted and to the breaking load of the chain.

The chain rings transmission is used for the controlled movement of a large number of goods, forms and different weights, in horizontal or in a light slope.

The constructive characteristics are the same of the base series, previously shown in the "idler rollers" section.

ESEMPIO DI DESIGNAZIONE RULLO EXAMPLE OF ROLLER DESIGNATION CODE

LGE-RS 60/15 : G/M10 ME1C 1/2 Z20 ZN A=0980

QUOTE DIMENSIONALI - DIMENSIONS



G
Filettatura interna
Internal Thread

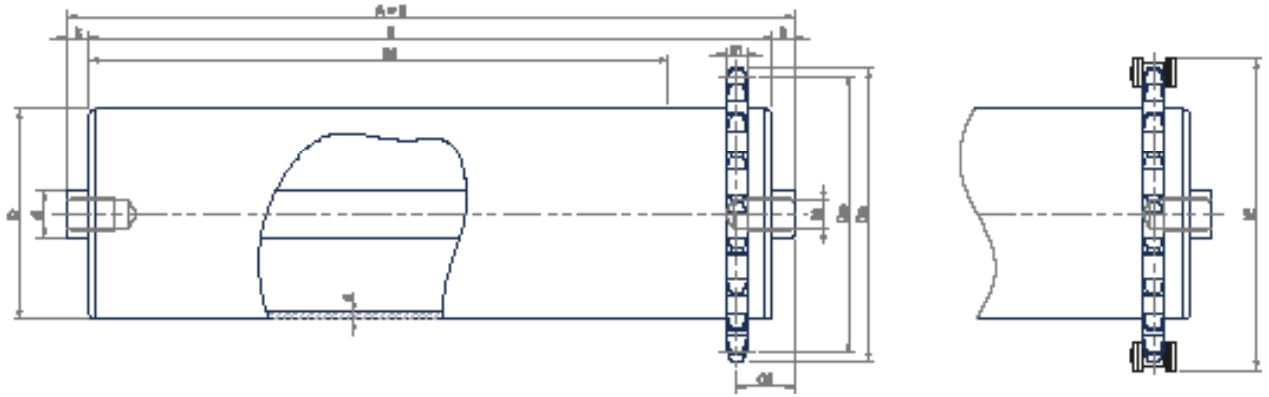

MOTORIZZAZIONI STANDARD DISPONIBILI STANDARD MOTORIZATIONS AVAILABLE

Serie Series	d.	D.	p	Z	Dp	De	Ke	C1	C1**	m	k	S	Cuscinetti Bearing	M	R1	R min	R max	Peso Weight R=200 mm	Peso Weight 1 mm					
	mm	mm			mm	mm	mm	mm	mm	mm	mm	mm			mm	mm	mm	daN	daN					
LGE -RS	Ø10	32	3/8	16	48.82	52.30	57.02	24	14.5	5.5	12	1.5	6001 2RS	M6 x15	R-70	200	1500	0.433	0.0017					
				17	51.83	55.30	60.03	24	14.5	5.5	12							0.433	0.0017					
			1/2	14	57.07	61.80	68.88	24	18.5	7	12							0.433	0.0017					
	3/8		16	48.82	52.30	57.02	24	14.5	5.5	12	0.494			0.0020										
			17	51.83	55.30	60.03	24	14.5	5.5	12	0.494			0.0020										
	1/2		14	57.07	61.80	68.88	24	18.5	7	12	0.494			0.0020										
	Ø12	48	1/2	17	69.11	73.60	80.92	24	18.5	7	15		2	M10 x20	0.742	0.0026								
			50	1/2	17	69.11	73.60	80.92	24	18.5	7				15	0.757	0.0027							
		60	1/2	20	81.19	85.80	93.00	24	18.5	7	15				1.020	0.0037								
LGS	Ø12	40	1/2	14	57.07	61.80	68.88	24	18.5	7	6	1.5	6002 2RS	M8 x20	R-70	200	2200	0.636	0.0024					
LGP	Ø12	50	1/2	17	69.11	73.60	80.92	24	18.5	7	12	2	6201 2RS	M8 x20	R-70	200	3200	0.997	0.0033					
	Ø15	60	1/2	20	81.19	85.80	93.00	24	18.5	7	15	3	6202 2RS	M10 x20				1.492	0.0056					
		76	5/8	20	101.49	108.40	116.22	24	21.5	8.8	15							1.939	0.0068					
LP	Ø15	38	1/2	14	57.07	61.80	68.88	24	24	7	9	2	6202 2RS	M10 x20	R-70	200	2200	0.815	0.0032					
			48(50)	1/2	17	69.11	73.60	80.92	24	24	7							9	1.215	0.0037				
			1/2	20	81.19	85.80	93.00	24	24	7	9							1.580	0.0056					
		60	5/8	16	81.37	88.00	96.10	24	24	8.8	9							3	M10 x20	R-70	200	2200	1.580	0.0056
			17	86.39	93.00	101.12	24	24	8.8	9	1.580												0.0056	
		76	1/2	24	97.29	101.80	109.10	24	24	7	9							3	M10 x20	R-70	200	2200	1.885	0.0068
	5/8		20	101.49	108.40	116.22	24	24	8.8	9	1.885	0.0068												
	5/8		23	116.58	123.40	131.31	24	24	8.8	9	2.140	0.0078												
	3/4		21	127.82	136.00	143.95	24	24	10.8	12	2.140	0.0078												
	89		3/4	21	127.82	136.00	143.95	24	21.5	10.8	12	2.140	0.0078											
	LMT	Ø20	60	1/2	20	81.19	85.80	93.00	24	18.5	7	9	3	6204 2RS	M12 x20	R-70	200	2200	1.470	0.0067				
5/8				16	81.37	88.00	96.10	24	21.5	8.8	9	1.470							0.0067					
				17	86.39	93.00	101.12	24	21.5	8.8	9	1.470							0.0067					
76			5/8	20	101.49	108.40	116.22	24	21.5	8.8	9	3							M12 x20	R-70	200	2200	1.797	0.0079
			3/4	17	103.67	111.50	119.80	24	21.5	10.8	12												1.797	0.0079
			1/2	27	109.40	114.00	121.21	24	18.5	7	9												2.069	0.0089
89			5/8	23	116.58	123.40	131.31	24	21.5	8.8	9	3							M12 x20	R-70	200	2200	2.069	0.0089
			3/4	19*	115.75	124.20	131.88	24	21.5	10.8	12												2.069	0.0089
			3/4	21	127.82	136.00	143.95	24	21.5	10.8	12												2.069	0.0089
		102	5/8	25	126.66	134.00	141.39	24	21.5	8.8	9		2.231	0.0098										
		102	5/8	25	126.66	134.00	141.39	24	21.5	8.8	9		2.231	0.0098										
LEP		Ø25	89	5/8	23	116.58	123.40	119.80	24	21.5	8.8	9	3	6305 2RS	M16 x20	R-70	200	3200	2.832	0.0101				
				3/4	19*	115.75	124.20	131.88	24	21.5	10.8	12							2.832	0.0101				
				3/4	21	127.82	136.00	143.95	24	21.5	10.8	12							2.832	0.0101				
			102	5/8	25	126.66	134.00	141.39	24	21.5	8.8	9							4	M16 x20	R-70	200	3200	3.075
	3/4			21	127.82	136.00	143.95	24	21.5	10.8	12	3.075												0.0111
	108			3/4	21	127.82	136.00	143.95	24	21.5	10.8	12												3.661
	Ø30	89	5/8	23	116.58	123.40	119.80	24	21.5	8.8	9	3	6206 2RS	M16 x20	R-70	200	3200	3.202	0.0118					
			3/4	19*	115.75	124.20	131.88	24	21.5	10.8	12							3.202	0.0118					
			3/4	21	127.82	136.00	143.95	24	21.5	10.8	12							3.202	0.0118					
		102	5/8	25	126.66	134.00	141.39	24	21.5	8.8	9							4	M16 x20	R-70	200	3200	3.445	0.0128
			3/4	21	127.82	136.00	143.95	24	21.5	10.8	12												3.445	0.0128
			108	3/4	21	127.82	136.00	143.95	24	21.5	10.8												12	4.031

Altri tipi di pignone a richiesta
Other types of pinion on request

*versioni speciali
special versions

**esecuzione asse con chiave (H)
shaft with slots execution (H)

MECD CATENA DOPPIA ESTERNA EXTERNAL DOUBLE CHAIN

APPLICAZIONI MEDIO PESANTI • AMBIENTI INDUSTRIALI
Heavy medium application • Industrial environments

UTILIZZO *Utilization*

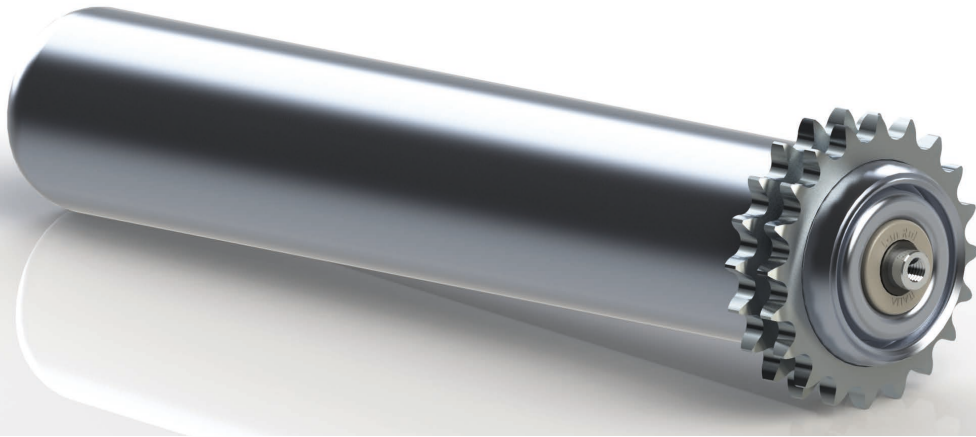

Questi rulli sono comandati dalla catena attraverso due corone ravvicinate saldate sul tubo. La motorizzazione avviene tramite trasmissione con catena doppia tangenziale esterna. Rispetto alla catena semplice, questa soluzione offre prestazioni superiori in quanto sopporta sollecitazioni maggiori assieme ad una durata superiore della catena.

In questi rulli della serie ME, il diametro dell'ingombro con la catena in azione (quota K_e) è sempre maggiore rispetto al diametro del rullo. Ne consegue un rapporto di trasmissione migliore. Sono indicati quando l'ingombro del carter di protezione della catena non è di ostacolo nel funzionamento.

La scelta della dimensione delle corone, passi e denti, dipende dalla portata del rullo, alla potenza da trasmettere, al carico di rottura della catena. La trasmissione a catena è usata per la movimentazione controllata di una grande varietà di colli, di forme e pesi diversi, sia in orizzontale che in leggera pendenza.

Per le caratteristiche costruttive e capacità di carico si intendono le stesse della serie base corrispondente precedentemente illustrate nella sezione "Rulli folli".

These rollers are commanded from the chain through two nearby crowns welded on the tube. the motorization take place through a transmission with double external tangential chain. Compared with the simple chain, this solution offers better performances as it can support more solicitations together with a better chain duration.

In these ME series of rollers, the encumbrance diameter of the roller with the chain in action (K_e quote) is always major then the roller diameter. so we'll have a better transmission relation. They are recommended when the encumbrance of the chain protection carter isn't an obstacle in the operation.

The choice of the crown's dimension, pitches and teeth, depends to the roller carrying load, to the power which has to be transmitted and to the breaking load of the chain.

The chain transmission is used for the controlled movement of a large number of goods, forms and different weights, in horizontal or in a light slope.

The constructive characteristics are the same of the base series, previously shown in the "idler rollers" section.

ESEMPIO DI DESIGNAZIONE RULLO EXAMPLE OF ROLLER DESIGNATION CODE

LMT 76/20 : H/CH17 MECD 5/8 Z20 ZN B=0815

QUOTE DIMENSIONALI - DIMENSIONS

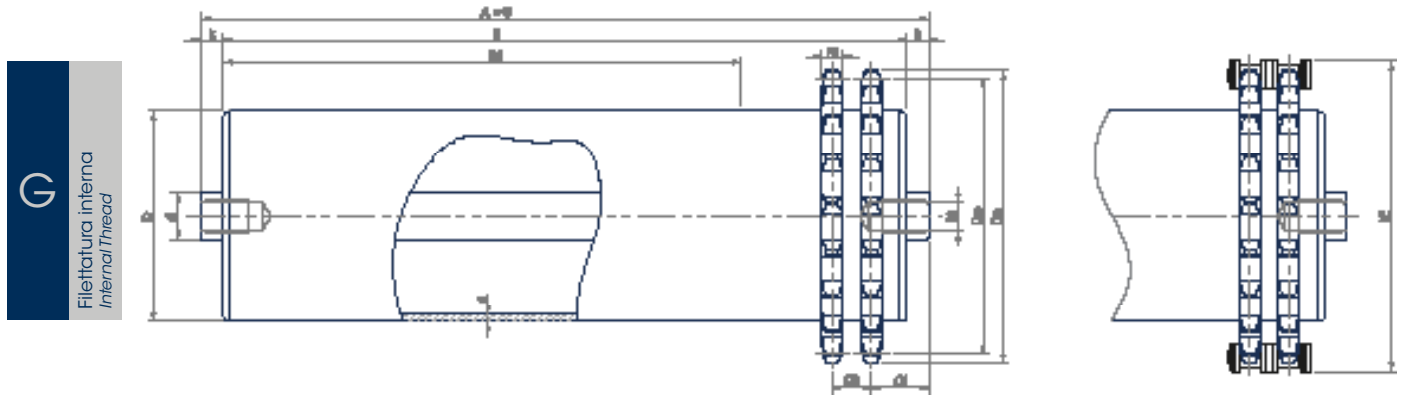

MOTORIZZAZIONI STANDARD DISPONIBILI STANDARD MOTORIZATIONS AVAILABLE

Serie Series	d.	D.	p	Z	Dp	De	Ke	C1	C1**	C2	m	k	S	Cusc. Bear.	M	R1	R min	R max	Peso Weight R=200 mm	Peso Weight 1 mm							
	mm	mm			mm	mm	mm	mm	mm	mm	mm	mm	mm			mm	mm	mm	daN	daN							
LP	Ø15	38	1/2	14	57.07	61.80	68.88	24	24	14	7	9	2	6202 2RS	M10 x20	R-80	200	2200	0.885	0.0032							
			48(50)	1/2	17	69.11	73.60	80.92	24	24	14	7							9	1.295	0.0037						
		60	1/2	20	81.19	85.80	93.00	24	24	14	7	9	3						1.670	0.0056							
			5/8	16	81.37	88.00	96.10	24	24	16.5	8.8	9							1.670	0.0056							
		76	1/2	24	97.29	101.80	109.10	24	24	14	7	9	3						2.065	0.0068							
			5/8	20	101.49	108.40	116.22	24	24	16.5	8.8	9							2.065	0.0068							
		89	5/8	23	116.58	123.40	131.31	24	24	16.5	8.8	9	3						2.400	0.0078							
			3/4	21	127.82	136.00	143.95	24	24	19	10.8	12							2.400	0.0078							
		LMT	Ø20	60	1/2	20	81.19	85.80	93.00	24	18.5	14	7						9	3	6204 2RS	M12 x20	R-80	200	2200	1.560	0.0067
					5.8	16	81.37	88.00	96.10	24	21.5	16.5	8.8						9							1.560	0.0067
17	86.39				93.00	101.12	24	21.5	16.5	8.8	9	1.560	0.0067														
76	5/8			20	101.49	108.40	116.22	24	21.5	16.5	8.8	9	3	1.977	0.0079												
	3/4			17	103.67	111.50	119.80	24	21.5	19	10.8	12		1.977	0.0079												
89	1/2			27	109.40	114.00	121.21	24	18.5	14	7	9	3	2.329	0.0089												
	5/8			23	116.58	123.40	131.31	24	21.5	16.5	8.8	9		2.329	0.0089												
	5/8			19*	115.75	124.20	131.88	24	21.5	19	10.8	12		2.329	0.0089												
	3/4			21	127.82	136.00	143.95	24	21.5	19	10.8	12		2.329	0.0089												
102	5/8			25	126.66	134.00	141.39	24	21.5	16.5	8.8	9	2.461	0.0098													
LEP	Ø25	89	5/8	23	116.58	123.40	119.80	24	21.5	16.5	8.8	9	3	6305 2RS	M16 x20	R-80	200	3200	3.012	0.0101							
			3/4	19*	115.75	124.20	131.88	24	21.5	19	10.8	12							3.012	0.0101							
			3/4	21	127.82	136.00	143.95	24	21.5	19	10.8	12							3.012	0.0101							
		102	5/8	25	126.66	134.00	141.39	24	21.5	16.5	8.8	9							3.305	0.0111							
			3/4	21	127.82	136.00	143.95	24	21.5	19	10.8	12							3.305	0.0111							
	Ø30	108	3/4	21	127.82	136.00	143.95	24	21.5	19	10.8	12	4						3.891	0.0140							
		89	5/8	23	116.58	123.40	119.80	24	21.5	16.5	8.8	9	3						6206 2RS	3.382	0.0118						
			3/4	19*	115.75	124.20	131.88	24	21.5	19	10.8	12								3.382	0.0118						
			3/4	21	127.82	136.00	143.95	24	21.5	19	10.8	12								3.382	0.0118						
		102	5/8	25	126.66	134.00	141.39	24	21.5	16.5	8.8	9								3.675	0.0128						
3/4	21		127.82	136.00	143.95	24	21.5	19	10.8	12	3.675	0.0128															
108	3/4	21	127.82	136.00	143.95	24	21.5	19	10.8	12	4	4.261	0.0157														

Altri tipi di pignone a richiesta
Other types of pinion on request

*versioni speciali
special versions

**esecuzione asse con chiave (H)
shaft with slots execution (H)

ME2C ANELLI DI CATENA ESTERNA EXTERNAL CHAIN LOOPS

UTILIZZO *Utilization*

APPLICAZIONI MEDIO PESANTI • AMBIENTI INDUSTRIALI
Heavy medium application • Industrial environments

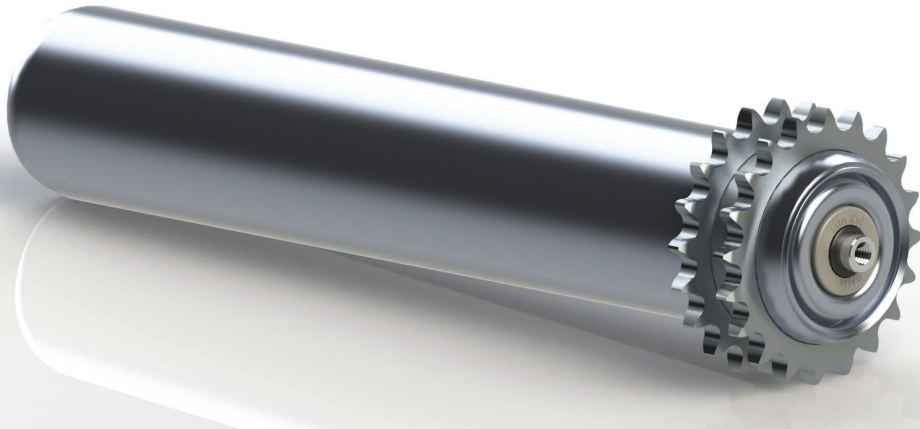

Questi rulli sono comandati dalla catena attraverso due corone saldate sul tubo. La motorizzazione avviene tramite trasmissione ad anelli di catena esterna.

In questi rulli della serie ME, il diametro dell'ingombro con la catena in azione (quota K_e) è sempre maggiore rispetto il diametro del rullo. Ne consegue un rapporto di trasmissione migliore. Sono indicati quando l'ingombro del carter di protezione della catena non è di ostacolo nel funzionamento.

La scelta della dimensione delle corone, passi e denti, dipende dalla portata del rullo, alla potenza da trasmettere, al carico di rottura della catena.

La trasmissione ad anelli di catena è usata per la movimentazione controllata di una grande varietà di colli, di forme e pesi diversi, sia in orizzontale che in leggera pendenza.

Per le caratteristiche costruttive e capacità di carico si intendono le stesse della serie base corrispondente precedentemente illustrate nella sezione "Rulli folli".

These rollers are commanded from the chain through two crowns welded on the tube. the motorization take place through a transmission with external chain rings.

In these ME series of rollers, the encumbrance diameter of the roller with the chain in action (K_e quote) is always major then the roller diameter. so we'll have a better transmission relation. They are recommended when the encumbrance of the chain protection carter isn't an obstacle in the operation.

The choice of the crown's dimension, pitches and teeth, depends to the roller carrying load, to the power which has to be transmitted and to the breaking load of the chain.

The chain rings transmission is used for the controlled movement of a large number of goods, forms and different weights, in horizontal or in a light slope.

The constructive characteristics are the same of the base series, previously shown in the "idler rollers" section.

ESEMPIO DI DESIGNAZIONE RULLO EXAMPLE OF ROLLER DESIGNATION CODE

LEP	108/30	:	GH/CH17 M16	ME2C	3/4	Z21	ZN	A=1160
-----	--------	---	-------------	------	-----	-----	----	--------



QUOTE DIMENSIONALI - DIMENSIONS

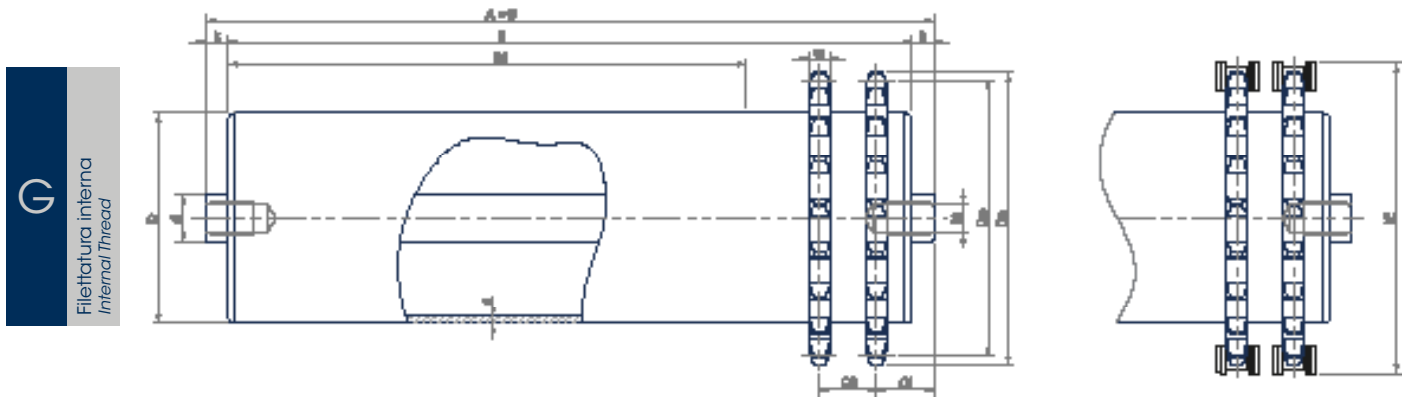

MOTORIZZAZIONI STANDARD DISPONIBILI STANDARD MOTORIZATIONS AVAILABLE

Serie Series	d.	D.	p	Z	Dp	De	Ke	C1	C1**	C2	m	k	S	Cusc. Bear.	M	R1	R min	R max	Peso Weight R=200 mm	Peso Weight 1 mm									
	mm	mm			mm	mm	mm	mm	mm	mm	mm	mm	mm			mm	mm	mm	daN	daN									
LGE-RS	Ø10	32	3/8	16	48.82	52.30	57.02	24	14.5	20.50	5.5	10	1.5	6001 2RS	M6 x15	R-100	200	1500	0.463	0.0017									
				17	51.83	55.30	60.03	24	14.5	20.50	5.5	10							0.463	0.0017									
			Ø12	3/8	14	57.07	61.80	68.88	24	18.5	22	7			10				0.463	0.0017									
					16	48.82	52.30	57.02	24	14.5	20.50	5.5			12				0.524	0.0020									
			Ø15	1/2	17	51.83	55.30	60.03	24	14.5	20.50	5.5			12				0.524	0.0020									
					14	57.07	61.80	68.88	24	18.5	22	7			12				0.524	0.0020									
	48	1/2			17	69.11	73.60	80.92	24	18.5	22	7	15	0.802	0.0026														
	50	1/2			17	69.11	73.60	80.92	24	18.5	22	7	15	0.817	0.0027														
	LGS	Ø12	1/2	20	81.19	85.80	93.00	24	18.5	22	7	15	2	6201	M8 x20	R-100	200	2200	1.110	0.0037									
				40	57.07	61.80	68.88	24	18.5	22	7	6	1.5						6002	M8 x20	0.736	0.0024							
	LGP	Ø12	1/2	17	69.11	73.60	80.92	24	18.5	25	7	12	2	3	6202 2RS	M10 x20	R-100	200	3200	1.077	0.0033								
				60	1/2	20	81.19	85.80	93.00	24	18.5	25	7							15	1.582	0.0056							
76				5/8	20	101.49	108.40	116.22	24	21.5	30	8.8	15							2.119	0.0068								
LP	Ø15	1/2	38	14	57.07	61.80	68.88	24	24	22	7	9	2	6202 2RS	M10 x20	R-100	200	2200	0.885	0.0032									
				48(50)	17	69.11	73.60	80.92	24	24	22	7							9	1.295	0.0037								
			60	5/8	20	81.19	85.80	93.00	24	24	22	7							9	1.670	0.0056								
					16	81.37	88.00	96.10	24	24	24	8.8							9	1.670	0.0056								
			76	1/2	17	86.39	93.00	101.12	24	24	24	8.8							9	1.670	0.0056								
					24	97.29	101.80	109.10	24	24	22	7							9	2.065	0.0068								
			89	5/8	20	101.49	108.40	116.22	24	24	24	8.8							9	2.065	0.0068								
					23	116.58	123.40	131.31	24	24	24	8.8							9	2.400	0.0078								
			LMT	Ø20	1/2	60	21	127.82	136.00	143.95	24	24							34	10.8	12	3	6204 2RS	M12 x20	R-100	200	2200	2.400	0.0078
							20	101.49	108.40	116.22	24	21.5							24	8.8	9							1.560	0.0067
						16	81.37	88.00	96.10	24	21.5	24							8.8	9	1.560							0.0067	
						17	86.39	93.00	101.12	24	21.5	24							8.8	9	1.560							0.0067	
76	5/8	20				101.49	108.40	116.22	24	21.5	24	8.8	9	1.977	0.0079														
3/4	17	103.67				111.50	119.80	24	21.5	33	10.8	12	1.977	0.0079															
Ø25	1/2	89	27	109.40	114.00	121.21	24	18.5	22	7	9	2.329	0.0089																
			5/8	23	116.58	123.40	131.31	24	21.5	24	8.8	9	2.329	0.0089															
		3/4	19*	115.75	124.20	131.88	24	21.5	34	10.8	12	2.329	0.0089																
		21	127.82	136.00	143.95	24	21.5	34	10.8	12	2.329	0.0089																	
LEP	Ø25	102	5/8	25	126.66	134.00	141.39	24	21.5	24	8.8	9	3	6305 2RS	M16 x20	R-100	200	3200	2.461	0.0098									
				23	116.58	123.40	119.80	24	21.5	24	8.8	9							3.012	0.0101									
			3/4	19*	115.75	124.20	131.88	24	21.5	34	10.8	12							3.012	0.0101									
			21	127.82	136.00	143.95	24	21.5	34	10.8	12	3.012							0.0101										
			5/8	25	126.66	134.00	141.39	24	21.5	24	8.8	9							3.305	0.0111									
			3/4	21	127.82	136.00	143.95	24	21.5	34	10.8	12							3.305	0.0111									
	Ø30	108	3/4	89	21	127.82	136.00	143.95	24	21.5	34	10.8	12	4	6206 2RS	M16 x20	R-100	200	3200	3.891	0.0140								
					23	116.58	123.40	119.80	24	21.5	24	8.8	9							3.382	0.0118								
			3/4	19*	115.75	124.20	131.88	24	21.5	34	10.8	12	3.382							0.0118									
			21	127.82	136.00	143.95	24	21.5	34	10.8	12	3.382	0.0118																
			5/8	25	126.66	134.00	141.39	24	21.5	24	8.8	9	3.675							0.0128									
			3/4	21	127.82	136.00	143.95	24	21.5	34	10.8	12	3.675							0.0128									
Ø30	108	3/4	21	127.82	136.00	143.95	24	21.5	34	10.8	12	4	4.261	0.0157															

Altri tipi di pignone a richiesta
Other types of pinion on request

*versioni speciali
special versions

**esecuzione asse con chiave (H)
shaft with slots execution (H)

LP FRIZIONATI "DU" - CON CATENA FRICTIONED "DU" - WITH CHAIN

APPLICAZIONI MEDIO PESANTI • AMBIENTI INDUSTRIALI
Heavy medium application • Industrial environments

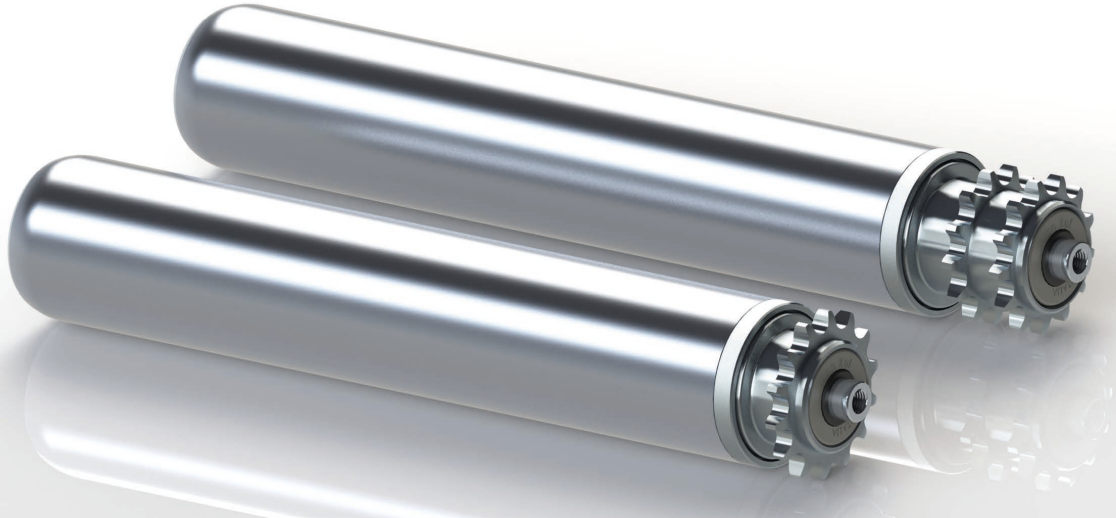

Questi rulli sono comandati dalla catena attraverso il pignone con una o due corone, frizionata, montata con boccia di raccordo all'estremità del tubo. Lo stesso pignone è in ferro, per una maggiore dissipazione del calore, essendo questi rulli destinati al trasporto medio pesanti alla massima velocità. La motorizzazione avviene tramite trasmissione con catena semplice tangenziale o ad anelli di catena. Nella parte del pignone è ricavata la doppia sede dei cuscinetti, in modo da garantire la migliore reazione all'azione di trasmissione. La scelta della dimensione della corona, passi e denti, dipende dalla portata del rullo, alla potenza da trasmettere, al carico di rottura della catena. La buona capacità di trascinarsi dei colli è assicurata anche in presenza di lubrificanti o sgocciolamenti. La trasmissione a catena è usata per la movimentazione controllata di una grande varietà di colli, di forme e pesi diversi, sia in orizzontale che in leggera pendenza. Le caratteristiche costruttive sono analoghe a quelle della serie folle LP precedentemente illustrate nella sezione "Rulli folli", fatta eccezione per la parte della boccia-pignone.

These rollers are commanded from the chain through the pinion with one or two crowns, which is frictioned and mounted with a bushing at the end of the pipe. The pinion is in steel, for a better heat dissipation as these rollers are designated to a middle-heavy transport to higher velocity. The motorization takes place through a transmission with a simple tangential chain or with chain rings. In the pinion part is obtained the double bearings venue, to guarantee a better reaction to the transmission action. The choice of the crown's dimension, pitches and teeth, depends to the roller carrying load, to the power which has to be transmitted and to the breaking load of the chain. The good capacity of goods dragging is secured also with lubricants or drips.

The chain transmission is used for the controlled movement of a large number of goods, forms and different weights, in horizontal or in a light slope. The constructive characteristics are the same of the LP series, previously shown in the "idler rollers" section, excluding the bushing-pinion part.

ESEMPIO DI DESIGNAZIONE RULLO EXAMPLE OF ROLLER DESIGNATION CODE

FRZ-DU LP 60/15 : G/M10 MI2C 1/2 Z15 ZN A=0820

FRIZIONATI *FRICTIONED* DU - MI1C

G
Filettatura interna
Internal Thread

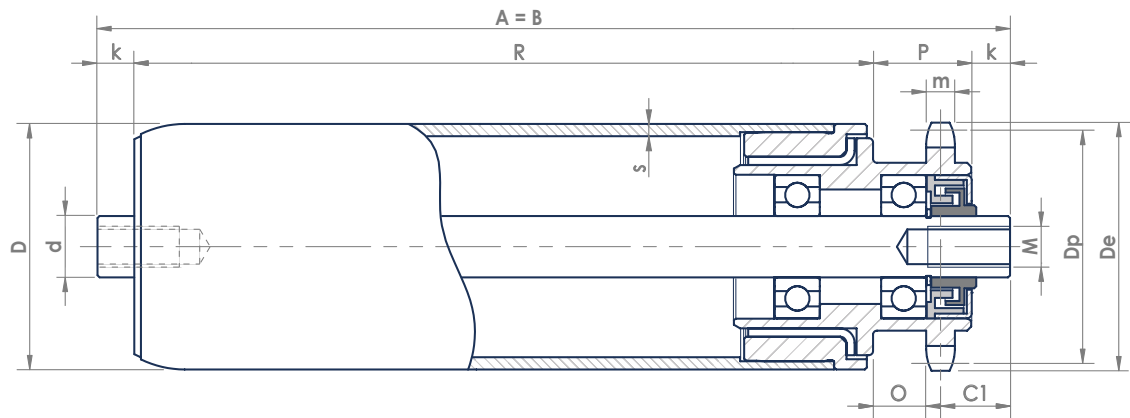

d.	D.	p	Z	Dp	De	Ke	Dm	P	O	C1	m	k	S	Cuscinetti Bearing	M	A min	A max	Peso Weight A=200 mm	Peso Weight 1 mm
mm	mm			mm	mm	mm	mm	mm	mm	mm	mm	mm	mm			mm	mm	daN	daN
Ø15	60	1/2	12	49.07	53.00	60.88	36	25.50	13	18	7	9	3	6002 2RS 6202 2RS	M10 x20	200	1600	1.586	0.0055
			13	53.06	57.40	64.87	40	26	15	16.5	7	9						1.631	0.0055
			14	57.07	61.80	68.88	41	24	13	16.5	7	9						1.617	0.0055
	76	5/8	12	61.34	68.00	76.07	41	25	11.50	18	8.8	9						1.647	0.0055
			12	49.07	53.00	60.88	36	25.50	13	18	7	9						2.091	0.0067
			13	53.06	57.40	64.87	40	26	15	16.5	7	9						2.136	0.0067
		1/2	14	57.07	61.80	68.88	41	24	13	16.5	7	9						2.131	0.0067
			12	61.34	68.00	76.07	41	25	11.50	18	8.8	9						2.161	0.0067

FRIZIONATI *FRICTIONED* DU - MI2C

G
Filettatura interna
Internal Thread

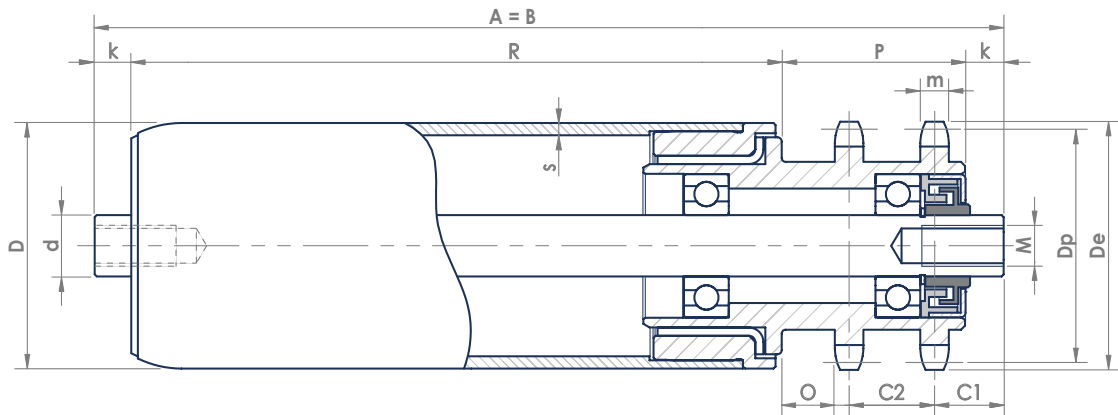

d.	D.	p	Z	Dp	De	Ke	Dm	P	O	C1	C2	m	k	S	Cuscinetti Bearing	M	A min	A max	Peso Weight A=200 mm	Peso Weight 1 mm				
mm	mm			mm	mm	mm	mm	mm	mm	mm	mm	mm	mm	mm			mm	mm	daN	daN				
Ø15	60	1/2	13	53.06	57.40	64.87	41	48	16	16.5	21	7	9	3	6002 2RS 6202 2RS	M10 x20	200	1600	1.682	0.0055				
			14	57.07	61.80	68.88	41	48	16	16.5	21	7	9						1.770	0.0055				
			15	61.09	65.50	72.90	48	48	16	16.5	21	7	9						1.862	0.0055				
	76	1/2	13	53.06	57.40	64.87	41	48	16	16.5	21	7	9						1.880	0.0067				
			14	57.07	61.80	68.88	41	48	16	16.5	21	7	9						1.960	0.0067				
			15	61.09	65.50	72.90	48	48	16	16.5	21	7	9						2.060	0.0067				
	89	1/2	17	69.11	73.60	80.92	52	48	16	16.5	21	7	9						6202 2RS				2.155	0.0077

LP FRIZIONATI "DU" - CON CATENA FRICTIONED "DU" - WITH CHAIN

APPLICAZIONI MEDIO PESANTI • AMBIENTI INDUSTRIALI
Heavy medium application • Industrial environments

OPZIONALE OPTIONAL

RULLI LP FRIZIONATI "DU" CON FRIZIONE PRECARICABILE PRELOADED FRICTION ROLLERS FRICTIONED "DU"

A richiesta, questi rulli sono forniti con frizione precaricabile regolabile all'estremità folle del rullo. Sono da posizionare ove si presentino resistenze al moto dei rulli, dovuti alle diverse configurazioni della rulliera come ad esempio, per le guide laterali o per passo dei rulli maggiore rispetto al resto della linea.

Upon request, these rollers are supplied with a friction which can be rechargeable and adjustable at the ends of the idler roller.

They've to be placed where there is a drive roller resistance, caused by different roller configuration, for example, for the lateral guide or for a major roller pitch compared with the rest of the line.

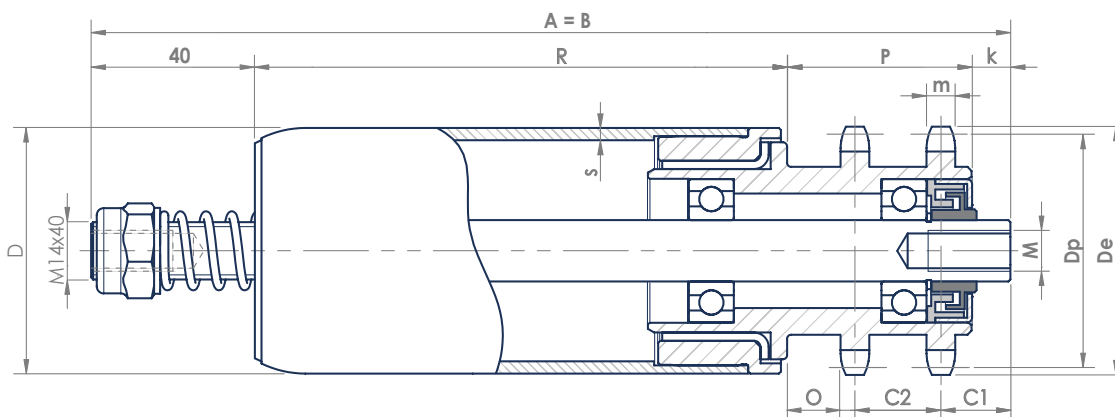
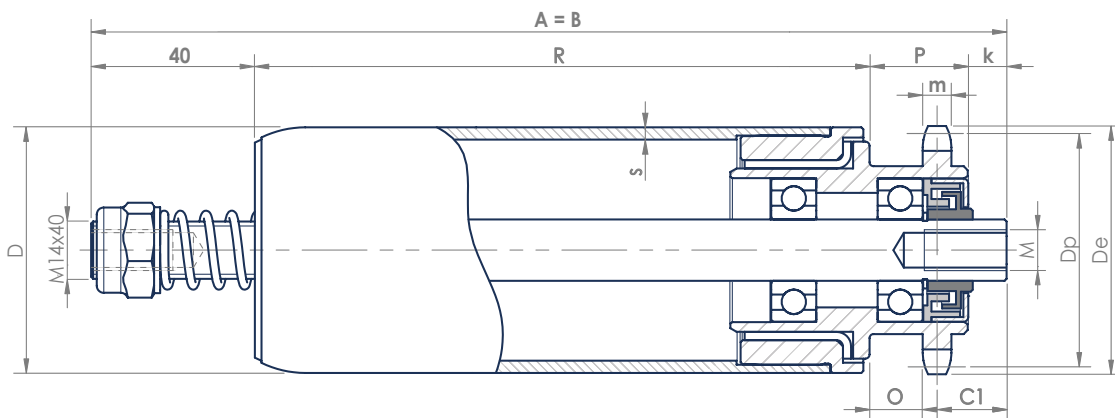



FRIZIONATI "LR" - CON CATENA LP FRICTIONED "LR" - WITH CHAIN LP

APPLICAZIONI MEDIO PESANTI • AMBIENTI INDUSTRIALI
Heavy medium application • Industrial environments

SERIE Series

UTILIZZO Utilization

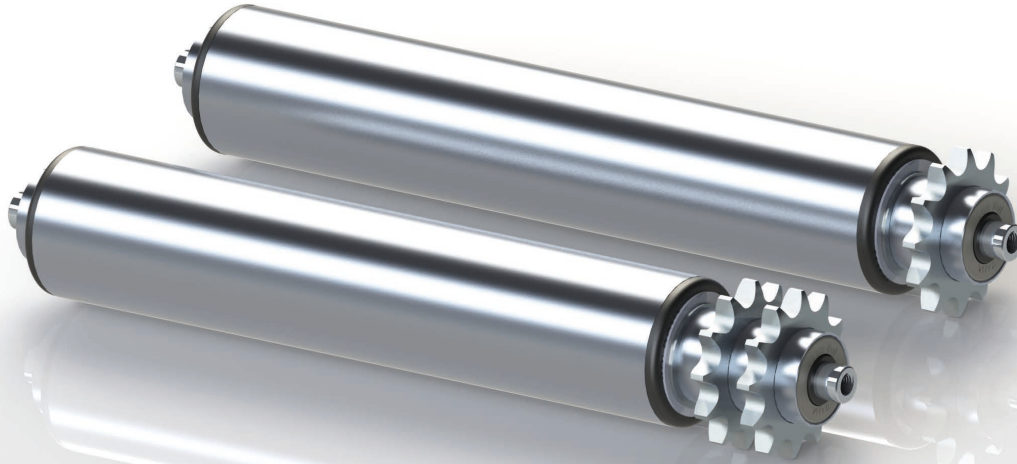

Questi rulli con frizione LR (o doppia frizione) sono costituiti da un rullo interno motorizzato sul quale è calettato, su testate frizionate, un mantello esterno. Il peso del carico sul mantello esterno farà aumentare l'attrito tra il rullo interno e le testate frizionate creando una coppia sufficiente a trainare i colli in condizioni normali. Rispetto ai rulli frizionati DU con frizione singola, sopperiscono al problema di carichi sbilanciati, in virtù di una migliore sensibilità su tutta la lunghezza del tubo, assicurando una spinta maggiore, sempre proporzionalmente al carico. La motorizzazione avviene tramite trasmissione con catena semplice tangenziale o ad anelli di catena. La scelta della dimensione della corona, passi e denti, dipende dalla portata del rullo, alla potenza da trasmettere, al carico di rottura della catena. A protezione dei cuscinetti vi è un doppio labirinto, che garantisce il trasporto in condizioni ambientali severe. Le caratteristiche costruttive del rullo interno sono analoghe a quelle della serie folle LP precedentemente illustrate nella sezione "Rulli folli".

These rollers with LR friction (or double friction) are composed of a drive roller with an over clad shell, on frictioned heads.

The load's weight on the external shell will be increased the friction between the inner roller and the frictioned heads creating a sufficient couple which can tow the goods with normal conditions. compared with the DU frictioned roller with single friction, compensate the problem of unbalanced loads, to guarantee a better sensibility on all the tube's length, ensuring a better push, always proportional to the load.

The motorization takes place through a transmission with a simple tangential chain or with chain rings. In the pinion part is obtained the double bearings venue, to guarantee a better reaction to the transmission action. The choice of the crown's dimension, pitches and teeth, depends to the roller carrying load, to the power which has to be transmitted and to the breaking load of the chain.

To protect the bearings is adopted a double labyrinth which guarantees the transport in strict ambient condition.

The constructive characteristics of the inner roller are the same of the LP idler series, previously shown in the "idler rollers" section.

ESEMPIO DI DESIGNAZIONE RULLO EXAMPLE OF ROLLER DESIGNATION CODE

FRZ-LR LP 108/60/20 : GH/CH17 M10 MITC 5/8 Z15 ZN A=1050

LP FRIZIONATI "LR" - CON CATENA FRICTIONED "LR" - WITH CHAIN

APPLICAZIONI MEDIO PESANTI • AMBIENTI INDUSTRIALI
Heavy medium application • Industrial environments

FRIZIONATI FRICTIONED LR - MITC

G
Filettatura interna
Internal Thread

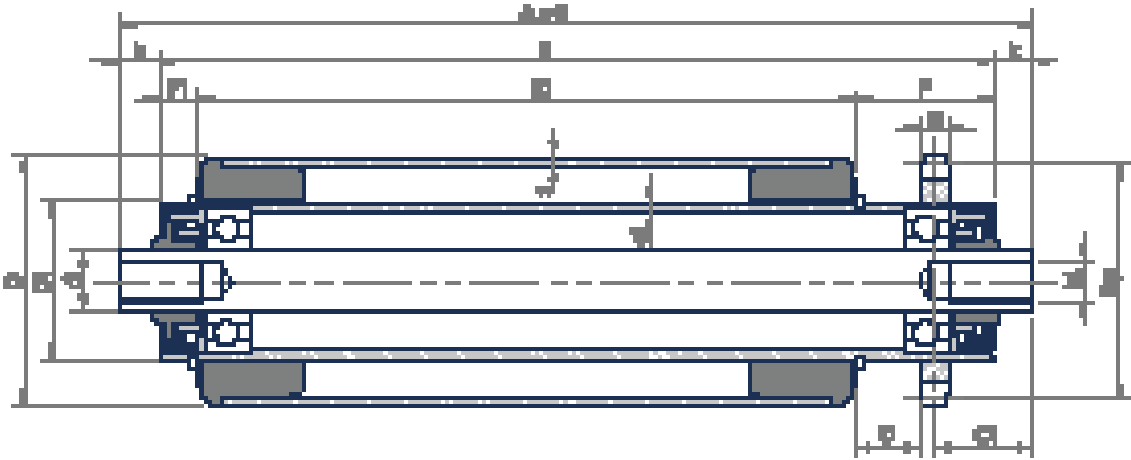

d.	D.	D1	p	Z	Dp	De	Ke	P	P1	O	C1	m	k	S	S1	Cusc. Bear.	M	A min	A max	Peso Weight A=200 mm	Peso Weight 1 mm			
mm	mm	mm			mm	mm	mm	mm	mm	mm	mm	mm	mm	mm				mm	mm	daN	daN			
Ø15	48	32	3/8	13	39.79	43.00	47.99	24.50	9	16	15	5.5	9	1.5	1.5	6202 2RS	M10 x20	200	1200	0.880	0.0041			
				14	48.80	46.30	51.00	24.50	9	16	15	5.5	9							0.880	0.0041			
				16	48.82	52.30	57.05	24.50	9	16	15	5.5	9							0.880	0.0041			
		17	51.83	55.30	60.03	24.50	9	16	15	5.5	9	0.880	0.0041											
		13	53.06	57.40	64.87	27	9	16	16.5	7	9	0.880	0.0041											
		14	57.07	61.80	68.88	27	9	16	16.5	7	9	0.880	0.0041											
	60	32	3/8	13	39.79	43.00	47.99	24.50	9	16	15	5.5	9	2	2				6202 2RS	M10 x20	200	1400	1.126	0.0056
				14	48.80	46.30	51.00	24.50	9	16	15	5.5	9										1.126	0.0056
				16	48.82	52.30	57.05	24.50	9	16	15	5.5	9										1.126	0.0056
		17	51.83	55.30	60.03	24.50	9	16	15	5.5	9	1.126	0.0056											
		13	53.06	57.40	64.87	27	9	16	16.5	7	9	1.126	0.0056											
		14	57.07	61.80	68.88	27	9	16	16.5	7	9	1.126	0.0056											
	38	5/8	12	61.34	68.00	76.07	29.50	9	16	18	8.8	9	1.153	0.0059										
			12	61.34	68.00	76.07	29.50	9	16	18	8.8	9	1.153	0.0059										
76	48	1/2	17	69.11	73.60	80.92	27	9	16	16.5	7	9	1.388	0.0071										
89	76	1/2	24	97.29	101.80	109.10	27	9	16	16.5	7	9	3	3	6202 2RS	M10 x20	200	1600				2.320	0.0130	
		5/8	20	101.49	108.40	116.22	29.50	9	16	18	8.8	9										2.320	0.0130	
108	60	1/2	20	81.19	85.80	93.00	27	9	16	16.5	7	9						2.365				0.0132		
			15	76.36	83.00	91.09	29.50	9	16	18	8.8	9						2.365				0.0132		
		5/8	16	81.37	88.00	96.10	29.50	9	16	18	8.8	9						2.365				0.0132		
			17	86.39	93.00	101.12	29.50	9	16	18	8.8	9						2.365	0.0132					

FRIZIONATI *FRICTIONED* LR - MI2C

G
Filettatura interna
Internal Thread

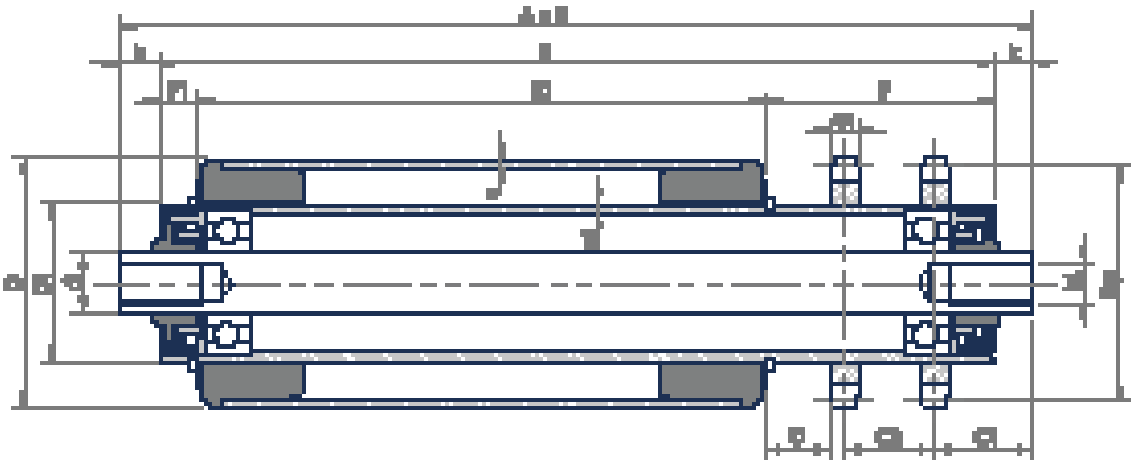

d.	D.	D1	p	Z	Dp	De	Ke	P	P1	O	C1	C2	m	k	S	S1	Cusc. Bear.	M	A min	A max	Peso Weight A=200 mm	Peso Weight 1 mm			
mm	mm	mm			mm	mm	mm	mm	mm	mm	mm	mm	mm	mm	mm	mm			mm	mm	daN	daN			
Ø15	48	32	3/8	13	39.79	43.00	47.99	24.50	9	16	15	19	5.5	9	1.5	1.5	6202 2RS	M10 x20	200	1200	0.815	0.0041			
				14	48.80	46.30	51.00	24.50	9	16	15	19	5.5	9							0.815	0.0041			
				16	48.82	52.30	57.05	24.50	9	16	15	19	5.5	9							0.815	0.0041			
		17	51.83	55.30	60.03	24.50	9	16	15	19	5.5	9	0.815	0.0041											
		13	53.06	57.40	64.87	27	9	16	16.5	22	7	9	0.815	0.0041											
		14	57.07	61.80	68.88	27	9	16	16.5	22	7	9	0.815	0.0041											
	60	32	3/8	13	39.79	43.00	47.99	24.50	9	16	15	19	5.5	9	2	2				6202 2RS	M10 x20	200	1400	1.107	0.0056
				14	48.80	46.30	51.00	24.50	9	16	15	19	5.5	9										1.107	0.0056
				16	48.82	52.30	57.05	24.50	9	16	15	19	5.5	9										1.107	0.0056
		17	51.83	55.30	60.03	24.50	9	16	15	19	5.5	9	1.107	0.0056											
		13	53.06	57.40	64.87	27	9	16	16.5	22	7	9	1.107	0.0056											
		14	57.07	61.80	68.88	27	9	16	16.5	22	7	9	1.107	0.0056											
	38	5/8	12	61.34	68.00	76.07	29.50	9	16	18	24	8.8	9	1.134	0.0059										
			14	57.07	61.80	68.88	27	9	16	16.5	22	7	9	1.134	0.0059										
76	48	1/2	17	69.11	73.60	80.92	27	9	16	16.5	22	7	9	1.308	0.0071										
89	76	5/8	24	97.29	101.80	109.10	27	9	16	16.5	22	7	9	3	3	6202 2RS	M10 x20	200	1600				2.269	0.0130	
			20	101.49	108.40	116.22	29.50	9	16	18	24	8.8	9										2.269	0.0130	
108	60	1/2	20	81.19	85.80	93.00	27	9	16	16.5	22	7	9										2.214	0.0132	
			15	76.36	83.00	91.09	29.50	9	16	18	24	8.8	9										2.214	0.0132	
5/8	16	81.37	88.00	96.10	29.50	9	16	18	24	8.8	9	2.214	0.0132												
	17	86.39	93.00	101.12	29.50	9	16	18	24	8.8	9	2.214	0.0132												

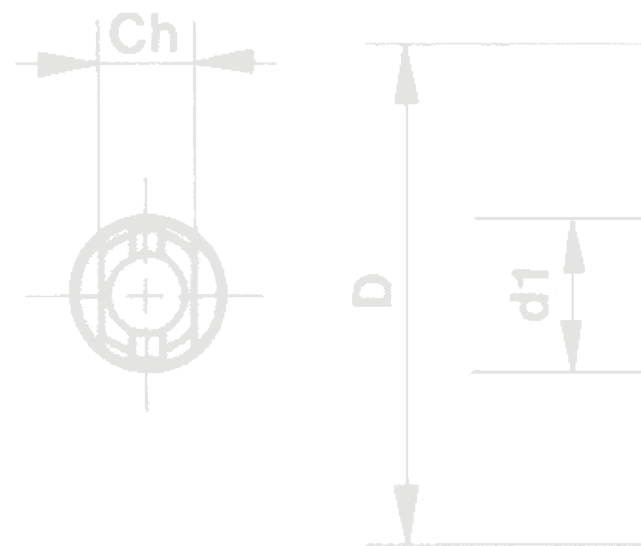
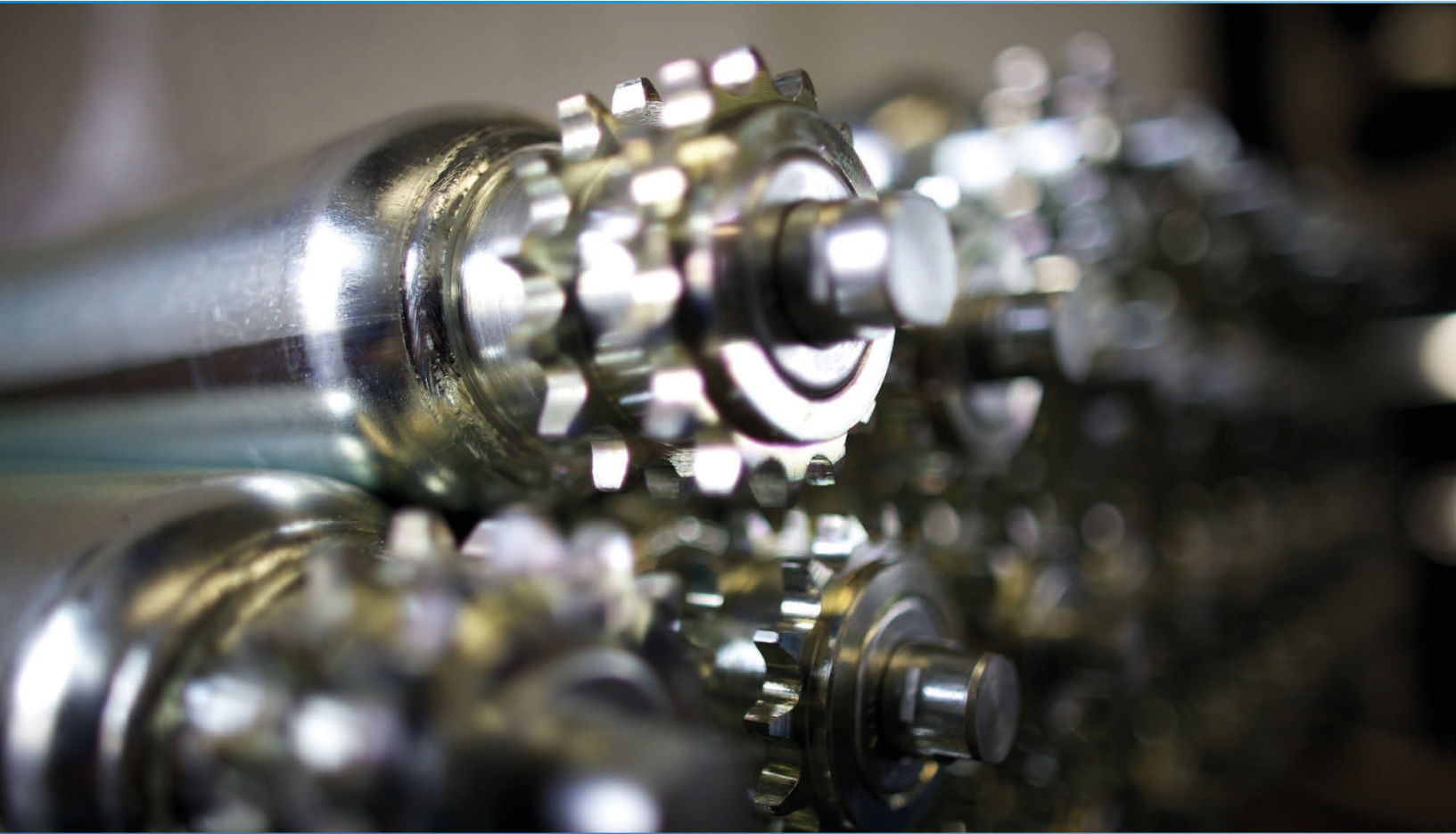

RULLI PER CURVE FOLLI E MOTORIZZATI

IDLE AND MOTORIZED ROLLERS FOR CURVES



B

PRINCIPI DI COSTRUZIONE CURVE

Principles of curves construction

pag. 160

SERIE *Series* LGE-RS - RULLI CONICI FOLLI IN ACCIAIO

Idle tapered rollers in steel

pag. 162

SERIE *Series* LGED - RULLI FOLLI DOPPI IN ACCIAIO

Double idle rollers in steel

pag. 164

SERIE *Series* LGE-RS - RULLI CONICI FOLLI CON CORPO ESTERNO IN PVC

Idle tapered rollers with PVC external body

pag. 166

SERIE *Series* LGS - RULLI CONICI FOLLI CON CORPO ESTERNO IN PVC

Idle tapered rollers with PVC external body

pag. 168

SERIE *Series* LPE/LP - RULLI CONICI IN ACCIAIO AD ANELLI DI CATENA

Chain loops tapered rollers in steel

pag. 170

SERIE *Series* LGE-RS - RULLI CONICI AD ANELLI DI CATENA CON CORPO ESTERNO IN PVC

Chain loops tapered rollers with PVC external body

pag. 172

SERIE *Series* LGS - RULLI CONICI AD ANELLI DI CATENA CON CORPO ESTERNO IN PVC

Chain loops tapered rollers with PVC external body

pag. 174

SERIE *Series* LGS - RULLI CONICI CON GOLE CNG CON CORPO ESTERNO IN PVC

Grooved rollers CNG tapered with PVC external body

pag. 176

SERIE *Series* LGS - RULLI CONICI MOTORIZZATI CNG CON CORPO ESTERNO IN PVC

Motorized rollers CNG tapered with PVC external body

pag. 178

SERIE *Series* LGS - RULLI CONICI MOTORIZZATI POLY-V CON CORPO ESTERNO IN PVC

Motorized rollers POLY-V tapered with PVC external body

pag. 180

R

R

PRINCIPI DI COSTRUZIONE CURVE

PRINCIPLES OF CURVES CONSTRUCTION

Di seguito si riporta lo schema grafico e le tabelle per la costruzione tipo delle curve con rulli conici comandati ad anelli di catena, e delle relative fiancate.

Nella costruzione si tiene conto dell'interasse del pignone per catena (standard $p \frac{1}{2}"$, $z \ 14$), insieme agli angoli γ che non devono superare i 5° . Questa geometria comporta la foratura sulle fiancate in sequenza di $a' - a''$ e $b' - b''$.

E' possibile comunque la realizzazione di curve di diversa tipologia, raggiature, interassi, passi ecc. previo contatto con l'ufficio tecnico Nuova Omecc.

La lunghezza dei rulli e quindi la larghezza del trasportatore è determinata dall'ingombro massimo dei colli, e si calcola con la seguente formula:

Below are shown the graphic scheme and the tables for the construction of the curve's type with conical roller which are commanded though chain rings, and of related sides.

During the construction is considered the pinion pitch for the chain (standard $p \frac{1}{2}"$, $Z \ 14$), together with the corner γ which mustn't exceed 5° .

This geometry involves drilling on the flanks in sequence $a' - a''$ e $b' - b''$.

However, it's possible realizing some curves with different types, rays, pitches exc. after the contact with our technical department.

The length of the roller and also the conveyor width is determined from the maximum goods encumbrance, and it's calculated with the following formula:

$$Bu = \sqrt{(Ri+P)^2 + (L/2)^2} - Ri + 125 \text{ min.}$$

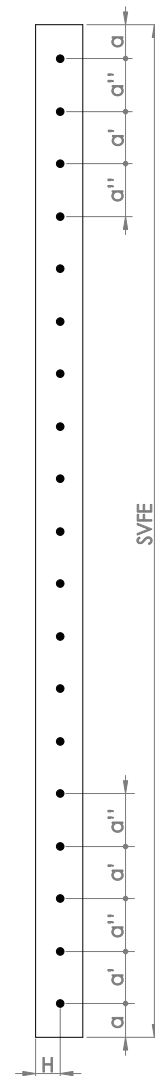
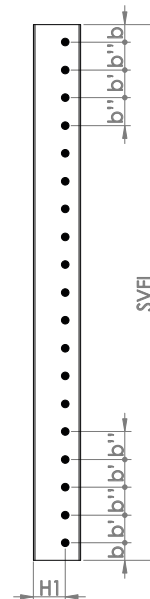
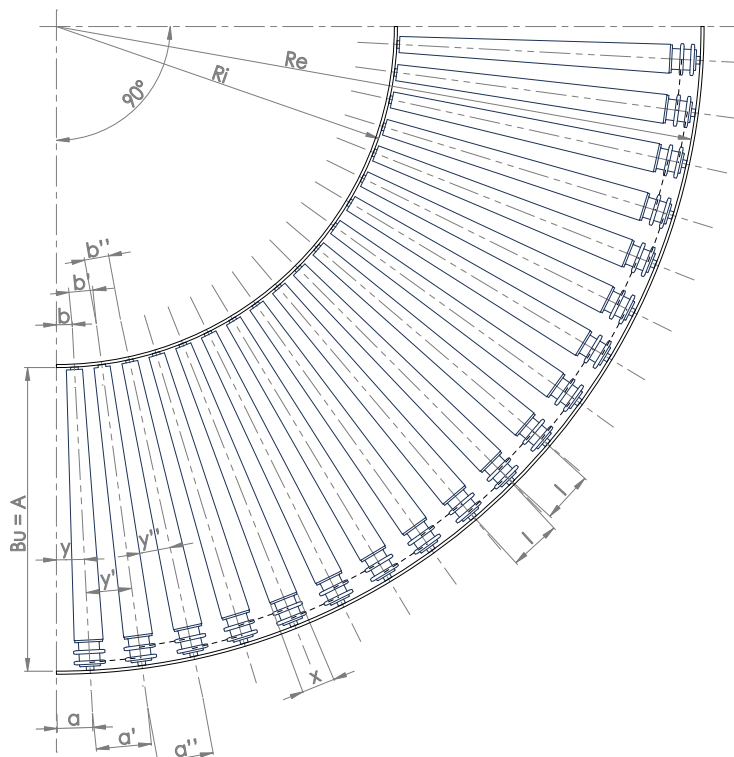
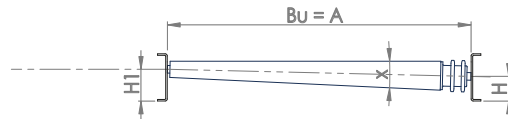
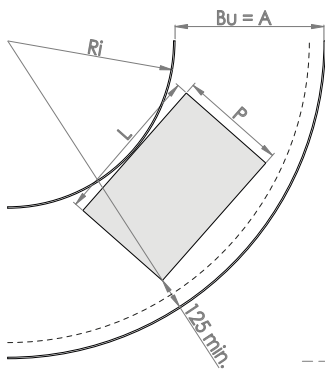



Serie Series	Ang. cono Angle cone x	Lungh rullo roller length A	Raggio interno Inner radius Ri	Raggio esterno Outside radius Re	Raggio medio Medium radius Rm	Interasse pignoni Pinions distance l	Angolo iniziale Initial angle y	Angolo 1°/2° rullo Angle 1°/2° roller y'	Angolo 2°/3° rullo Angle 1°/2° roller y''	Distanze fori fiancata esterna Holes distances external side			Distanza fori fiancata interna Holes distances innerside			Distanza fori Holes distance H1 - H	Sviluppo fiancata esterna External side development SVFE	Sviluppo fiancata interna External side development SVFI	N° rulli rollers
										a	a'	a''	b	b'	b''				
		mm	mm	mm	mm	mm				mm	mm	mm	mm	mm	mm	mm	mm		
LGS (PVC)	3.7°	312	845	1157	1001	88.9	4.47°	4.55°	4.64°	42.6	90.2	92	31.1	65.9	67.2	9.7	1817	1327	20
		362	795	1157	976	88.9	4.47°	4.55°	4.64°	42.6	90.2	92	29.2	62	63.2	11.3	1817	1249	20
		412	845	1257	1051	88.9	4.10°	4.18°	4.25°	32	90.1	91.7	21.5	60.6	61.7	12.9	1974	1327	22
		462	795	1257	1026	88.9	4.10°	4.18°	4.25°	32	90.1	91.7	20.2	57	58	14.4	1974	1249	22
		512	845	1357	1101	101.6	4.33°	4.42°	4.49°	27.7	102.9	104.6	17.2	64.1	65.1	16.1	2131	1327	21
		562	795	1357	1076	101.6	4.33°	4.42°	4.49°	27.6	102.9	104.6	16.2	60.3	61.3	17.7	2131	1249	21
		612	845	1457	1151	114.3	4.55°	4.65°	4.72°	36.3	115.7	117.5	21	67.1	68.1	19.3	2289	1327	20
		662	795	1457	1126	114.3	4.55°	4.65°	4.72°	36.3	115.7	117.4	19.8	63.1	64.1	20.9	2289	1249	20
		712	845	1557	1201	114.3	4.25°	4.32°	4.38°	58.1	115.6	117.3	31.5	62.7	63.6	22.5	2446	1327	21
		762	795	1557	1176	114.3	4.25°	4.32°	4.38°	58.1	115.6	117.3	29.7	59	59.8	24.1	2446	1249	21
		812	845	1657	1251	127	4.43°	4.50°	4.56°	73.2	128.4	130.1	37.3	65.4	66.3	25.7	2603	1327	20
		862	795	1657	1226	127	4.43°	4.50°	4.56°	73.2	128.4	130.1	35.1	61.6	62.4	27.3	2603	1249	20
		912	845	1757	1301	139.7	4.60°	4.67°	4.73°	30.1	141.1	142.9	14.5	67.8	68.7	28.9	2760	1327	20
		962	795	1757	1276	139.7	4.60°	4.67°	4.73°	30.1	141.1	142.9	13.6	63.2	64.6	30.5	2760	1249	20
LGE-RS (PVC)	3.7°	320	545	865	705	66.7	3.88°	4.51°	4.63°	58.6	68.1	69.9	36.9	42.9	44	8.1	1360	856	19
		370	495	865	680	66.7	3.88°	4.51°	4.63°	58.6	68.1	69.9	33.5	39	40	9.7	1360	778	19
		420	545	965	755	66.7	2.20°	4.03°	4.12°	37.1	68	69.5	20.9	38.4	39.2	11.3	1517	856	22
		470	495	965	731	66.7	2.20°	4.03°	4.12°	37.1	68	69.5	19	34.8	35.6	13	1517	778	22
		520	545	1065	805	76.2	2.90°	4.17°	4.25°	54	77.6	79.2	27.6	39.7	40.5	14.5	1675	856	21
		570	495	1065	781	76.2	2.90°	4.17°	4.25°	54	77.6	79.2	25.1	36	36.7	16.2	1675	778	21
		620	545	1165	855	85.7	4.00°	4.28°	4.36°	81.5	87.1	88.8	38	40.7	41.5	17.8	1833	856	20
		670	495	1165	831	85.7	4.00°	4.28°	4.36°	81.5	87.1	88.8	34.5	37	37.7	19.5	1833	778	20
LP (Acc.) (Steel)	2.7°	300	675	975	825	76.2	1.26°	4.56°	4.66°	21.6	77.5	79.2	14.7	53.6	54.8	5.5	1529.9	1058.6	20
		400		1075	875	88.9	1.24°	4.81°	4.91°	23.6	90.2	92	14.5	56.6	57.8	7.9	1686.9		19
		450		1125	900	88.9	3.24°	4.60°	4.68°	63.3	90.2	91.9	37.9	54.1	55.1	9.1	1765.5		19
		500		1175	925	88.9	2.86°	4.40°	4.48°	58.4	90.1	91.8	33.7	51.7	52.7	10.3	1844		20
		600		1275	975	101.6	3.01°	4.63°	4.70°	66.8	102.9	104.6	34.8	54.5	55.4	12.7	2001.1		19
		700		1375	1025	101.6	1.80°	4.29°	4.35°	43.1	102.8	104.4	21.3	50.4	51.2	15	2158.2		21
		800		1475	1075	114.3	2.04°	4.49°	4.56°	52.8	115.5	117.2	24.1	52.8	53.6	17.3	2315.3		20
		900		1575	1125	114.3	2.68°	4.2°	4.26°	73.7	115.5	117	31.8	49.4	50.1	19.7	2472.3		21
1000	1675	1175	127	3.06°	4.39°	4.44°	89.2	128.2	129.9	36	51.6	52.3	22	2629.4	20				

LGE-RS CONICI FOLLI IN ACCIAIO

Idle tapered in steel

APPLICAZIONI LEGGERE/MEDIO LEGGERE • AMBIENTI INDUSTRIALI
Light/light medium application • Industrial environments

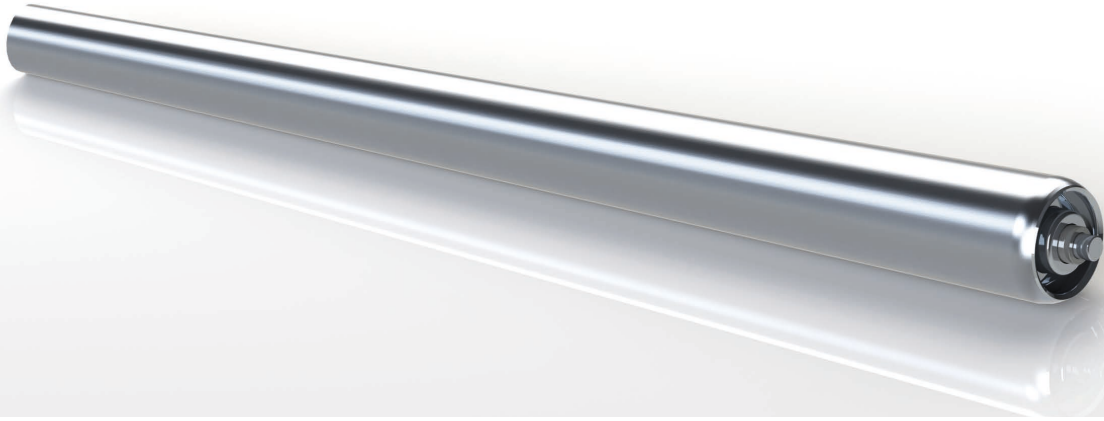

Sono rulli per curve con ingombri ridotti ricavati dalla serie LGE e sono destinati al trasporto di colli leggeri e medio leggeri. Prevedono, nella configurazione standard, mantello in acciaio zincato e asse passante diametro 12 a molla (exec. R) che consente un semplice e rapido montaggio sulle fiancate forate. Per le caratteristiche generali e le portate vedere la scheda del rullo base impiegato, serie LGE-RS. E' possibile richiedere esecuzioni e lunghezze diverse dallo standard contattando l'ufficio tecnico Nuova Omec.

They're rollers for curves with low encumbrances obtained by the LGE series and are designated to the light and medium goods' transport.

They need, in the standard configuration, a shell in zinc plated steel and the passing shaft with a 12 spring diameter (exec. R) which permits a simple and fast mounting on the perforated sides.

For the general characteristics and the carrying load, look at the base roller's data sheet, LGE-RS series.

it's possible to request different executions and lengths from the standard type, contacting our technical department.

ESEMPIO DI DESIGNAZIONE RULLO

EXAMPLE OF ROLLER DESIGNATION CODE

CON LGE-RS 32-60/10 : G/M6 ZN A=0600

QUOTE DIMENSIONALI - DIMENSIONS

R
Asse rientrante con molla
Reentrant shaft with spring

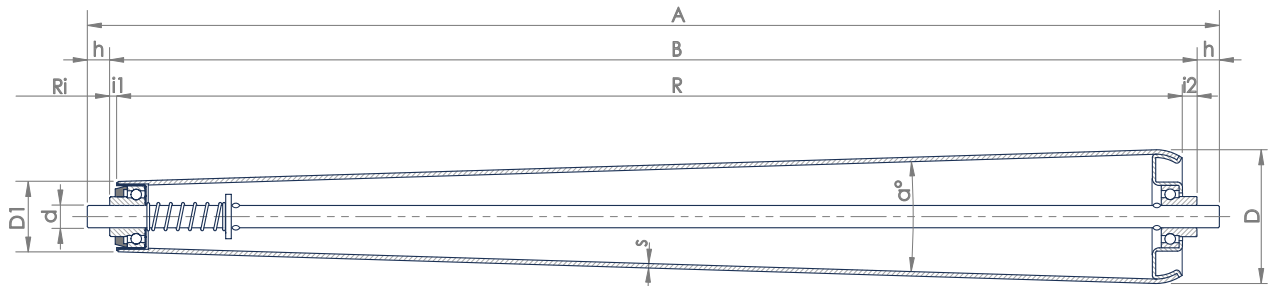

d.	Lunghezza B Length B	D.	D1	α°	Ri	Cuscinetti Bearing	S	i1	i2	h	Peso Weight
mm	mm	mm	mm		mm		mm	mm	mm	mm	daN
Ø10	500	60	37.2	2.7	787	6001 2RS	1.5	3.5	7	10	1.360
	600		32.6		687						1.672
	700	43.8	926		2		2.850				
	800	39	826				3.225				
	900	34.3	726				3.480				

ALTRE ESECUZIONI ASSE DISPONIBILI
OTHER SHAFT EXECUTIONS AVAILABLE

G
Filettatura interna
Internal Thread

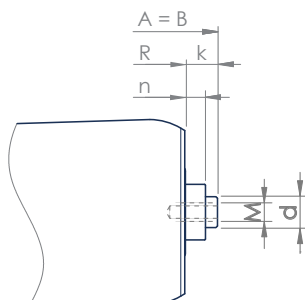

d	10
M	M6x15
K	3.5

LGED RULLI FOLLI DOPPI IN ACCIAIO

Double idle rollers in steel

APPLICAZIONI LEGGERE/MEDIO LEGGERE • AMBIENTI INDUSTRIALI
Light/light medium application • Industrial environments



Sono rulli per curve ricavati dalla serie LGE alternativi ai rulli conici e sono destinati al trasporto di colli leggeri e medio leggeri ma potrebbe risultare meno scorrevole e regolare, rispetto i conici. Nella configurazione standard, sono previsti diversi diametri, mantello in acciaio zincato e asse passante a molla (esec. R) che consente un semplice e rapido montaggio sulle fiancate forate. E' previsto un sostegno al centro dei rulli normalmente dello spessore di 4 mm. Per le caratteristiche generali e le portate vedere la scheda del rullo base impiegato, serie LGE. E' possibile richiedere esecuzioni diverse dallo standard previo contatto con l'ufficio tecnico Nuova Omec.

They're rollers for curves obtained by LGE series in addition to the conical roller and they're designated for light-medium goods, but it also can be less sliding and regular, compared with the conical ones.

They need, in the standard configuration, a shell in zinc plated steel, the passing shaft and different diameters (exec. R) which permits a simple and fast mounting on the perforated sides. they also need a support in the center of the rollers, normally 4 mm width. For the general characteristics and the carrying load, look at the base roller's data sheet, LGE-RS series. it's possible to request different executions and lengths from the standard type, contacting our technical department.

ESEMPIO DI DESIGNAZIONE RULLO

EXAMPLE OF ROLLER DESIGNATION CODE

LGED 48/10 : R PZN A=0967 B=0947 R1=0457 G=5

QUOTE DIMENSIONALI - DIMENSIONS

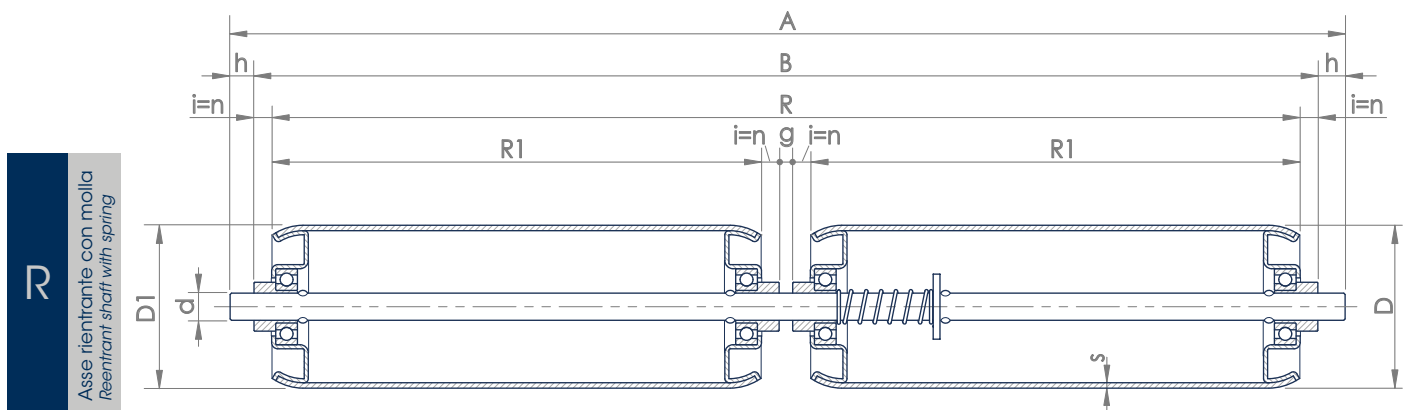

d.	D. D1	S	Cuscinetti Bearing	i=n	h	g	B min	B max	Peso Weight B=200 mm	Peso Weight 1 mm	
mm	mm	mm		mm	mm	mm	mm	mm	daN	daN	
Ø6	20	1.5	In acciaio temprato ad alto scorrimento Hardened steel with high sliding	2.5	6	5*	200	1800	0.340	0.0009	
Ø7	20				7				0.358	0.0010	
	22			6.5	8				0.385	0.0015	
48	0.846								0.0020		
Ø8	32	3		3	8				0.626	0.0015	
	50								0.950	0.0025	
Ø10	32	2		7	10				3	0.679	0.0017
	48								7	0.916	0.0023
	50								2.5	1.055	0.0026
	60								7	1.462	0.0034
Ø12	76	1.5		3	12				7	1.849	0.0042
	32								0.740	0.0020	
	48		7			0.980	0.0026				
	50	2	2.5	7	1.120	0.0029					
	60				1.525	0.0037					
76	7	1.912	0.0045								

*Sono possibili lunghezze diverse a richiesta
Different lengths are possible on request

LGE-RS

CONICI FOLLI CON CORPO
ESTERNO IN PVC
Idle tapered with PVC external body

APPLICAZIONI LEGGERE/MEDIO LEGGERE • AMBIENTI INDUSTRIALI
Light/light medium application • Industrial environments

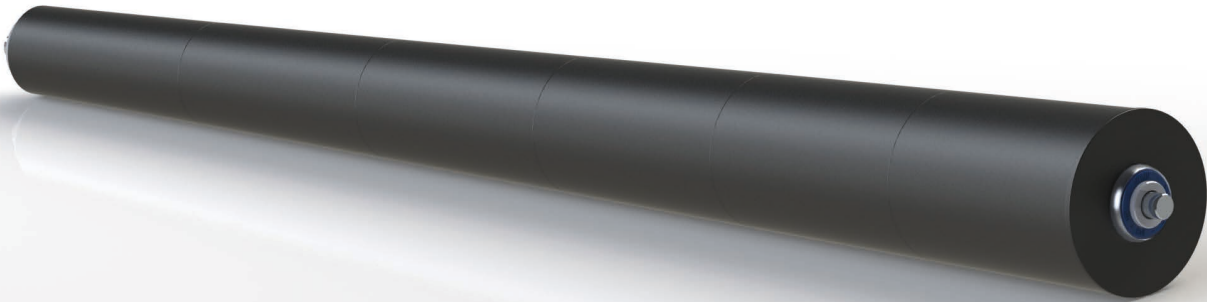

Sono rulli per curve ottenuti calettando dei manicotti troncoconici in PVC su un rullo serie LGE-RS diametro 30 e sono destinati al trasporto di colli leggeri e medio leggeri. La configurazione standard prevede asse con estremità filettate (esec. G) consentendo un semplice e preciso montaggio sulle fiancate forate.

Sono previste solo le lunghezze standard indicate in tabella, date dal dimensionamento dei singoli manicotti. Il campo di utilizzo è compreso tra -5° e +50°C. Per le altre caratteristiche generali e le portate vedere la scheda del rullo base impiegato, serie LGE-RS. In fase di progettazione delle curve, i raggi di curvatura dipendono dalle dimensioni dei rulli installati e dal numero di essi installati in funzione delle specifiche esigenze di trasporto.

They're rollers for curves obtained by throwing troncoconical sleeves in PVC on a roller of LGE-RS series with a 30mm diameter and they're designed for the medium-light goods' transport. They need, in the standard configuration, the shaft with threaded ends (exec. G) allowing a precise mounting on the perforated sides.

In the table are shown only the standard lengths, obtained by the sizing of single sleeves. They've a using range from -5°C to +50°C. For the others general characteristic and the carrying load look at the data sheet of the base roller which is used, LGE-RS series. In phase of curves' studying, the banding radii depend from the dimensions of the rollers and from the numbers of those installed in function of the specific transport needs.

ESEMPIO DI DESIGNAZIONE RULLO EXAMPLE OF ROLLER DESIGNATION CODE

CON LGE-RS 33.5-65/10 : G PVC A=0516

QUOTE DIMENSIONALI - DIMENSIONS

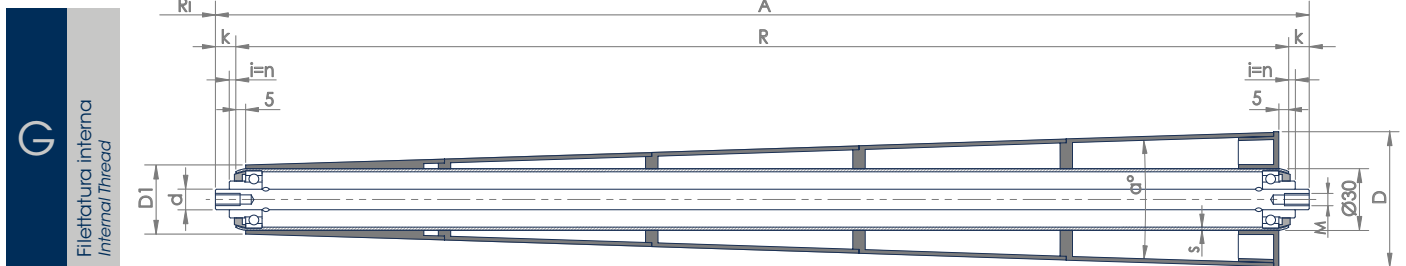

d.	Lunghezza A Length A	D.	D1	α°	Ri	Cuscinetti Bearing	S	i=n	k	M	Peso Totale Total weight
mm	mm	mm	mm		mm		mm	mm	mm		daN
Ø10	266	52	36.5	3.7	545	6001 2RS	1.5	3	10	M6 x15	0.442
	316		33.5		495						0.580
	366	59	36.5		545						0.718
	416		33.5		495						0.855
	466	65	36.5		545						0.964
	516		33.5		495						1.074
	566	72	36.5		545						1.188
	616		33.5		495						1.302

ALTRE ESECUZIONI ASSE DISPONIBILI
OTHER SHAFT EXECUTIONS AVAILABLE

R Asse rientrante con molla
Reentrant shaft with spring

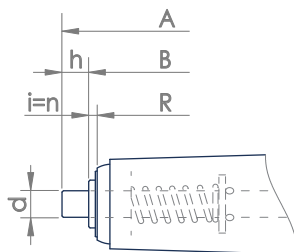

d	10
h	10

LGS CONICI FOLLI CON CORPO ESTERNO IN PVC

Idle tapered with PVC external body

APPLICAZIONI LEGGERE/MEDIO LEGGERE • AMBIENTI INDUSTRIALI
Light/light medium application • Industrial environments

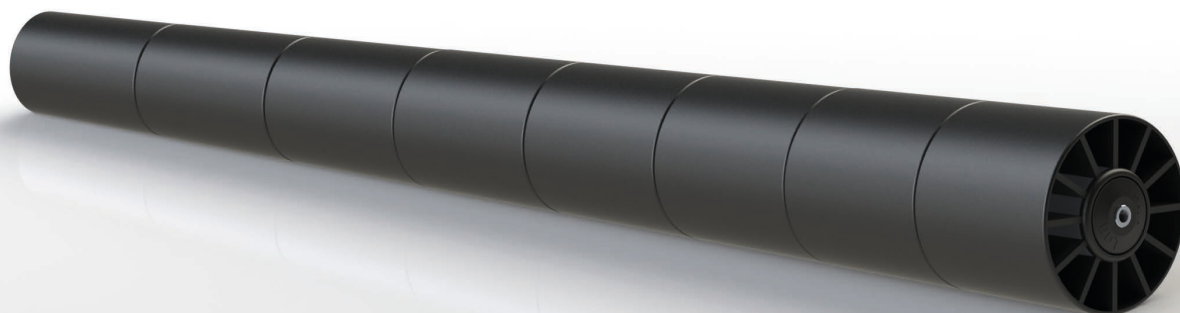

Sono rulli per curve ottenuti calettando dei manicotti troncoconici in PVC su un rullo serie LGS diametro 50 e sono destinati al trasporto di colli leggeri e medio leggeri. La configurazione standard prevede asse con estremità filettate (esec. G) consentendo un semplice e preciso montaggio sulle fiancate forate.

Sono previste solo le lunghezze standard indicate in tabella, date dal dimensionamento dei singoli manicotti. Il campo di utilizzo è compreso tra -5° e +50°C. Per le altre caratteristiche generali e le portate vedere la scheda del rullo base impiegato, serie LGS. In fase di progettazione delle curve, i raggi di curvatura dipendono dalle dimensioni dei rulli installati e dal numero di essi installati in funzione delle specifiche esigenze di trasporto.

They're rollers for curves obtained by throwing truncoconical sleeves in PVC on a roller of LGE-RS series with a 50mm diameter and they're designed for the medium-light goods' transport. They need, in the standard configuration, the shaft with threaded ends (exec. G) allowing a precise mounting on the perforated sides.

In the table are shown only the standard lengths, obtained by the sizing of single sleeves. They've a using range from -5°C to +50°C. For the others general characteristic and the carrying load look at the data sheet of the base roller which is used, LGS series. In phase of curves' studying, the banding radii depend from the dimensions of the rollers and from the numbers of those installed in function of the specific transport needs.

ESEMPIO DI DESIGNAZIONE RULLO EXAMPLE OF ROLLER DESIGNATION CODE

CON LGS 53-106.5/12 : G/M8 PVC A=0811

QUOTE DIMENSIONALI - DIMENSIONS

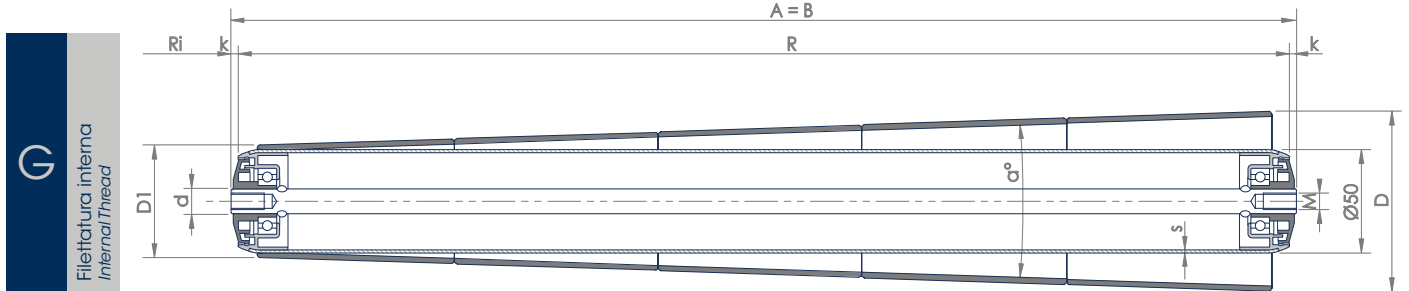

d.	Lunghezza A Length A	D.	D1	α°	Ri	Cuscinetti Bearing	S	k	M	Peso Totale Total Weight
mm	mm	mm	mm		mm		mm	mm	mm	daN
Ø12	261	73	56	3.7	845	6002 2RS	1.5	3.5	M8 x15	0.927
	311		53		795					1.170
	361	80	56		845					1.373
	411		53		795					1.576
	461	86.5	56		845					1.789
	511		53		795					2.002
	561	93.5	56		845					2.230
	611		53		795					2.457
	661	100	56		845					2.700
	711		53		795					2.933
	761	106.5	56		845					3.185
	811		53		795					3.437
	861	113	56		845					3.700
	911		53		795					3.963

ALTRE ESECUZIONI ASSE DISPONIBILI OTHER SHAFT EXECUTIONS AVAILABLE

R Asse rientrante con molla
Reentrant shaft with spring

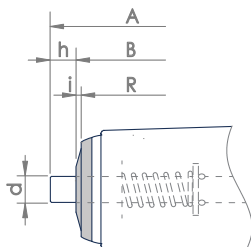

d	12
h	12

LPE/LP

CONICI IN ACCIAIO AD ANELLI DI CATENA

Chain loops tapered in steel

APPLICAZIONI MEDIO PESANTI • AMBIENTI INDUSTRIALI
Heavy medium application • Industrial environments

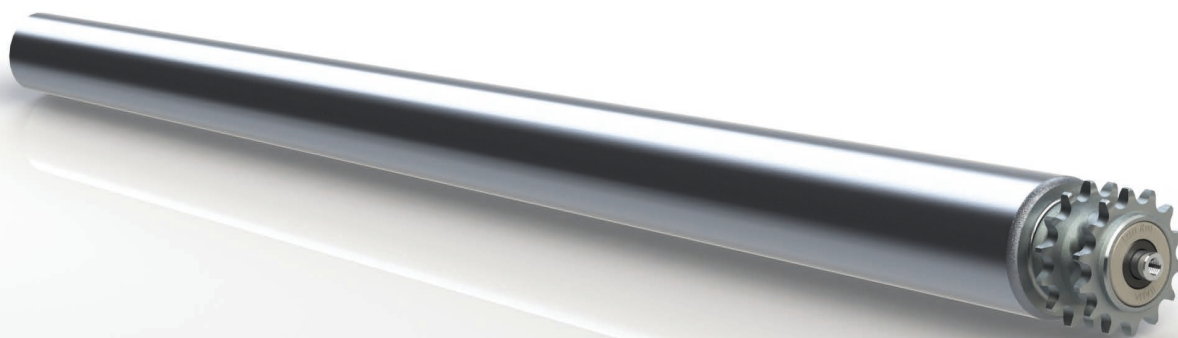

Sono rulli per curve con ingombri ridotti ricavati dalla serie LPE/LP e sono destinati al trasporto di colli leggeri e medio leggeri. Prevedono, nella configurazione standard, mantello in acciaio zincato e asse passante diametro 15 forato e filettato alle estremità (esec. G) per il montaggio sulle fiancate forate. La trasmissione è data dall'inserimento di un pignone doppio in acciaio saldato all'estremità del diametro maggiore del rullo. Il pignone standard è dimensionato per catena p. 1/2" z 14. La serie LPE si differenzia dalla LP per il ridotto spessore del mantello, per l'impiego meno gravoso in termini del peso trasportato e del peso proprio del rullo. Per le caratteristiche generali e le portate vedere la scheda del rullo base impiegato. E' possibile richiedere esecuzioni e lunghezze diverse dallo standard contattando l'ufficio tecnico Nuova Omec.

They're rollers for curves with reduced encumbrance obtained from the LPE/LP series and are designated to the light-medium light goods' transport. They need, in the standard configuration, a shell in zinc plated steel and the 15 diameter passing shaft which is threaded at the ends (exec. G) for the mounting on the perforated sides.

The transmission is obtained from the insertion of a double steel pinion which is welded at the ends of the largest roller's diameter.

The standard pinion is sized for the chain p. 1/2" z 14. the LPE series is different from the LP for the reduced metal width, for the use less heavy as regard the transported and roller weights. For the general characteristic and the carrying load look at the data sheet of the base roller which is used.

It's possible to request different executions and lengths from the standard type, contacting our technical department.

ESEMPIO DI DESIGNAZIONE RULLO EXAMPLE OF ROLLER DESIGNATION CODE

CON LP 32-71.8/15 : G/M8 MI2C 1/2 Z14 PZN A=0900

QUOTE DIMENSIONALI - DIMENSIONS

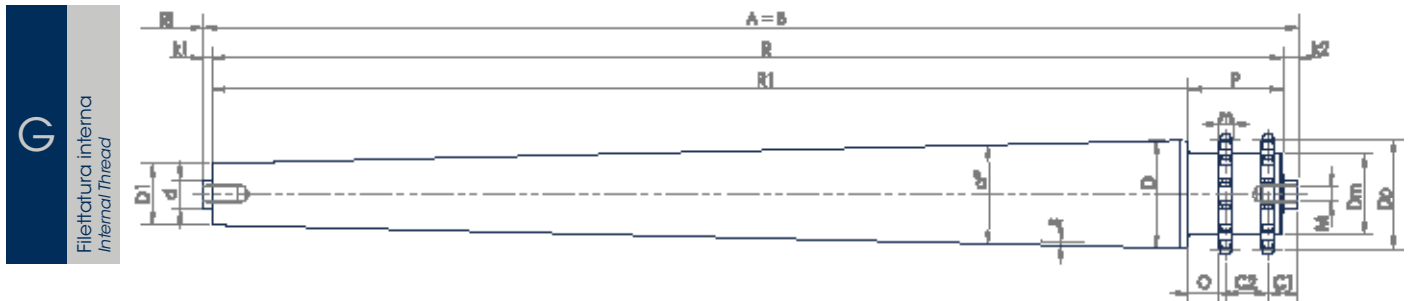

Serie Series	d.	Lungh. A Length A	D.	D1	α°	Ri	Cusc. Bear.	S	k1	k2	p	Z	Dp	Dm	P	O	C1	C2	m	M	Peso T. T. Weight
	mm	mm	mm	mm		mm		mm	mm	mm	mm	mm	mm	mm	mm	mm	mm	mm	mm	mm	daN
LPE	Ø15	300	43.4	32	2.7	675	6202 2RS	1.5	5	8	1/2	14	57.07	41	49	11	15.5	22	7	M8 x15	1.513
		400	48.1																		1.623
		450	50.5																		1.728
		500	53																		1.823
		600	57.7																		2.142
		700	62.4																		2.571
		800	67.1																		3.010
		900	71.8																		3.468
		1000	76.5																		3.837
LP	Ø15	300	43.4	32	2.7	675	6202 2RS	2	5	8	1/2	14	57.07	41	49	11	15.5	22	7	M8 x15	1.613
		400	48.1																		1.773
		450	50.5																		1.903
		500	53																		2.033
		600	57.7																		2.412
		700	62.4																		2.911
		800	67.1																		3.430
		900	71.8																		3.968
		1000	76.5																		4.427

LGE-RS

CONICI AD ANELLI DI CATENA
CON CORPO ESTERNO IN PVC
Chain loops tapered with PVC ext. body

APPLICAZIONI LEGGERE/MEDIO LEGGERE • AMBIENTI INDUSTRIALI
Light/light medium application • Industrial environments

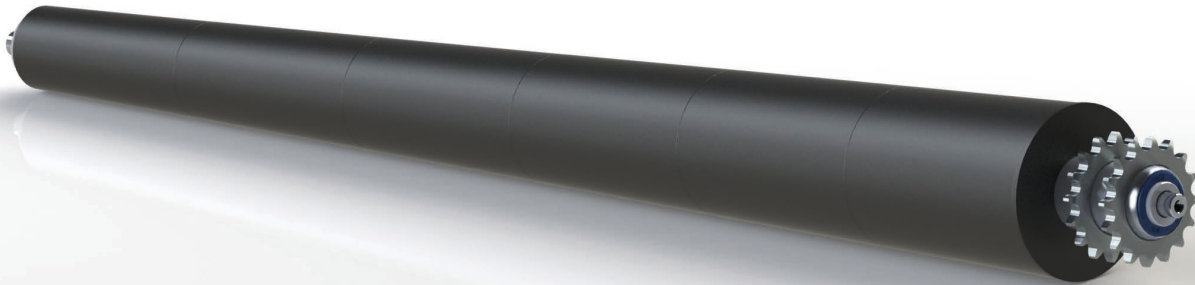

Sono rulli per curve ottenuti calettando dei manicotti troncoconici in PVC su un rullo serie LGE-RS diametro 30 e sono destinati al trasporto di colli leggeri e medio leggeri. La configurazione standard prevede asse passante diametro 10 forato e filettato alle estremità (esec. G) per il montaggio sulle fiancate forate. Sono previste solo le lunghezze standard indicate in tabella, date dal dimensionamento dei singoli manicotti. La trasmissione è data dall'inserimento di due corone in acciaio saldate direttamente sul tubo all'estremità del diametro maggiore del rullo. La corona standard è dimensionata per catena p. 3/8" z 16. Il campo di utilizzo è compreso tra -5° e +50°C. Per le altre caratteristiche generali e le portate vedere la scheda del rullo base impiegato, serie LGE-RS. Per la progettazione e costruzione delle curve e relative fiancate vedere la scheda "Principi di costruzione curve".

These are rollers for curves obtained by throwing troncoconical sleeves in PVC on a LGE-RS series roller with 30mm diameter and are designated to the light-medium light goods' transport. They need, in the standard configuration, a 10 diameter passing shaft which is threaded at the ends (exec. G) for the mounting on the perforated sides. In the table are shown only the standard lengths, obtained by the sizing of single sleeves. the transmission is obtained through the insertion of two steel crowns which are welded directly on the tube at the ends of the larger roller's diameter. The standard crown is sized for chain p. 3/8" z 16. They've a using range from -5°C to +50°C. For the others general characteristic and the carrying load look at the data sheet of the base roller which is used, LGE-RS series. For the studying and the construction of the curves and its related flanks, look at the "Principles of curves construction" data sheet.

ESEMPIO DI DESIGNAZIONE RULLO EXAMPLE OF ROLLER DESIGNATION CODE

CON LGE-RS 36.5-59/10 : G/M6 MI2C 3/8 Z16 PVC A=0420

QUOTE DIMENSIONALI - DIMENSIONS

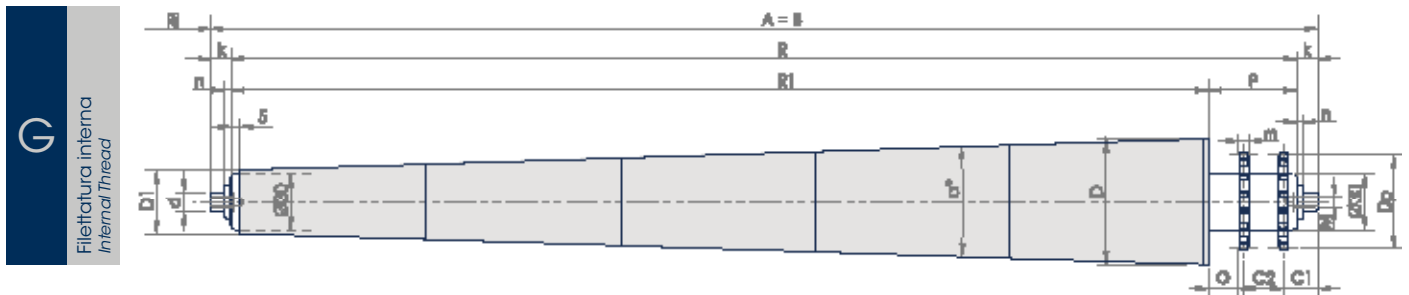

d.	Lungh. A Length A	D.	D1	α°	Ri	Cuscinetti Bearing	k	n	p	Z	Dp	P	O	C1	C2	m	M	Peso Totale Total Weight
mm	mm	mm	mm		mm		mm	mm			mm	mm	mm	mm	mm	mm		daN
Ø10	320	52	36.5	3.7	545	6001 2RS	10	3	3/8	16	48.82	48	16	18	21	5.5	M6 x15	0.733
	370		33.5		495													0.837
	420	59	36.5		545													0.951
	470		33.5		495													1.065
	520	65	36.5		545													1.174
	570		33.5		495													1.283
	620	72	36.5		545													1.397
	670		33.5		495													1.511

LGS CONICI AD ANELLI DI CATENA CON CORPO ESTERNO IN PVC

Chain loops tapered with PVC ext. body

APPLICAZIONI LEGGERE/MEDIO LEGGERE • AMBIENTI INDUSTRIALI
Light/light medium application • Industrial environments

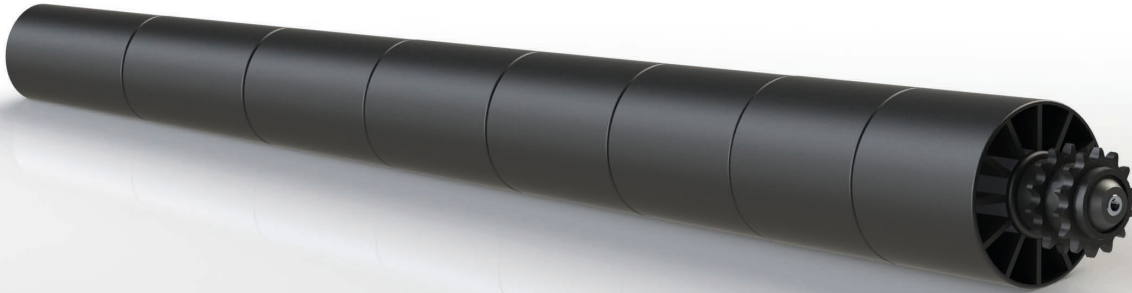

Sono rulli per curve ottenuti calettando dei manicotti troncoconici in PVC su un rullo serie LGS diametro 50 e sono destinati al trasporto di colli leggeri e medio leggeri. La configurazione standard prevede asse passante diametro 12 forato e filettato alle estremità (esec. G) per il montaggio sulle fiancate forate. Sono previste solo le lunghezze standard indicate in tabella, date dal dimensionamento dei singoli manicotti. La trasmissione è data dall'inserimento di un pignone doppio in poliammide nero o in acciaio, ad innesto intercambiabile o saldato) montata all'estremità del diametro maggiore del rullo. Il pignone standard è dimensionato per catena p. 1/2" z 14. Il campo di utilizzo è compreso tra -5° e +50°C. Per le altre caratteristiche generali e le portate vedere la scheda del rullo base impiegato, serie LGS. Per la progettazione e costruzione delle curve e relative fiancate vedere la scheda "Principi di costruzione curve".

These are rollers for curves obtained by throwing troncoconical sleeves in PVC on a LGS series roller with 50mm diameter and are designated to the light-medium light goods' transport. They need, in the standard configuration, a 12 diameter passing shaft which is threaded at the ends (exec. G) for the mounting on the perforated sides. In the table are shown only the standard lengths, obtained by the sizing of single sleeves. The transmission is obtained through the insertion of a double pinion in black polyamide or in steel (with interchangeable graft or welded) mounted directly at the ends of the larger roller's diameter. The standard pinion is sized for chain p. 1/2" z 14. They've a using range from -5°C to +50°C. For the others general characteristic and the carrying load look at the data sheet of the base roller which is used, LGS series. For the studying and the construction of the curves and its related flanks, look at the "Principles of curves construction" data sheet.

ESEMPIO DI DESIGNAZIONE RULLO EXAMPLE OF ROLLER DESIGNATION CODE

CON LGS 53-100/12 : G/M8 MI2C HP 1/2 Z14 PVC A=0762

QUOTE DIMENSIONALI - DIMENSIONS

G
Filettatura interna
Internal Thread

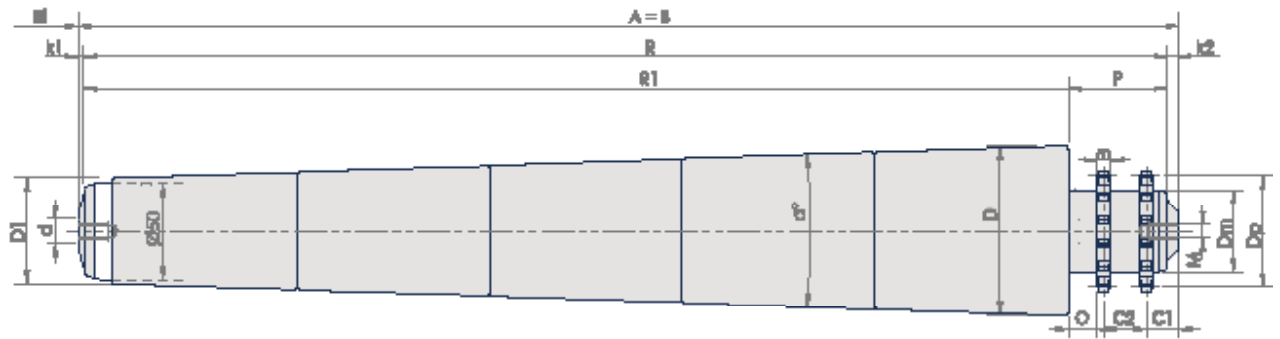

d	Lungh. A Length A	D	D1	α°	Ri	Cuscinetti Bearing	k1	k2	p	Z	Dp	Dm	P	O	C1	C2	m	M	Peso Totale Total Weight
mm	mm	mm	mm		mm		mm	mm			mm	mm	mm	mm	mm	mm	mm		daN
Ø12	312	73	56	3.7	845	6002 2RS	3	6.5	1/2	14	57.07	42	51	16	16.5	22	7	M8 x20	1.340
	362		53		795														1.602
	412	80	56		845														1.804
	462		53		795														2.006
	512	86.5	56		845														2.219
	562		53		795														2.432
	612	93.5	56		845														2.659
	662		53		795														2.887
	712	100	56		845														3.125
	762		53		795														3.363
	812	106.5	56		845														3.616
	862		53		795														3.869
	912	113	56		845														4.131
	962		53		795														4.394

LGS CONICI CON GOLE CNG CON CORPO ESTERNO IN PVC

Grooved rollers CNG tapered with PVC ext. body

APPLICAZIONI LEGGERE/MEDIO LEGGERE • AMBIENTI INDUSTRIALI
Light/light medium application • Industrial environments

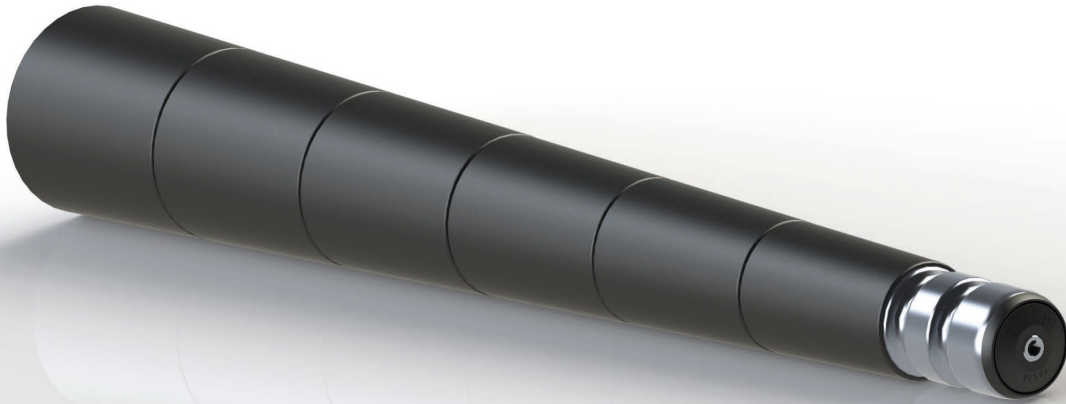

Sono rulli per curve ottenuti calettando dei manicotti troncoconici in PVC su un rullo serie LGS diametro 50 con gole ricavate direttamente sul tubo e sono destinati al trasporto di colli leggeri e medio leggeri. La configurazione standard prevede asse passante diametro 12 forato e filettato alle estremità (esec. G) per il montaggio sulle fiancate forate. Sono previste solo le lunghezze standard indicate in tabella, date dal dimensionamento dei singoli manicotti. La trasmissione è data dall'inserimento di cinghie tonde che si prestano a diverse tipologie di montaggi trasferendo il moto sia tra motorulli e rulli folli che collegano direttamente i rulli ad un albero di trasmissione all'estremità del diametro minore del rullo. Il campo di utilizzo è compreso tra -5° e +50°C. Per le altre caratteristiche generali e le portate vedere la scheda del rullo base impiegato, serie LGS folle.

La costruzione delle curve dipende dalla lunghezza del cinghiolo impiegato e dalla prestazione della stessa. Si consiglia di contattare l'ufficio tecnico Nuova Omecc.

These are rollers for curves obtained by throwing troncoconical sleeves in PVC on a 50mm diameter LGS series roller with grooves obtained directly on the tube and are designated to the light-medium light goods' transport. They need, in the standard configuration, a 12 diameter passing shaft which is threaded at the ends (exec. G) for the mounting on the perforated sides. In the table are shown only the standard lengths, obtained by the sizing of single sleeves. The transmission is obtained through the insertion of round belts which are suitable for different mounting's type and they transferred the movement between the drive and idler rollers which directly connect the rollers to a transmission shaft at the ends of the minor roller's diameter. They've a using range from -5°C to +50°C. For the others general characteristic and the carrying load look at the data sheet of the base roller which is used, LGS series.

The construction of the curves depends from the belts length which is used and from its performance. it's recommended to contact our technical department.

ESEMPIO DI DESIGNAZIONE RULLO EXAMPLE OF ROLLER DESIGNATION CODE

CON LGS 56-86.5/12 : G/M8 2GOLE PVC A=0550

QUOTE DIMENSIONALI - DIMENSIONS

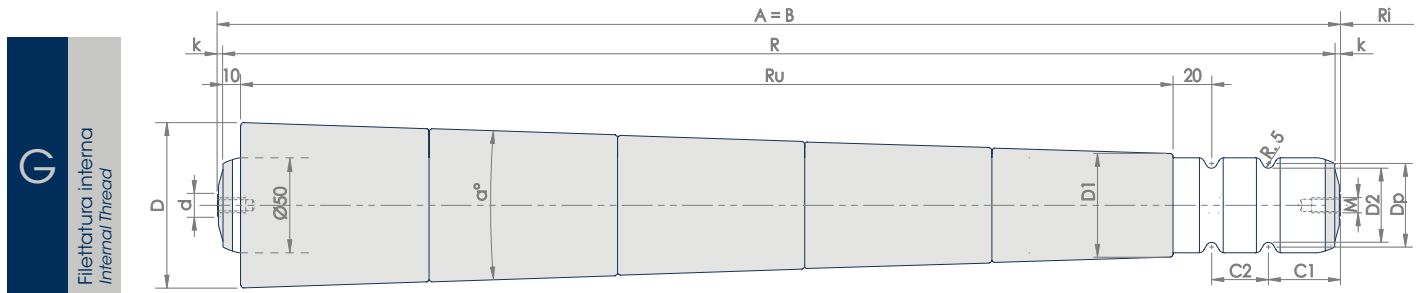

d	Lunghezza A** Length A	D	D1	α°	Ri	Cuscinetti Bearing	k1	Dp*	D2	C2 min	C1 min	M	Peso Totale Total Weight
mm	mm	mm	mm		mm		mm	mm	mm	mm	mm		daN
Ø12	300	66.5	53	3.7	720	6002 2RS	3.5	44	39	30	35	M8 x20	0.930
	350	73	56		770								1.119
	400		53		720								1.307
	450	80	56		770								1.509
	500		53		720								1.711
	550	86.5	56		770								1.924
	600		53		720								2.137
	650	93.5	56		770								2.364
	700	100	53		720								2.592
	750		56		770								2.830
	800	53	720		3.068								
	850	106.5	56		770								3.321
	900		53		720								3.574
	950	113	56		770								3.836
1000	53		720	4.099									

*Diametro primitivo con cinghia standard Ø5
Primitive diameter with standard belt Ø5

** Lunghezza con quote C1 e C2 minime/standard
Length with C1 and C2 minimum/standard dimensions

LGS CONICI MOTORIZZATI CNG CON CORPO ESTERNO IN PVC

Motorized rollers CNG tapered with PVC ext. body

APPLICAZIONI LEGGERE/MEDIO LEGGERE • AMBIENTI INDUSTRIALI
Light/light medium application • Industrial environments

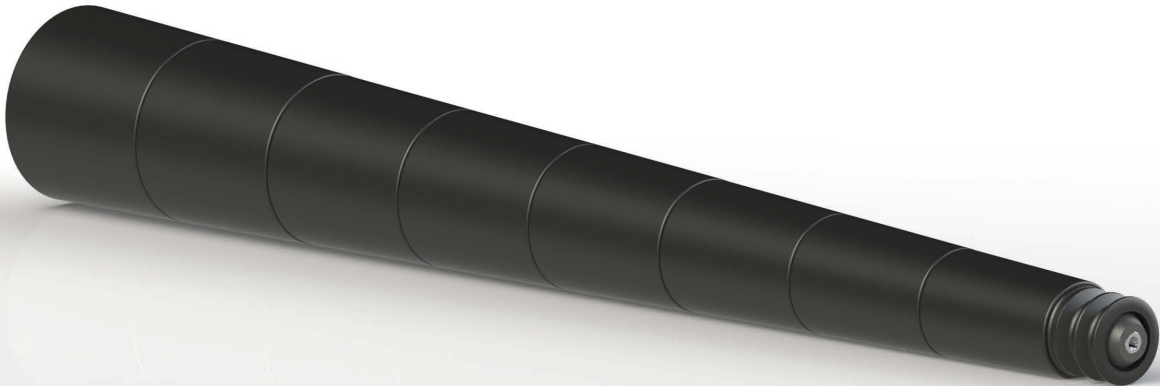

Sono rulli per curve ottenuti calettando dei manicotti troncoconici in PVC su un rullo serie LGS diametro 50 e sono destinati al trasporto di colli leggeri e medio leggeri. La configurazione standard prevede asse passante diametro 12 forato e filettato alle estremità (exec. G) per il montaggio sulle fiancate forate. Sono previste solo le lunghezze standard indicate in tabella, date dal dimensionamento dei singoli manicotti. La trasmissione è data dall'inserimento di una puleggia in poliammide nero con due gole per cinghioli tondi montata all'estremità del diametro minore del rullo. Il campo di utilizzo è compreso tra -5° e +50°C. Per le altre caratteristiche generali e le portate vedere la scheda del rullo base impiegato, serie LGS folle. La costruzione delle curve dipende dalla lunghezza del cinghiolo impiegato e dalla prestazione della stessa. Si consiglia di contattare l'ufficio tecnico Nuova Omec.

These are rollers for curves obtained by throwing troncoconical sleeves in PVC on a 50mm diameter LGS series designated to the light-medium light goods' transport. They need, in the standard configuration, a 12 diameter passing shaft which is threaded at the ends (exec. G) for the mounting on the perforated sides. In the table are shown only the standard lengths, obtained by the sizing of single sleeves. The transmission is obtained through the insertion of bushing in black polyamide with two grooves for round belts mounted at the ends of the minor roller's diameter. They've a using range from -5°C to +50°C. For the others general characteristic and the carrying load look at the data sheet of the base roller which is used, LGS idler series. The construction of the curves depends from the belts length which is used and from its performance. It's recommended to contact our technical department.

ESEMPIO DI DESIGNAZIONE RULLO EXAMPLE OF ROLLER DESIGNATION CODE

CON LGS 53-100/12 : G/M8 CNG RVS PVC A=0750

QUOTE DIMENSIONALI - DIMENSIONS

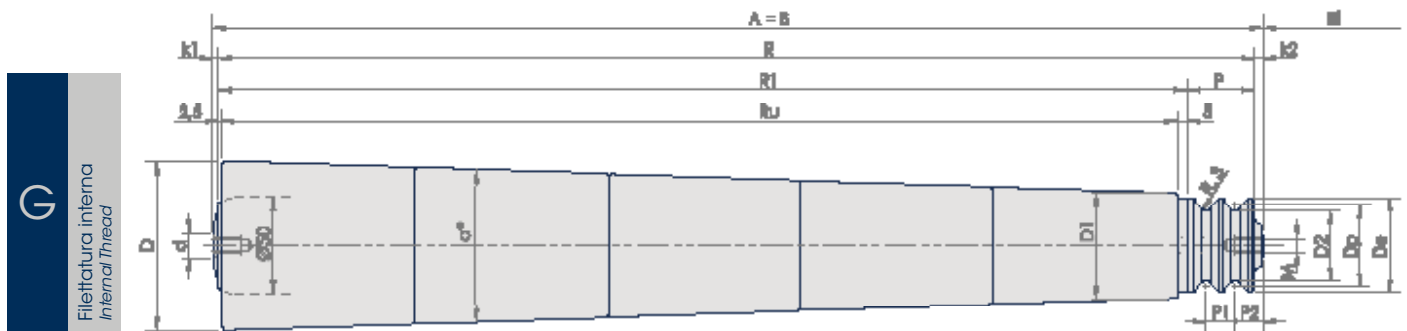

d.	Lunghezza A Length A	D.	D1	α°	Ri	Cuscinetti Bearing	k1	k2	Dp*	De	D2	P	P1	P2	M	Peso Totale Total Weight
mm	mm	mm	mm		mm		mm	mm	mm	mm	mm	mm	mm	mm		daN
Ø12	350	73	53	3.7	770	6002 2RS	3.5	4.5	41	48.70	36	34.5	15	14	M8 x20	1.307
	400	80	56		820											1.509
	450		53		770											1.711
	500	86.5	56		820											1.924
	550		53		770											2.137
	600	93.5	56		820											2.364
	650		53		770											2.592
	700	100	56		820											2.830
	750		53		770											3.068
	800	106.5	56		820											3.321
	850		53		770											3.574
	900	113	56		820											3.836
950	53		770	4.099												

*Diametro primitivo con cinghia standard Ø5
Primitive diameter with standard belt Ø5

LGS CONICI MOTORIZZATI POLY-V CON CORPO ESTERNO IN PVC

Motorized rollers POLY-V tapered with PVC ext. body

APPLICAZIONI LEGGERE/MEDIO LEGGERE • AMBIENTI INDUSTRIALI
Light/light medium application • Industrial environments

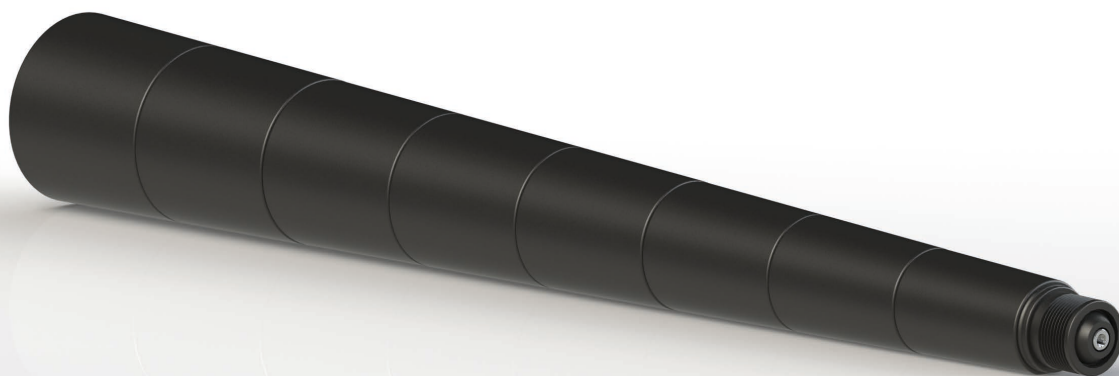

Sono rulli per curve ottenuti calettando dei manicotti troncoconici in PVC su un rullo serie LGS diametro 50 e sono destinati al trasporto di colli leggeri e medio leggeri. La configurazione standard prevede asse passante diametro 12 forato e filettato alle estremità (esec. G) per il montaggio sulle fiancate forate. Sono previste solo le lunghezze standard indicate in tabella, date dal dimensionamento dei singoli manicotti. La trasmissione è data dall'inserimento di una puleggia in poliammide nero a 9 gole profilo a V passo mm 2,34 per cinghie Poly-V (vedere Tabella Generale Poly-V) montata all'estremità del diametro minore del rullo. Il campo di utilizzo è compreso tra -5° e +50°C. Per le altre caratteristiche generali e le portate vedere la scheda del rullo base impiegato, serie LGS folle. La costruzione delle curve dipende dal passo della cinghia impiegata e dalla prestazione della stessa. Si consiglia di contattare l'ufficio tecnico Nuova Omec.

These are rollers for curves obtained by throwing troncoconical sleeves in PVC on a 50mm diameter LGS series designated to the light-medium light goods' transport. They need, in the standard configuration, a 12 diameter passing shaft which is threaded at the ends (exec. G) for the mounting on the perforated sides. In the table are shown only the standard lengths, obtained by the sizing of single sleeves. The transmission is obtained through the insertion of bushing in black polyamide with 9 grooves, V profile and pitch 2.34 mm for POLY-V belts (see the general table Poly-v) mounted at the ends of the minor roller's diameter. They've a using range from -5°C to +50°C. For the others general characteristic and the carrying load look at the data sheet of the base roller which is used, LGS idler series. The construction of the curves depends from the belts' pitch which is used and from its performance. It's recommended to contact our technical department.

ESEMPIO DI DESIGNAZIONE RULLO EXAMPLE OF ROLLER DESIGNATION CODE

CON LGS 56-80/12 : G/M8 POLY-V HPF PVC A=0400

QUOTE DIMENSIONALI - DIMENSIONS

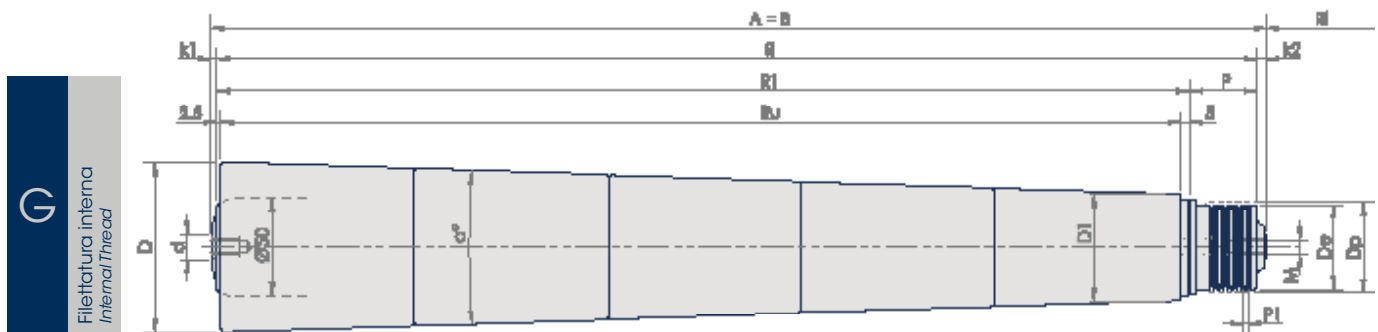

d	Lunghezza A Length A	D	D1	α°	Ri	Cuscinetti Bearing	k1	k2	Dp*	De	P	P1	M	Peso Totale Total Weight
mm	mm	mm	mm		mm		mm	mm	mm	mm	mm	mm		daN
Ø12	350	73	53	3.7	770	6002 2RS	3.5	4.5	45.2	43	34.5	2.34	M8 x20	1.307
	400	80	56		820									1.509
	450		53		770									1.711
	500	86.5	56		820									1.924
	550		53		770									2.137
	600	93.5	56		820									2.364
	650		53		770									2.592
	700	100	56		820									2.830
	750		53		770									3.068
	800	106.5	56		820									3.321
	850		53		770									3.574
	900	113	56		820									3.836
950	53		770	4.099										

*Diametro primitivo con cinghia standard Ø5
Primitive diameter with standard belt Ø5

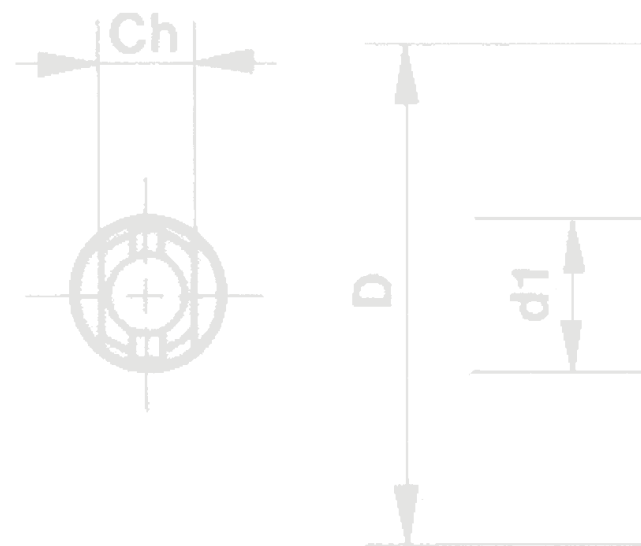

MOTORULLI

ROLLERDRIVES

SERIE *Series* RAM 50-S6-S7/R pag. 184

SERIE *Series* RAM 60-S7/R pag. 188

Controller per motorulli
for rollerdrives pag. 192

Controller OMCP pag. 194

Controller OMCA pag. 196

Controller OMCL pag. 198

SERIE *Series* RAM 89-RP pag. 200

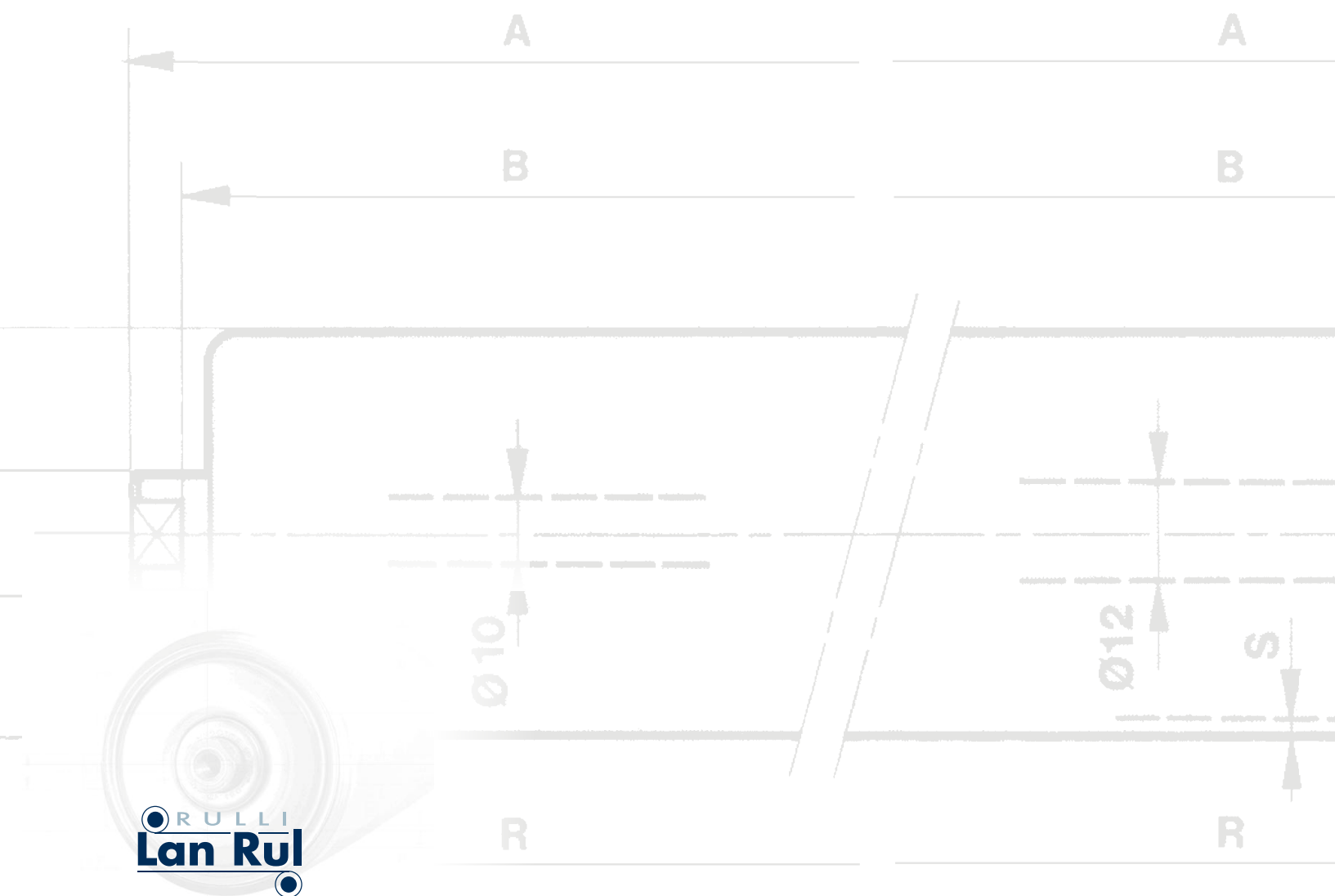

RAM50-S6-S7/R

MOTORULLI APPLICAZIONI MEDIO LEGGERE • AMBIENTI INDUSTRIALI
Rollerdrives medium light duty application • Industrial environments

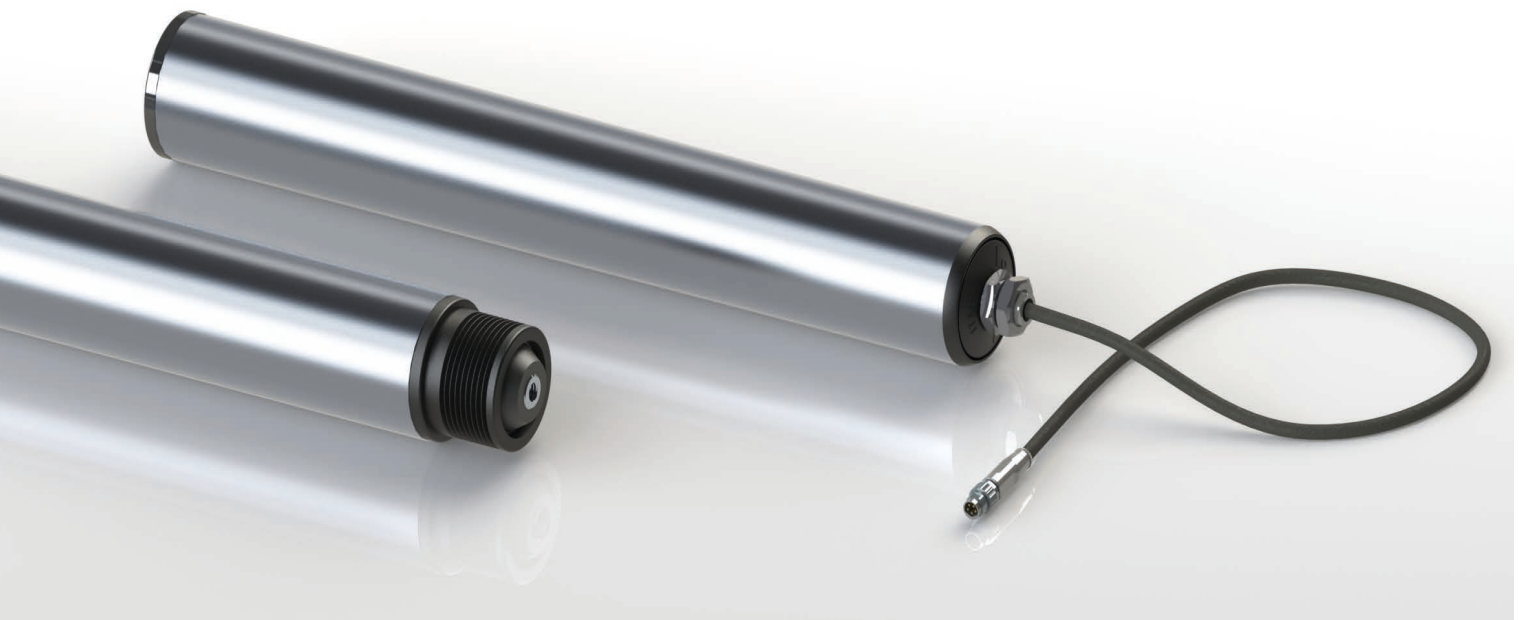

Con la serie RAMS6 è possibile coprire gran parte delle necessità di applicazioni presenti nelle automazioni industriali e nei sistemi di trasporto leggero e medio pesante. Rispetto ai sistemi tradizionali le caratteristiche migliorative sono di riduzione dei consumi, del rumore e prestazioni elevate di durata (garanzia 24 mesi). La parte di motorizzazione non prevede infatti l'utilizzo di riduttore meccanico (direct drive). Il motore brushless insieme al proprio CONTROLLER sono stati sviluppati ed ideati per erogare le coppie specifiche richieste nella maggior parte delle casistiche presenti nei trasporti industriali fino ai 50 kg del peso da gestire. Per applicazioni più gravose si passa alla serie S7 in cui viene inserito un riduttore planetario che consente di aumentare la coppia mantenendo comunque un altissimo rendimento.

Servizio S1.

Lunghezza standard BS = 250, 350, 400, 450, 500, 550, 650, 750, 850 mm. Altre lunghezze a richiesta.

With the RAMS6 series is possible to guarantee many application's needs which are present in the industrial automation and in the light and medium-heavy transport's system. Compared with the traditional system the better characteristics are the reduction of consumption and noise and the high duration performances (we guarantee 24 months). The motorization part doesn't imply the use of a mechanical adaptor (direct drive).

The brushless motor together with its controller have been developed and studied to deliver the specific requested couples in the larger cases which can take place in the industrial transports until a manageable weight of 50 Kg. For the heavier applications takes place the S7 series, in which is installed a planetary adaptor that can increase the couple maintaining a very high return.

S1 service.

BS standard length = 250, 350, 400, 450, 500, 550, 650, 750, 850 mm. Other lengths are available upon request.



Caratteristiche Versione **Standard**

Standard version features

Materiale e Finiture <i>Materials and superficial treatment</i>	Motori <i>Motors</i>	Coppie disponibili <i>Avaiable torque</i>	Controller <i>Controller available</i>	Funzione freno <i>Braking function</i>	Classe di Protezione <i>Protection classification</i>	Temperatura d'esercizio <i>Operating temperature</i>	Isolamento classe <i>Isolation class</i>
Acciaio S235JR ZN <i>Steel S235JR zinc plated tube</i>	Brushless 24V Sensorless	da 0.8 a 1.9 Nm <i>from 0.8 to 1.9 Nm</i>	OMCP OMCA OMCL	Presente <i>Yes</i>	IP54	0° / +40°C	F

OPZIONI DISPONIBILI A RICHIESTA

- Tubo in acciaio inox
- Classe di protezione IP66
- Rivestimento vulcanizzazione a freddo VKF
- vedere tabella dedicata

AVAILABLE OPTIONS ON REQUEST

- *Stainless stell tube*
- *Protection classification IP66*
- *Coating cold vulcanization VKF*
- see dedicated table

RAM50-S6-S7/R

MOTORULLI APPLICAZIONI MEDIO LEGGERE • AMBIENTI INDUSTRIALI
 Rollerdrives medium light duty application • Industrial environments

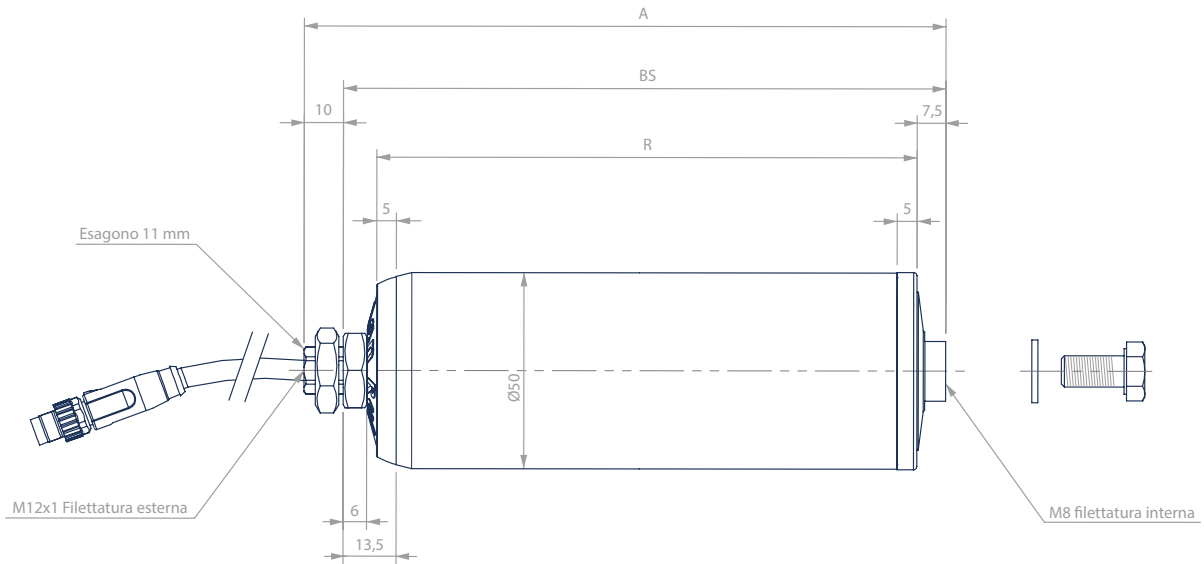

DIAM. Diam.	DESCRIZIONE ID MOTORIZZAZIONE ID Description	POTENZA NOMINALE Nominal power	CONTROLLER Controller	VELOCITÀ NOMINALE Nominal speed V _n		RAPPORTO DI RIDUZIONE Reduction ratio	COPPIA NOMINALE Rated torque M _n	COPPIA MASSIMA Maximum torque M _{max}	COPPIA DI STALLO Stall torque M _o	FORZA TANGENZIALE NOMINALE Nominal tangential torque F _n	FORZA TANGENZIALE MASSIMA Max tangential Force F _{max}	LUNGHEZZA R MINIMA* Min. R length*
				m/min	m/sec							
50	RAM50-S6/R M01	0.16	OMCP o OMCA o OMCL	0 - 157	0 - 2.62	1:1	1.4	3	1.5	56	120	210
	RAM50-S6/R M02	0.035		0 - 62	0 - 1.04	1:1	1.2	2.50	1.3	48	100	
	RAM50-S6/R M03	0.05		0 - 62	0 - 1.04	1:1	0.8	1.9	0.9	32	76	
	RAM50-S7/R M05	0.045		1.6 - 22	0.026 - 0.37	1:25	3	9	3.61	120	360	252
	RAM50-S7/R M06			2.4 - 34	0.04 - 0.57	1:16	1.9	5.7	2.31	76	228	
	RAM50-S7/R M07			3 - 46	0.05 - 0.77	1:12	1.4	4.2	1.73	56	168	

* per lunghezze minori contattare l'ufficio tecnico
 for smaller lengths please contact the technical department

MOTORIZZAZIONI
Motorizations

POLY - V
plastica o acciaio
plastic or steel

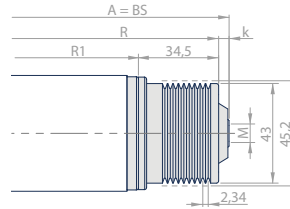
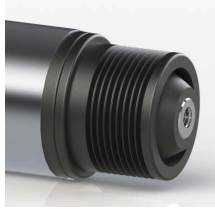

PASSI DISPONIBILI Pitch length available				
50	da from 71 a to 72	da from 92 a to 95	da from 123 a to 128	da from 170 a to 176
da from 55 a to 56	da from 73 a to 75	da from 97 a to 101	da from 129 a to 134	da from 196 a to 202
da from 60 a to 63	da from 76 a to 78	da from 103 a to 107	da from 142 a to 147	da from 208 a to 215
da from 64 a to 65	da from 80 a to 84	da from 115 a to 118	da from 150 a to 156	da from 254 a to 258
da from 66 a to 67	da from 87 a to 91	da from 119 a to 121	da from 157 a to 161	da from 305 a to 310

MOTORIZZAZIONI
Motorizations

POLY - CH
plastica o acciaio
plastic or steel

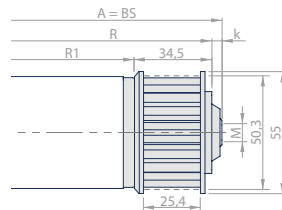
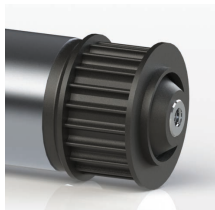

PASSI DISPONIBILI Pitch length available				
44	100	128	188	224
64	108	132	192	236
80	112	148	200	240
96	124	160	220	260

MOTORIZZAZIONI
Motorizations

CINGHIOI
2 gole sul tubo
2 grooves on tube

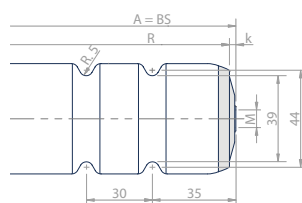

RAM60-S7/R

MOTORULLI APPLICAZIONI MEDIO LEGGERE • AMBIENTI INDUSTRIALI
Rollerdrives medium light duty application • Industrial environments

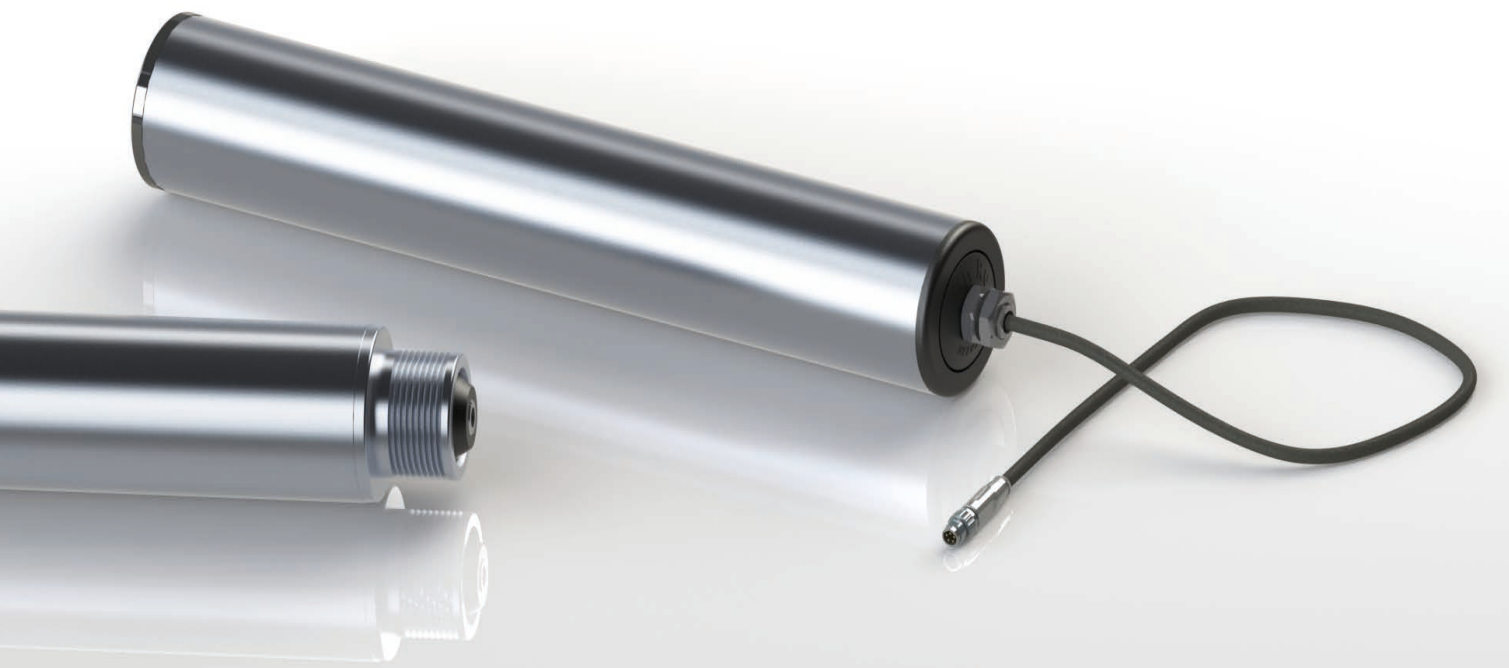

Con la serie RAM60 è possibile coprire gran parte delle necessità di applicazioni presenti nelle automazioni industriali e nei sistemi di trasporto leggero e medio pesante. Rispetto ai sistemi tradizionali le caratteristiche migliorative sono di riduzione dei consumi, del rumore e prestazioni elevate di durata (garanzia 24 mesi). La parte di motorizzazione prevede l'utilizzo di riduttore planetario che consente di aumentare la coppia mantenendo comunque un altissimo rendimento. Il motore brushless unitamente al proprio CONTROLLER sono stati sviluppati ed ideati per erogare le coppie specifiche richieste nella maggior parte delle casistiche presenti nei trasporti industriali fino a 250 kg del peso da gestire. Servizio S1.

Lunghezza standard BS = 250, 350, 400, 450, 500, 550, 650, 750, 850 mm. Altre lunghezze a richiesta.

With the RAMS6 series is possible to guarantee many application's needs which are present in the industrial automation and in the light and medium-heavy transport's system. Compared with the traditional system the better characteristics are the reduction of consumption and noise and the high duration performances (we guarantee 24 months). The motorization part implies the use of a planetary adaptor which can increase the couple maintaining a very high return.

The brushless motor together with its controller have been developed and studied to deliver the specific requested couples in the larger cases which can take place in the industrial transports until a manageable weight of 250 Kg.

S1 service.

BS standard length = 250, 350, 400, 450, 500, 550, 650, 750, 850 mm. Other lengths are available upon request.



Caratteristiche Versione **Standard**

Standard version features

Materiale e Finiture <i>Materials and superficial treatment</i>	Motori <i>Motors</i>	Coppie disponibili <i>Available torque</i>	Controller <i>Controller available</i>	Funzione freno <i>Braking function</i>	Classe di Protezione <i>Protection classification</i>	Temperatura d'esercizio <i>Operating temperature</i>	Isolamento classe <i>Isolation class</i>
Acciaio S235JR ZN <i>Steel S235JR zinc plated tube</i>	Brushless 24V Sensorless	da 3.2 a 53.7 Nm <i>from 3.2 to 53.7 Nm</i>	OMCP OMCA OMCL	Presente Yes	IP54	0° / +40°C	F

OPZIONI DISPONIBILI A RICHIESTA

- Tubo in acciaio inox
- Classe di protezione IP66
- Rivestimento vulcanizzazione a freddo VKF
- vedere tabella dedicata

AVAILABLE OPTIONS ON REQUEST

- *Stainless steel tube*
- *Protection classification IP66*
- *Coating cold vulcanization VKF*
- see dedicated table

RAM60-S7/R

MOTORULLI APPLICAZIONI MEDIO LEGGERE • AMBIENTI INDUSTRIALI
 Rollerdrives medium light duty application • Industrial environments

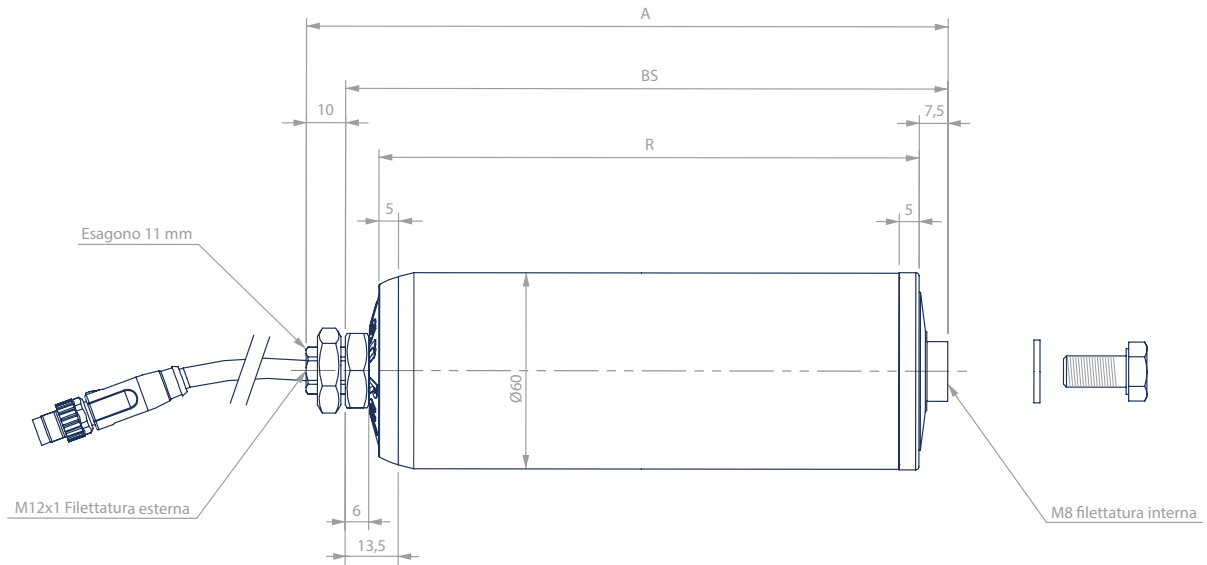

DIAM. Diam.	DESCRIZIONE ID MOTORIZZAZIONE ID Description	POTENZA NOMINALE Nominal power	CONTROLLER Controller	VELOCITÀ NOMINALE Nominal speed Vn		RAPPORTO DI RIDUZIONE Reduction ratio	COPPIA NOMINALE Rated torque Mn	COPPIA MASSIMA Maximum torque Mmax	COPPIA DI STALLO Stall torque Mo	FORZA TANGENZIALE NOMINALE Nominal tangential torque Fn	FORZA TANGENZIALE MASSIMA Max tangential Force Fmax	LUNGHEZZA R MINIMA* Min. R length*
				m/min	m/sec							
60	RAM60-S7/R M18	0.2	OMCP o OMCA o OMCL	0 - 15	0 - 0.25	1:50	22.6	55	24.8	752	1833	230
	RAM60-S7/R M19			0 - 30	0 - 0.50	1:25	11.3	46.8	12.4	376	1558	
	RAM60-S7/R M20			0 - 47	0 - 0.78	1:16	7.2	29.9	7.9	241	997	
	RAM60-S7/R M22			0 - 108	0 - 1.80	1:7	3.2	13.1	3.5	105	436	
	RAM60-S7/R M23	0.4		0 - 15	0 - 0.25	1:50	43.0	55.0	44.6	1433	1833	230
	RAM60-S7/R M24			0 - 30	0 - 0.50	1:25	21.5	55.0	23.6	716	1833	
	RAM60-S7/R M25			0 - 47	0 - 0.78	1:16	13.8	44.9	15.1	458	1496	
	RAM60-S7/R M27			0 - 108	0 - 1.80	1:7	6.0	19.6	6.6	201	655	
	RAM60-S7/R M28	0.5		0 - 15	0 - 0.25	1:50	53.7	55.0	55.0	1791	1833	230
	RAM60-S7/R M29			0 - 30	0 - 0.50	1:25	26.9	55.0	29.3	895	1833	
	RAM60-S7/R M30			0 - 47	0 - 0.78	1:16	17.2	55.0	18.7	573	1833	
	RAM60-S7/R M32			0 - 108	0 - 1.80	1:7	7.5	26.8	8.2	251	893	

* per lunghezze minori contattare l'ufficio tecnico
 for smaller lengths please contact the technical department

MOTORIZZAZIONI
Motorizations
 POLY - V
 plastica o acciaio
 plastic or steel

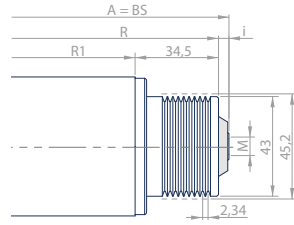
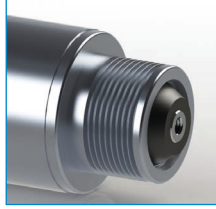

PASSI DISPONIBILI <i>Pitch length available</i>				
50	da from 71 a to 72	da from 92 a to 95	da from 123 a to 128	da from 170 a to 176
da from 55 a to 56	da from 73 a to 75	da from 97 a to 101	da from 129 a to 134	da from 196 a to 202
da from 60 a to 63	da from 76 a to 78	da from 103 a to 107	da from 142 a to 147	da from 208 a to 215
da from 64 a to 65	da from 80 a to 84	da from 115 a to 118	da from 150 a to 156	da from 254 a to 258
da from 66 a to 67	da from 87 a to 91	da from 119 a to 121	da from 157 a to 161	da from 305 a to 310

CONTROLLER PER MOTORULLI CONTROLLERS FOR ROLLERDRIVES

L'elettronica per il controllo del motore è disponibile in diversi modelli sia per alimentazione che per modalità di controllo. Siamo così in grado di realizzare tutti i concetti di automazione convenzionali per sistemi di trasporto e garantire la compatibilità di collegamento con sistemi di controllo già esistenti. Inoltre, i controlli motore della serie OMCP, OMCA e OMCL, grazie anche alle ridotte dimensioni, possono essere facilmente integrati in architetture di sistema esistenti.

The electronics for the motor's control is available in different models for the power but also for the control's modality. So we're able to realize all the conventional automation's concepts for the transport systems and to guarantees the link compatibility with the control system already existing. Moreover, the motor controls of the OMCP, OMCA and OMCL series, thanks to the reduced dimensions, can easily be integrated into existing system architectures.

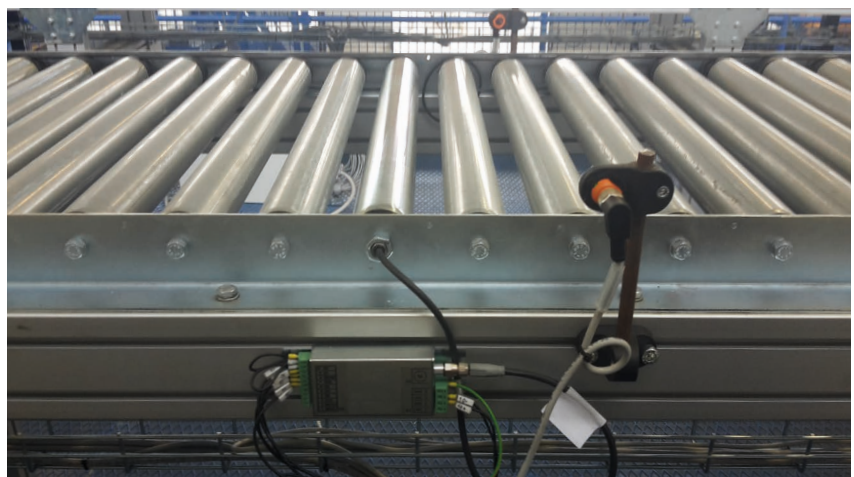
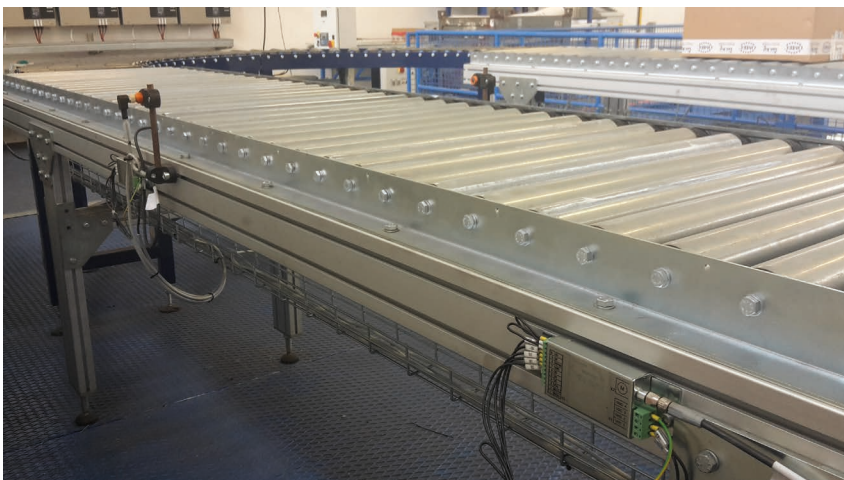
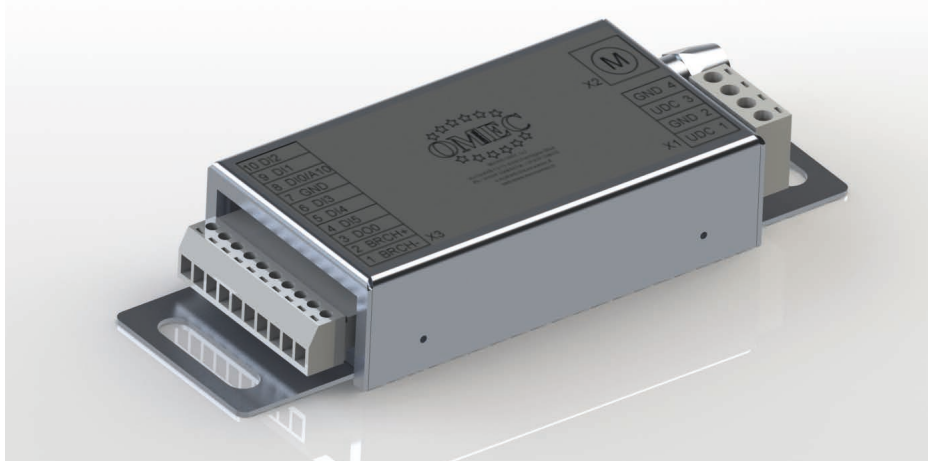

CONTROLLER * <i>Controller</i>	24VDC	48VDC	CONTROLLO MOTORE <i>Motor control</i>	CONTROLLO VELOCITA' ANALOGICA <i>Analogical speed control</i>	CONTROLLO VELOCITA' DIGITALE <i>Digital speed control</i>	FUNZIONALITA' LOGISTICHE PER ACCUMULO SENZA CONTATTI <i>Logistics functionality for accumulation contactless</i>	CONTROLLO ANGOLARE <i>Angular control</i>
OMCP	X	X	SENSORLESS	X	X		
OMCA	X	X	SENSORLESS				X
OMCL	X	X	SENSORLESS		X	X	

* per conoscere i dettagli e le caratteristiche dei controller vedere nella sezione dedicata nei mototamburi
for details and the features of the controllers see the section dedicated in the drum motors

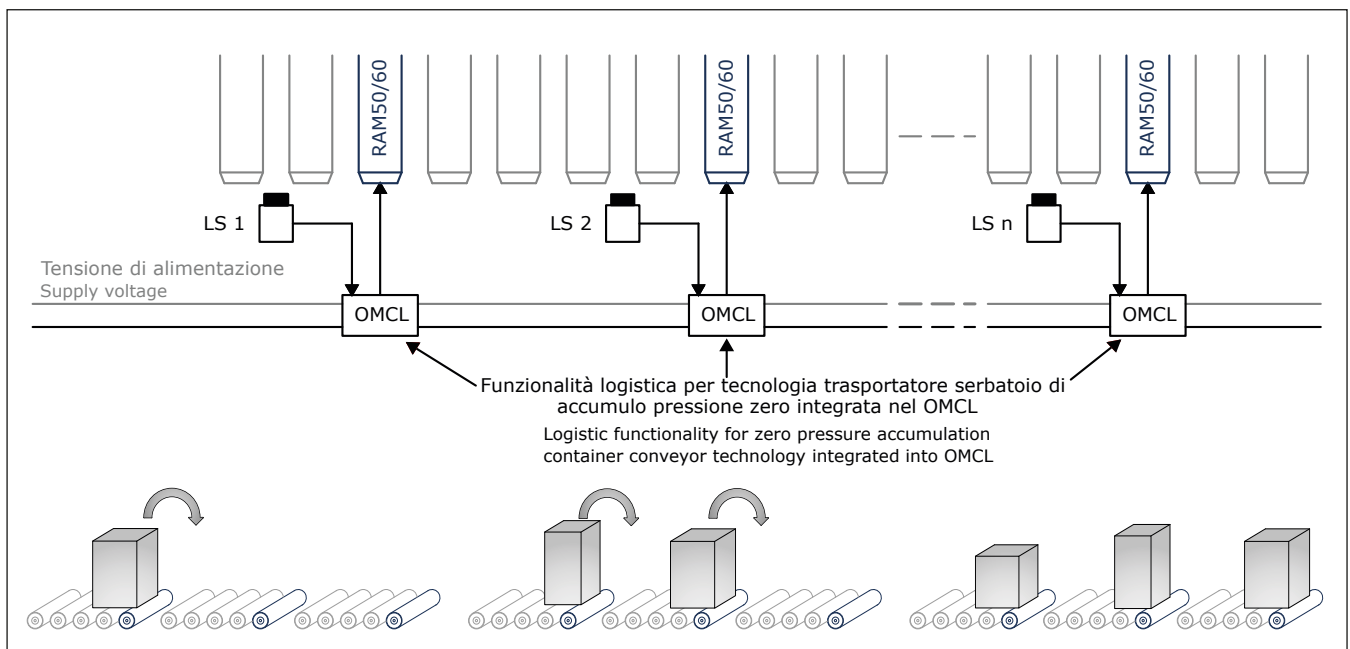
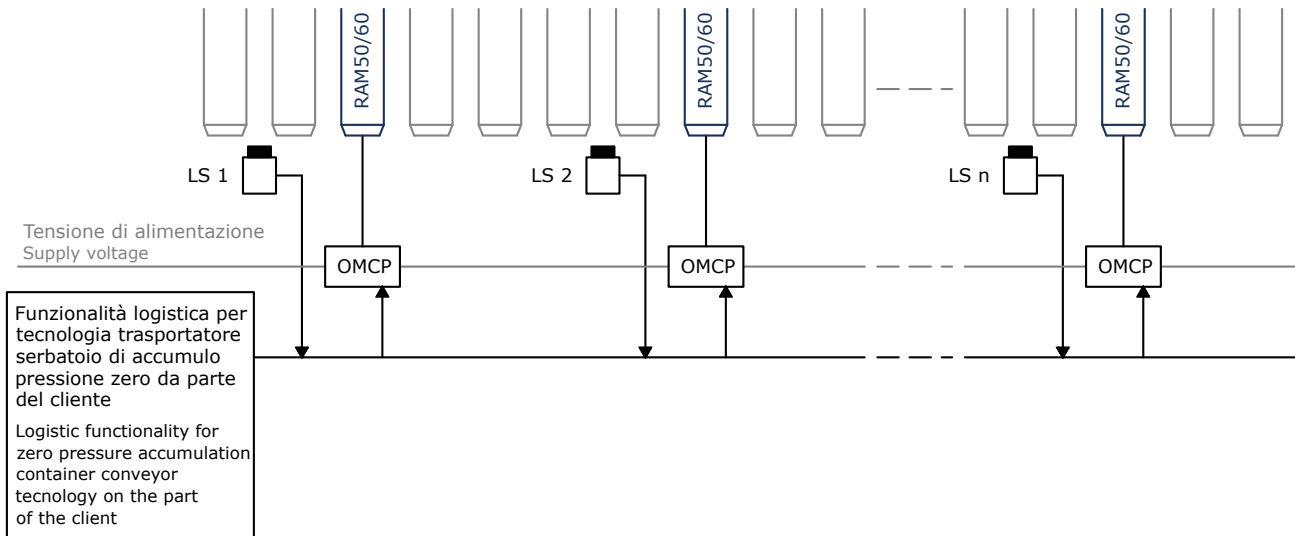

CONTROLLER OMCP

L'azionamento OMCP si caratterizza per l'ampia versatilità di controllo permettendo di regolare la velocità di rotazione sia in modo analogico che digitale mediante programmazione software.

The OMCP drive is characterized by its wide versatility control which allows to regulate the rotation's velocity in an analogic and digital way, through a software programming.

PRINCIPALI CARATTERISTICHE

- Programmabile
- Sensorless
- Regolazione velocità in modalità analogica (segnale esterno di controllo)
- Regolazione velocità in modalità digitale (segnali esterni di controllo - 3 bit)
- Regolazione pendenza rampa accelerazione/decelerazione
- Controllo PID
- Limitazione massima corrente assorbita
- Limitazione di coppia massima
- Limitazione I2xt
- Coppia statica regolabile
- Selezione del senso di rotazione
- Start/Stop
- Uscita segnale di errore
- Brake chopper integrato (opzionale esterno)

MAIN FEATURES

- Programmable
- Sensorless
- Velocity adjustment of the in analogic modality (external signal of control)
- Velocity adjustment of the in digital modality (external signals of control - 3 bit)
- Slope adjustment of the acceleration / deceleration ramp
- PID control
- Maximum limit of absorbed current
- Maximum torque limitation
- I2xt limit
- Adjustable static torque
- Selecting the direction of rotation
- Start/Stop
- Error signal output
- Brake chopper integrated (optional external)

Dati Tecnici Technical data

Tensione Nominale OMCP 24	24 VDC
Tensione Nominale OMCP 48	48 VDC
Corrente Nominale OMCP 24	6 A, 12 A
Corrente Nominale OMCP 48	6 A, 10 A
Tensione Modalità Analogica (regolazione velocità)	da 0 a 10 VDC
Input/Output OMCP 24	24 VDC
Input/Output OMCP 48	48 VDC
Temperatura di Esercizio	0°/+40°C
Massima umidità dell'aria	90% senza condensazione
IP	20 (a richiesta IP superiori)

Nominal tension OMCP 24	24 VDC
Nominal tension OMCP 48	48 VDC
Nominale current OMCP 24	6 A, 12 A
Corrente Nominale OMCP 48	6 A, 10 A
Analogue Mode Voltage (Speed Control)	da 0 a 10 VDC
Input/Output OMCP 24	24 VDC
Input/Output OMCP 48	48 VDC
Operating temperature	0°/+40°C
Maximum air humidity	90% without condensation
IP	20 (on request superior IP)

DIMENSIONI DI INGOMBRO MOD. OMCP

MODEL DIMENSIONS OMCP

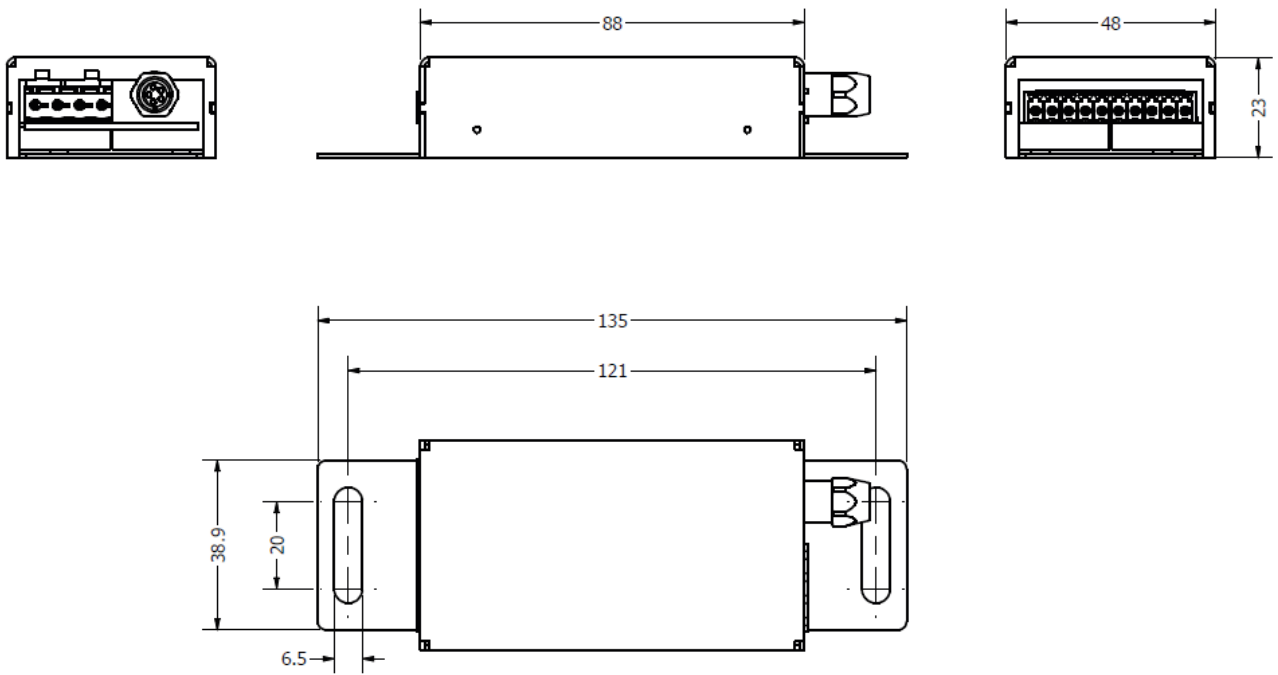

CONTROLLER OMCA

L'azionamento OMCPA si caratterizza per la possibilità di gestire la rotazione angolare del motorullo, consente il controllo della regolazione della velocità e rampa di accelerazione e decelerazione mediante programmazione software.

The OMCPA drive is characterized by the possibility to handle angular rotation of the rollerdrive and it allows to control the adjustment of the velocity and of the ramp's acceleration and deceleration through a software programming.

PRINCIPALI CARATTERISTICHE

- Programmabile
- Sensorless
- Controllo rotazione angolare
- Regolazione velocità
- Regolazione pendenza rampa accelerazione/decelerazione
- Controllo PID
- Limitazione massima corrente assorbita
- Limitazione di coppia massima
- Limitazione I_{2t}
- Coppia statica regolabile
- Selezione del senso di rotazione
- Start/Stop
- Uscita segnale di errore
- Brake chopper integrato (opzionale esterno)

MAIN FEATURES

- Programmable
- Sensorless
- Angular rotation control
- Velocity adjustment
- Slope adjustment of the acceleration / deceleration ramp
- PID control
- Maximum limit of absorbed current
- Maximum torque limitation
- I_{2t} limit
- Adjustable static torque
- Selecting the direction of rotation
- Start/Stop
- Error signal output
- Brake chopper integrated (optional external)

Dati Tecnici Technical data

Tensione Nominale OMCP 24	24 VDC
Tensione Nominale OMCP 48	48 VDC
Corrente Nominale OMCP 24	6 A, 12 A
Corrente Nominale OMCP 48	6 A, 10 A
Input/Output OMCP 24	24 VDC
Input/Output OMCP 48	48 VDC
Controllo Field Bus	CAN BUS
Temperatura di Esercizio	0°/+40°C
Massima umidità dell'aria	90% senza condensazione
IP	20 (a richiesta IP superiori)

Nominal tension OMCP 24	24 VDC
Nominal tension OMCP 48	48 VDC
Nominale current OMCP 24	6 A, 12 A
Corrente Nominale OMCP 48	6 A, 10 A
Input/Output OMCP 24	24 VDC
Input/Output OMCP 48	48 VDC
Field Bus control	CAN BUS
Operating temperature	0°/+40°C
Maximum air humidity	90% without condensation
IP	20 (on request superior IP)

DIMENSIONI DI INGOMBRO MOD. OMCA

MODEL DIMENSIONS OMCA

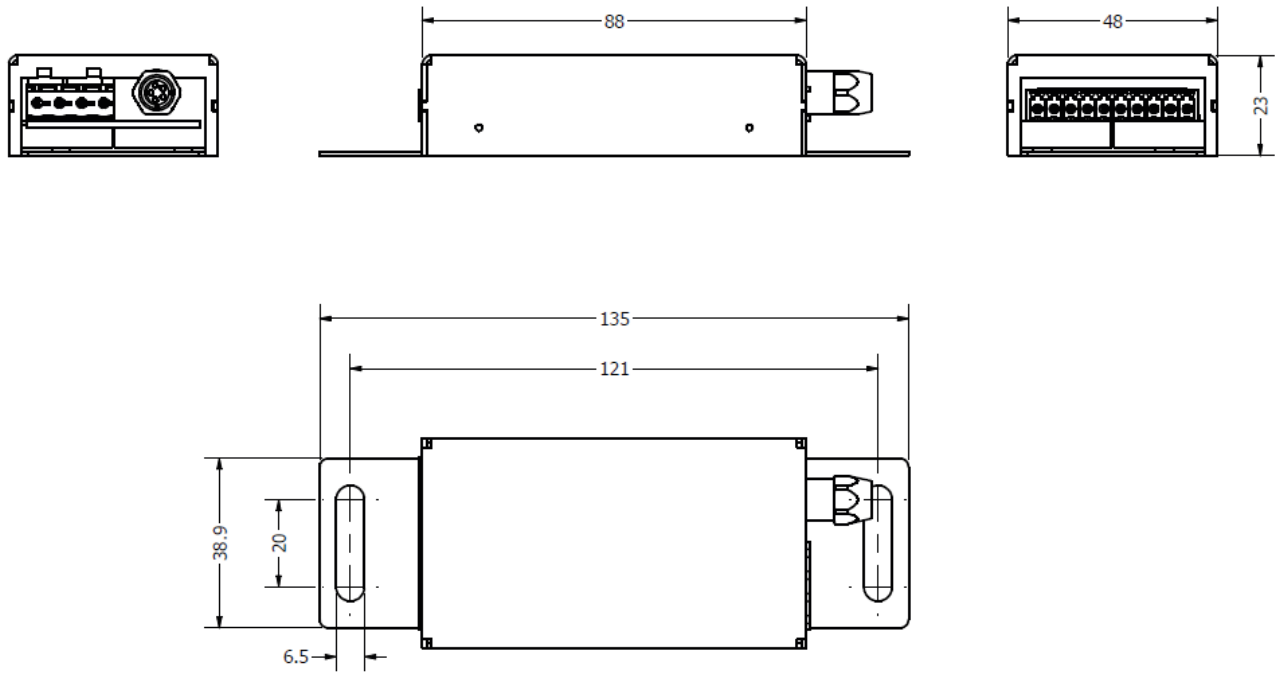

CONTROLLER OMCL

L'azionamento OMCL è caratterizzato dall'implementazione di funzionalità logistiche. Il controller sostituisce la gestione del PLC per le funzioni di accumulo a zero-pressure. Programmabile via software, il controller è dotato di porte di comunicazione per interfacciarsi con altri controller e sensori di rilevazione.

The OMCL drive is characterized by the implementation of the logistic functions. The controller substitutes the PLC's management for the accumulation functions with zero-pressure. It's programmable by software and the control has communication doors to interface with the other controllers and detection sensors.

PRINCIPALI CARATTERISTICHE

- Programmabile
- Sensorless
- Funzionalità logistiche integrate per accumulo senza contatti
- Regolazione velocità (DSP)
- Regolazione pendenza rampa accelerazione/decelerazione
- Controllo PID
- Limitazione massima corrente assorbita
- Limitazione di coppia massima
- Limitazione I2xt
- Coppia statica regolabile
- Selezione del senso di rotazione
- Start/Stop
- Uscita segnale di errore
- Brake chopper integrato (opzionale esterno)

MAIN FEATURES

- Programmable
- Sensorless
- Integrated logistic capabilities for accumulation without contact
- Velocity adjustment (DSP)
- Slope adjustment of the acceleration / deceleration ramp
- PID control
- Maximum limit of absorbed current
- Maximum torque limitation
- I2xt limit
- Adjustable static torque
- Selecting the direction of rotation
- Start/Stop
- Error signal output
- Brake chopper integrated (optional external)

Dati Tecnici Technical data

Tensione Nominale OMCP 24	24 VDC
Tensione Nominale OMCP 48	48 VDC
Corrente Nominale OMCP 24	6 A, 12 A
Corrente Nominale OMCP 48	6 A, 10 A
Input/Output OMCP 24	24 VDC
Input/Output OMCP 48	48 VDC
Regolazione velocità	DSP interno
Temperatura di Esercizio	0°/+40°C
Massima umidità dell'aria	90% senza condensazione
IP	20 (a richiesta IP superiori)

Nominal tension OMCP 24	24 VDC
Nominal tension OMCP 48	48 VDC
Nominale current OMCP 24	6 A, 12 A
Corrente Nominale OMCP 48	6 A, 10 A
Input/Output OMCP 24	24 VDC
Input/Output OMCP 48	48 VDC
Velocity adjustment	DSP internal
Operating temperature	0°/+40°C
Maximum air humidity	90% without condensation
IP	20 (on request superior IP)

DIMENSIONI DI INGOMBRO MOD. OMCL

MODEL DIMENSIONS OMCL

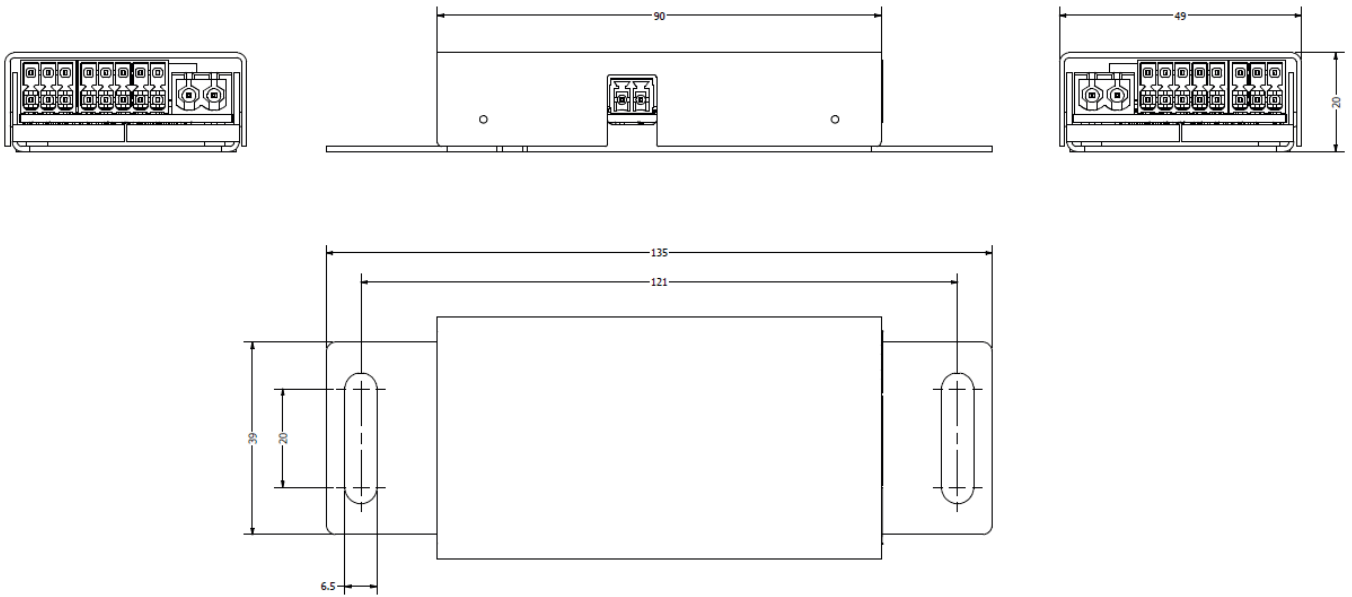

RAM89-RP

MOTORULLI APPLICAZIONI CON INGOMBRI RIDOTTI • AMB. INDUSTRIALI
Rollerdrives reduced ingomers application • Industrial environments

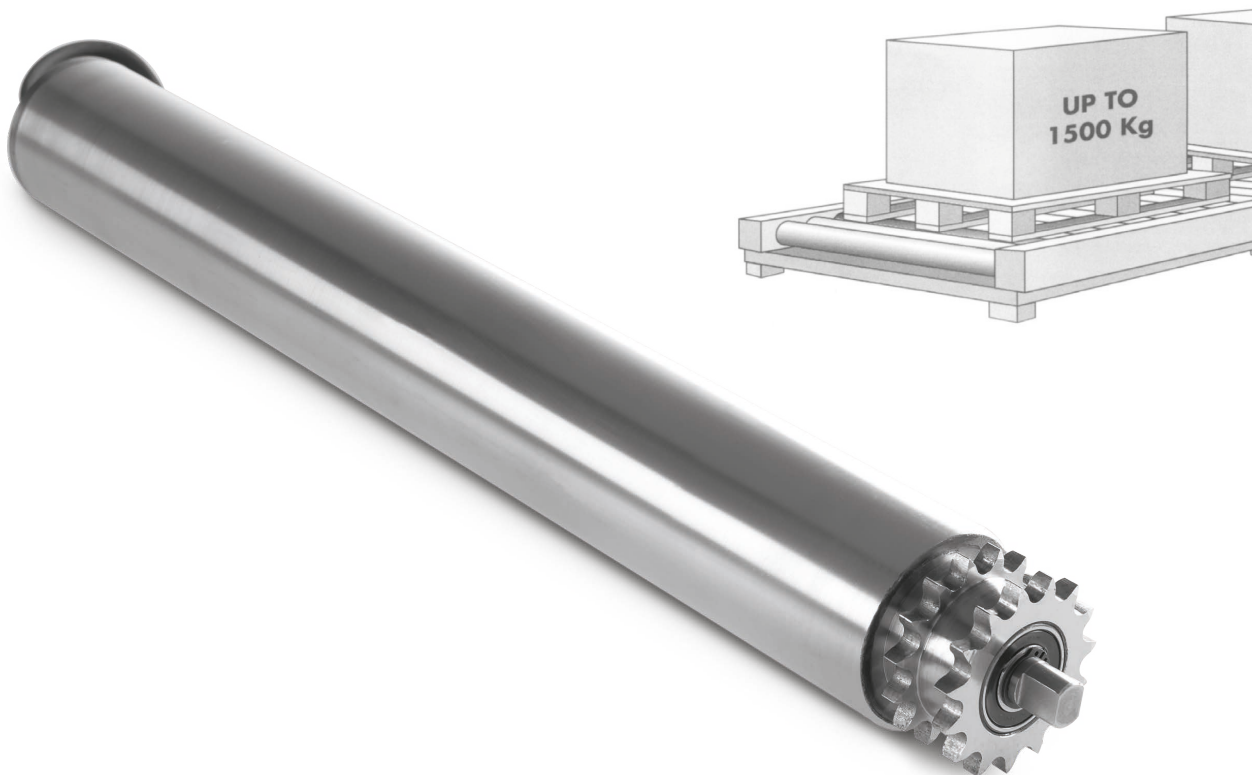

Caratteristiche Versione **Standard**

Standard version features

Materiale e Finiture <i>Materials and superficial treatment</i>	Motori <i>Motors</i>	Potenze disponibili <i>Avaiable torque</i>	Lubrificazione <i>Lubrication</i>	Classe di Protezione <i>Protection classification</i>	Temperatura d'esercizio <i>Operating temperature</i>	Protezione Termica <i>Thermal protection</i>	Isolamento classe <i>Isolation class</i>
Acciaio S235JR ZN <i>Steel S235JR zinc plated tube</i>	Asincroni trifase <i>three-phase asynchronous</i>	da 0.18 a 0.25 kW <i>from 0.18 to 0.25 kW</i>	A vita, con grasso sintetico <i>For life, with synthetic grease</i>	IP54	0°/+40°C	Integrata <i>Integrated</i>	F

OPZIONI DISPONIBILI A RICHIESTA

- Tubo in acciaio inox
- Rivestimento vulcanizzazione a freddo VKF
- vedere tabella dedicata
- Lunghezza del cavo
- Freno

AVAILABLE OPTIONS ON REQUEST

- *Stainless stell tube*
- *Coating cold vulcanization VKF*
- see dedicated tabldle
- *Cable lenght*
- *Brake*

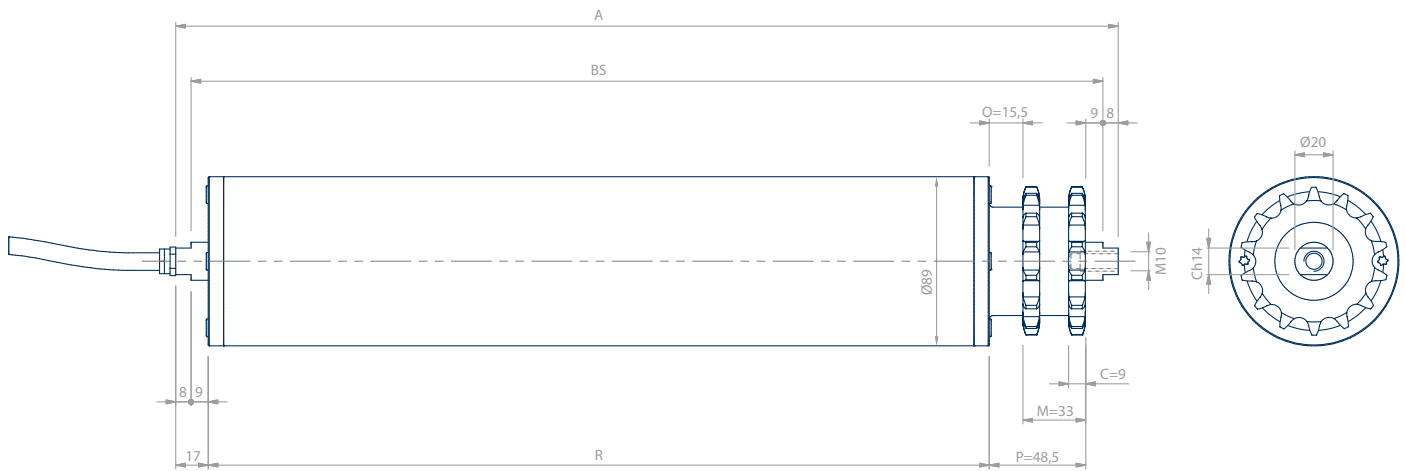
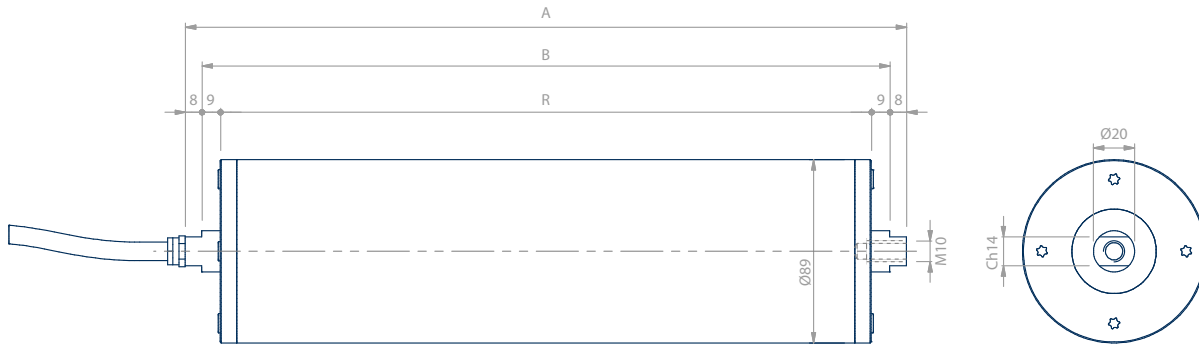

DIAM. Diam.	POTENZA NOMINALE Nominal power	ALIMENTAZIONE Supply voltage	CORRENTE ASSORBITA Absorbed current I _n	SERVIZIO Service	VELOCITÀ NOMINALE Nominal speed V _n		COPPIA NOMINALE Rated torque M _n	FORZA TANGENZIALE NOMINALE Nominal tangential torque F _n	LUNGHEZZA R MINIMA Min. R length
mm	kW	V - f	A		m/min	m/sec	Nm	N	mm
89	0.18	3x230/400 50 Hz	0.7/0.4	S3	8	0.13	54	1210	600
					10	0.16	41	930	
	0.25	3x230/400 50 Hz	0.95/0.6	S3	12	0.20	42	947	
					15	0.25	38	842	

* con freno opzionale + 30 mm
with optional brake + 30 mm

Esempi applicazioni
Application examples

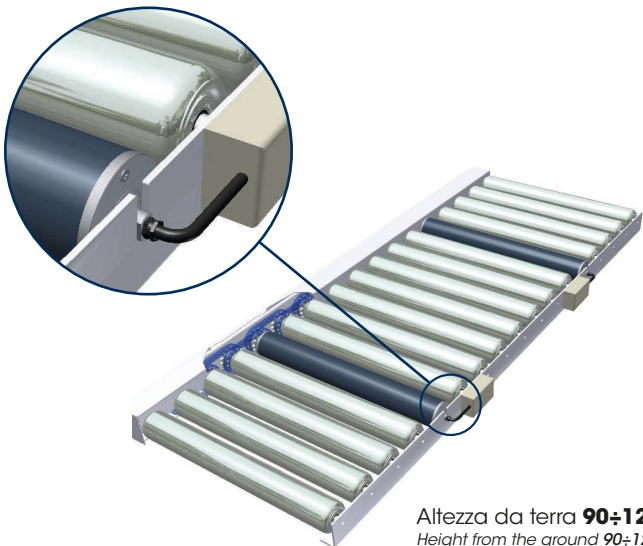

Altezza da terra **90±120 mm**
Height from the ground **90±120 mm**

Esempio Trasmissione ad anelli di catena
Example transmission by chain rings

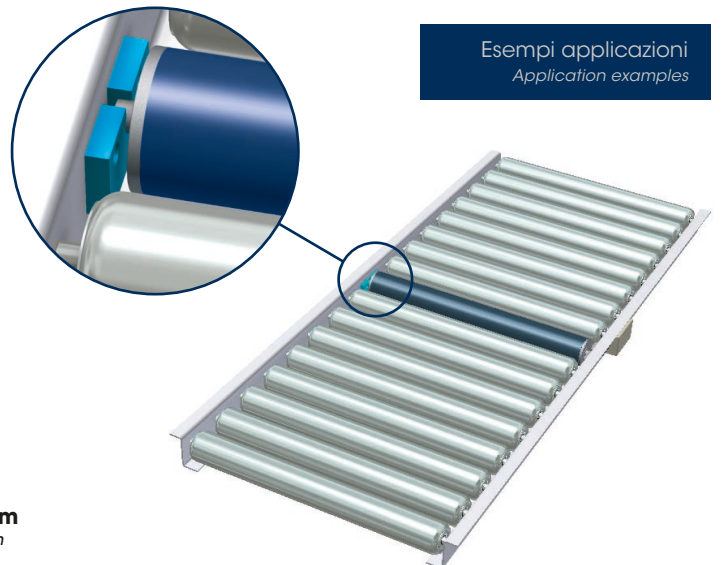

Esempio Trasmissione con rulli folli
Example transmission with idle rollers



OMEC
CE
RAM113-T1
Cos phi 0.7
Phase: 3
Class: F
Volt 230/400
Ip 66
m/s: 0.2
R: 412
Kw: 0.25
Hz: 50
Serial n°: 12AA0472
www.Lanrul.it

OMEC
CE
RAM64-T1
Cos phi 0.7
Phase: 3
Class: F
Volt 230/400
Ip 66
m/s: 0.45
R: 449
Kw: 0.12
Hz: 50
Serial n°: 12AA0432
www.Lanrul.it

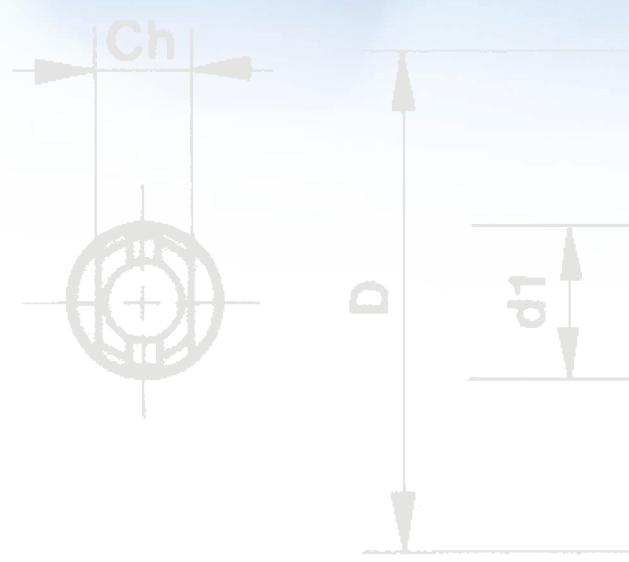

MOTOTAMBURI

DRUMS MOTOR

Caratteristiche generali
General features pag. 204

Dimensionamento
Sizing pag. 205

Montaggio e installazione
Assembly and installation pag. 206

RAM50-S6-S7/T pag. 210

RAM60-S7/T pag. 214

RAM72-S2 pag. 216

RAM84-T1 pag. 220

RAM113-T1 pag. 222

Controller per mototamburi
for motor drums rollers pag. 224

Accessori
Accessories pag. 226

Connessioni elettriche
Electrical connections pag. 228

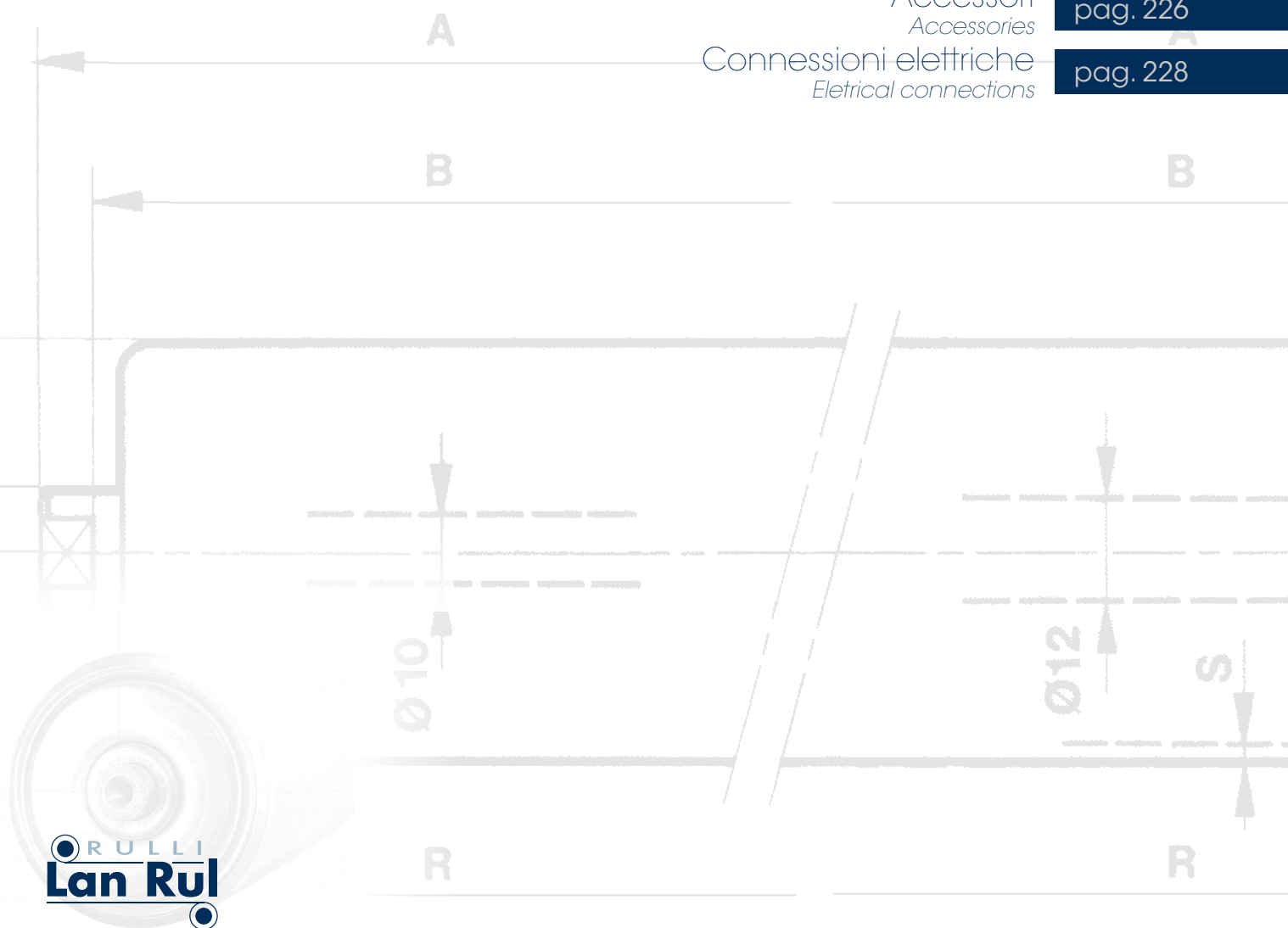

CARATTERISTICHE GENERALI

GENERAL FEATURES

I mototamburi serie RAM sono stati progettati e realizzati per motorizzare nastri di trasporto materiali e, grazie alla loro facile installazione ed integrazione nella macchina, rendono questa meno ingombrante e più pulita nel design.

Considerando il minor numero di componenti necessari alla realizzazione del gruppo motorizzazione rispetto ad una motorizzazione classica con motoriduttore esterno al tamburo, la soluzione del mototamburo consente:

- un risparmio nella progettazione della macchina
- una maggiore affidabilità del sistema
- un più veloce assemblaggio della macchina.

Il mototamburo si presenta quindi come una soluzione avanzata ed innovativa senza esigenze di manutenzione e pulizia, con un basso consumo energetico visto il suo maggior rendimento rispetto ad una soluzione tradizionale.

Per la progettazione del mototamburo compilare l'apposita scheda di raccolta dei dati in fondo al presente catalogo. Per ulteriori informazioni ed esigenze rivolgersi all'ufficio Tecnico.

The drums motors of the RAM series have been projected and realized to motorize the materials conveyors and, thanks to their easy installation and integration in the machine, make it less encumbering and cleaner in its design.

Considering the classic motorization with a motor reducer which is external to the drum, the motor drum solution permits:

- a saving in the machining design
- a higher reliability of the system
- a faster assembling of the machine

So the motor drum is an advanced and innovative solution without any maintenance or cleaning needs, with a low energetic consumption as its higher return compared with a traditional solution.

For the creation of the motor drum, please to compile the specific data collection module which you can find in the last pages of the catalog. For other information or needs please to ask to our technical department.

DIMENSIONAMENTO (a velocità costante) SIZING (at constant speed)

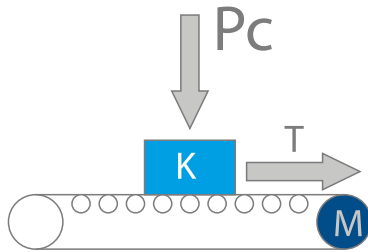

SCORRIMENTO ORIZZONTALE SU RULLI HORIZONTAL SLIDING ON ROLLERS

$$T = (P_n + P_c) \times 9,81 \times 0,06 \times 1,1$$

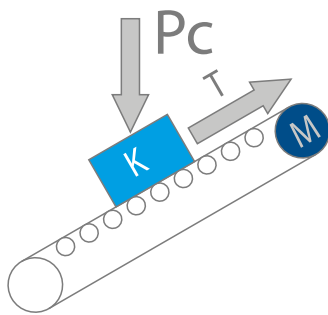

SCORRIMENTO INCLINATO SU RULLI INCLINED SLIDING ON ROLLERS

$$T = (P_n + P_c) \times 9,81 \times (0,06 \times \cos.\alpha + \sin.\alpha) \times 1,1$$

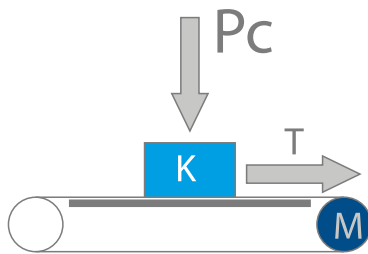

SCORRIMENTO ORIZZONTALE SU LAMIERA HORIZONTAL SLIDING ON SHEET METAL

$$T = (P_n + P_c) \times 9,81 \times C_n \times 1,1$$

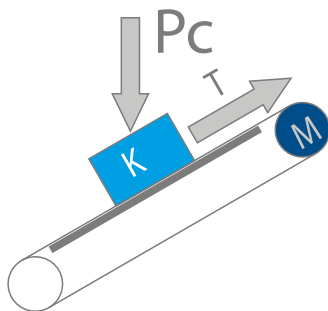

SCORRIMENTO INCLINATO SU LAMIERA INCLINED SLIDING ON SHEET METAL

$$T = (P_n + P_c) \times 9,81 \times (C_n \times \cos.\alpha + \sin.\alpha) \times 1,1$$

LEGENDA

- K** = Materiale da trasportare
- Pc** = Massa totale del materiale da trasportare (kg)
- T** = Forza di trazione del nastro (N)
- M** = Mototamburo
- Pn** = Massa totale del nastro di trasporto (kg)
- α** = Angolo di inclinazione del nastro (°)
- Cn** = Coefficiente di attrito del nastro sul supporto di scorrimento

LEGEND

- K** = Material to be conveyed
- Pc** = Total mass of the material to be transported (kg)
- T** = Tape pulling force (N)
- M** = Drum motor
- Pn** = Total mass of the conveyor belt (kg)
- α** = Angle of inclination of the tape (°)
- Cn** = Friction coefficient of the belt on the sliding support

MONTAGGIO E INSTALLAZIONE

ASSEMBLY AND INSTALLATION

MONTAGGIO DEL MOTOTAMBURO

- Verificare la correttezza dei dati sulla targhetta che corrispondano al prodotto ordinato e confermato.
- L'installazione del mototamburo deve avvenire con l'asse di rotazione orizzontale (altre angolazioni ed in verticale, a richiesta).
- Il mototamburo non può essere messo in moto senza il nastro di trasporto che ne dissipa il calore prodotto
- Montare i supporti sul telaio del trasportatore o sul telaio della macchina. Assicurarsi che il mototamburo venga installato parallelamente al rullo di rinvio e ad angolo retto rispetto al telaio del trasportatore.
- Inserire le estremità dell'asse del mototamburo nel supporto di montaggio.
- Se l'asse deve essere fissato ai supporti, ad esempio con una vite in un foro dell'asse, farlo solo da un lato lasciando libero di muoversi in senso assiale in caso di dilatazione termica.
- Accertarsi che almeno l'80% dei piani di chiave del mototamburo sia sostenuto dai supporti di montaggio.
- Il mototamburo può essere montato anche senza supporti di montaggio. In questo caso è necessario montare le estremità dell'asse in apposite cave nei profili del trasportatore e modificarle in modo da soddisfare i requisiti sopra descritti.
- Il collegamento del mototamburo al quadro elettrico di comando deve avvenire come da schema elettrico allegato e con l'installazione di un' idonea protezione termica.

MOUNTING OF THE MOTOR DRUM

- *Verify the correctness of the data wrote on the plate, which have to correspond to the ordered and confirmed product.*
- *The installation of the motor drum has to take place with the rotating shaft in horizontal position.*
- *The motor drum cannot be started without the conveyor which can dissipate the produced heat.*
- *Mount the support on the conveyor's frame or on the machine's frame. Be sure that the motor drum will be installed in parallel to the return roller and in a right angle compared with the conveyor's frame.*
- *Insert the shaft's ends of the motor drum in the mounting support.*
- *If the shaft has to be fixed to the supports, for example with a screw in a shaft's hole, make it from just one side, leaving it free to move axial in case of thermal expansion.*
- *Be sure that the 80% at least of the motor drum key planes will be wired from the mounting supports.*
- *The motor drum can be also mounted without mounting supports. In this case it's necessary to mount the shaft's ends in specific keys in the conveyor profiles and to modify them to guarantee the need listed above.*
- *The link between the motor drum and the control panel has to take place as indicated in the attached link and with the installation of a correct thermal protection.*

MONTAGGIO E INSTALLAZIONE

ASSEMBLY AND INSTALLATION

- Il gioco assiale del mototamburo deve essere compreso tra un minimo di 1 mm (0,5 mm per lato) e massimo 2 mm (1 mm per lato).

- The axial movement of the motor drum has to be included between a minimum of 1mm (0,5 mm for each side) and a maximum of 2 mm (1 mm for each side).

Gioco assiale
Axial clearance

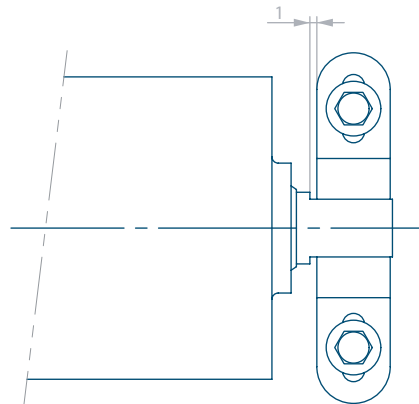

- Accertarsi che la distanza fra i piani della chiave e il supporto non superi 0.4 mm (gioco torsionale).
- Se il mototamburo viene utilizzato con frequenti inversioni di marcia oppure con molte partenze/arresti, accertarsi che non vi sia alcuno spazio fra i piani della chiave e i supporti di montaggio.

- Be sure that the distance between the key plans and the support doesn't exceed 0.4 mm (torsional movement).

- If the motor drum is used with frequently march inversion or with many stops / departures, be sure that it doesn't have any space between the plans, the key plans and the mounting supports.

Gioco torsionale
Torsional backlash

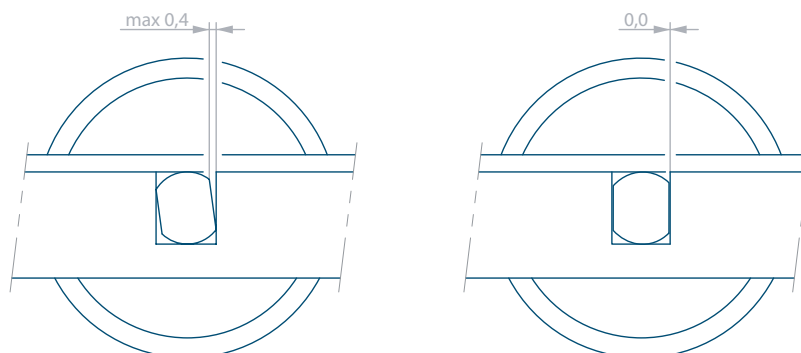

MONTAGGIO E INSTALLAZIONE

ASSEMBLY AND INSTALLATION

MONTAGGIO DEL NASTRO

- Assicurarsi di utilizzare un nastro che copra almeno il 70% del tubo del mototamburo, poichè con meno superficie di contatto c'è il rischio di surriscaldamento del nastro stesso.
- Verificare l'allineamento e il centraggio del nastro durante l'installazione e l'avviamento, oltrechè la corretta registrazione in funzione del carico. Errori di registrazione possono causare danni al nastro e una conseguente riduzione della durata di vita. Possono verificarsi danni e eccessiva usura anche ai cuscinetti del motamburo.
- Registrare il nastro con l'ausilio dei rulli di ritorno, dei rulli di supporto e dei rulli di rinvio, se presenti.
- Verificare la misura diagonale tra gli assi del mototamburo e l'asse del rullo finale o del rullo guida oppure tra i due bordi del nastro. La differenza non deve superare lo 0,5%.
- Accertarsi che uno, tra il mototamburo e il rullo di rinvio sia cilindrico, affinché assicurare il centraggio e la guida del nastro durante il normale funzionamento. Avere la bombatura sia nel mototamburo che nel rullo di rinvio provoca uno spostamento del nastro e il conseguente cattivo funzionamento.
- La distanza tra il nastro e il piano di scorrimento non deve superare 3 mm.

MOUNTING OF THE BELT

- *Be sure to use a belt which can cover at least the 70% of the motor drum's tube, because with less contact surface there could be the risk of tape overheating.*
- *Verify the alignment and centering of the belt during the installation and the aviation, moreover the correct recording in function of the load. Some recording error can cause damages to the belt and then a reduction of the life duration. Damages and an excessive usury can be verified also to the motor drum bearings.*
- *Record the belt using the return and support rollers, if they're present.*
- *Verify the diagonal measure between the axes of the motor drum and the final roller shaft or of the guide roller, or between the two belt's borders. The difference cannot exceed the 0,5%.*
- *Be sure that one elements, between the motor drum and the return roller, will be cylindrical, to ensure the centering and the belt's guide during the normal functioning. Have a convexity in the motor drum and in the return roller will create a displacement of the belt and then a bad functioning.*
- *The distance between the belt and the scrolling plane cannot exceed 3 mm.*

Distanza nastro - piano
Belt - plane distance

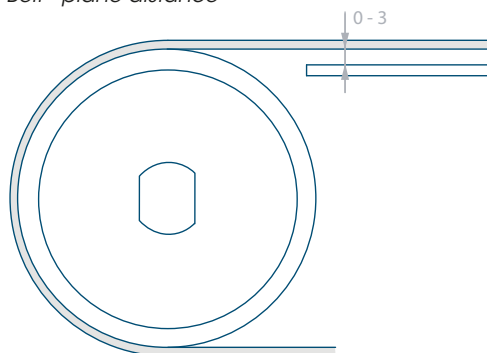



MONTAGGIO E INSTALLAZIONE

ASSEMBLY AND INSTALLATION

- La tensione del nastro necessaria dipende dall'applicazione dello stesso. Per informazioni specifiche consultare le indicazioni del produttore del nastro.
- Regolare la tensione del nastro serrando oppure allentando le viti su entrambi i lati del trasportatore affinché assicurarsi che il mototamburo sia sempre posizionato ad angolo retto rispetto al telaio del trasportatore e parallelo al rullo di rinvio o rullo finale.
- Tendere il nastro quanto basta per mettere in movimento il nastro con il carico.

- *The necessary tension of the belt depends from its application. For specific information, please look at the indications of the belt's producer.*
- *Adjust the tension of the belt tightening or loosening the screws on both sides of the conveyor, in order to ensure that the motor drum will be always positioned at right angles compared with the conveyor's frame and parallel to the return or final roller.*
- *Stretch the belt just enough to move it with the load.*



AVVERTENZE D'INSTALLAZIONE

- Non provocare urti e cadute nè utilizzare in maniera inappropriata il mototamburo per evitare danni.
- Verificare eventuali anomalie e danni visibili al mototamburo prima dell'installazione.
- Utilizzare esclusivamente i cavi in dotazione. Per cavi più lunghi e/o diversi interpellare l'Ufficio Tecnico di Nuova Omec.
- Fissare i cavi che fuoriescono dal mototamburo durante il trasporto e l'installazione in modo di evitare danni alle parti interne del motore.
- Non torcere i cavi del motore.
- Non interporre le dita tra il mototamburo e il nastro o le catene dei rulli.
- Installare un sistema di protezione, ad esempio carter, per evitare che le dita di incastrino tra il mototamburo e il nastro o le catene dei rulli.
- Installare segnaletica idonea di avvertimento sul trasportatore in caso di emergenza.

INSTALLATION WARNINGS

- *Don't cause bumps or utilize in the wrong way the motor drum to avoid damages.*
- *Verify possible visible abnormalities and damages of the motor drum before the installation.*
- *Use only the supplied cables. For longer or different cables, please contact the Nuova Omec technical department.*
- *Fix the cables which protrude from the motor drum during the transport and the installation, in order to avoid damages to the inner parts of the motor.*
- *Don't twist the motor's cables.*
- *Don't put the fingers between the motor drum and the tape or chains of the rollers.*
- *Install a protection system, for example some carters, to avoid that the fingers will jammed between the motor drum and the tape or chains of the rollers.*
- *Install a correct warn signposting on the conveyor in case of emergency.*

RAM50-S6-S7/T

APPLICAZIONI LEGGERE • AMBIENTI INDUSTRIALI
Light duty application • Industrial environments

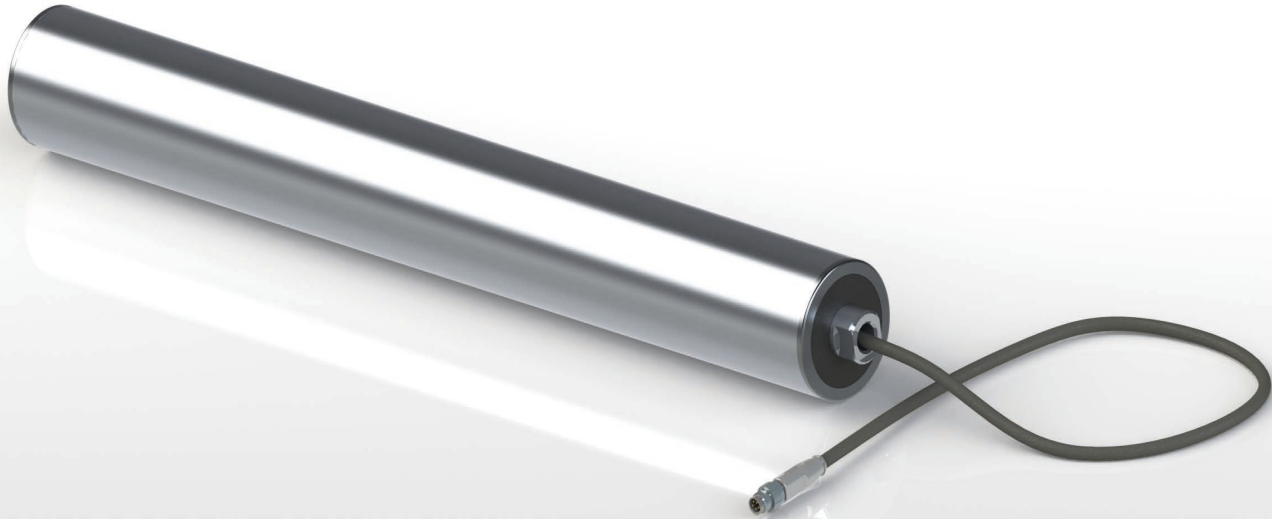

Con la serie RAMS6 è possibile coprire gran parte delle necessità di applicazioni presenti nelle automazioni industriali e nei sistemi di trasporto leggero e medio pesante. Rispetto ai sistemi tradizionali le caratteristiche migliorative sono di riduzione dei consumi, del rumore e prestazioni elevate di durata (garanzia 24 mesi). La parte di motorizzazione non prevede infatti l'utilizzo di riduttore meccanico (direct drive). Il motore brushless insieme al proprio CONTROLLER sono stati sviluppati ed ideati per erogare le coppie specifiche richieste nella maggior parte delle casistiche presenti nei trasporti industriali fino ai 50 kg del peso da gestire. Per applicazioni più gravose si passa alla serie S7 in cui viene inserito un riduttore planetario che consente di aumentare la coppia mantenendo comunque un altissimo rendimento.

Servizio S1.

Lunghezza standard BS = 262, 362, 412, 462, 512, 562, 612, 662 mm. Altre lunghezze a richiesta.

With the RAMS6 series is possible to guarantee many application's needs which are present in the industrial automation and in the light and medium-heavy transport's system. Compared with the traditional system the better characteristics are the reduction of consumption and noise and the high duration performances (we guarantee 24 months). The motorization part doesn't imply the use of a mechanical adaptor (direct drive).

The brushless motor together with its controller have been developed and studied to deliver the specific requested couples in the larger cases which can take place in the industrial transports until a manageable weight of 50 Kg. For the heavier applications takes place the S7 series, in which is installed a planetary adaptor that can increase the couple maintaining a very high return.

S1 service.

BS standard length = 262, 362, 412, 462, 512, 562, 612, 662 mm.

Other lengths are available upon request.



Caratteristiche Versione **Standard**

Standard version features

Materiale e Finiture <i>Materials and superficial treatment</i>	Motori <i>Motors</i>	Potenze disponibili <i>Available torque</i>	Controller <i>Controller available</i>	Funzione freno <i>Braking function</i>	Classe di Protezione <i>Protection classification</i>	Temperatura d'esercizio <i>Operating temperature</i>	Protezione Termica <i>Thermal protection</i>	Isolamento classe <i>Isolation class</i>
Mantello doppia conicità: Acciao S235JR ZN <i>Double taper tube Steel S235JR zinc plated tube</i>	Brushless 24V Sensorless	da 0.045 a 0.16 kW <i>from 0.045 to 0.16 kW</i>	OMCP OMCA OMCL	Presente <i>Yes</i>	IP54	0° / +40°C	Integrata <i>Integrated</i>	F

OPZIONI DISPONIBILI A RICHIESTA

- Tubo in acciaio inox
- Geometria del tubo cilindrica
- Classe di protezione IP66
- Rivestimento vulcanizzazione a freddo VKF
- vedere tabella dedicata

AVAILABLE OPTIONS ON REQUEST

- *Stainless steel tube*
- *Cylindrical tube*
- *Protection classification IP66*
- *Coating cold vulcanization VKF*
- see dedicated table

RAM50-S6-S7/T

APPLICAZIONI LEGGERE • AMBIENTI INDUSTRIALI
Light duty application • Industrial environments

Versione biconica BL
Biconical version BL

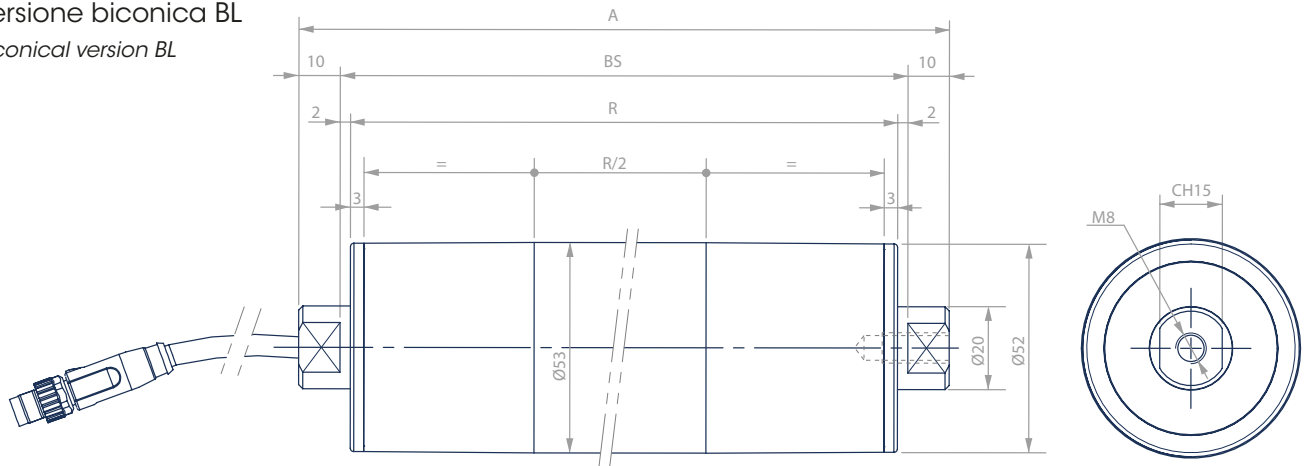

Versione cilindrica CL
Cylindrical version CL

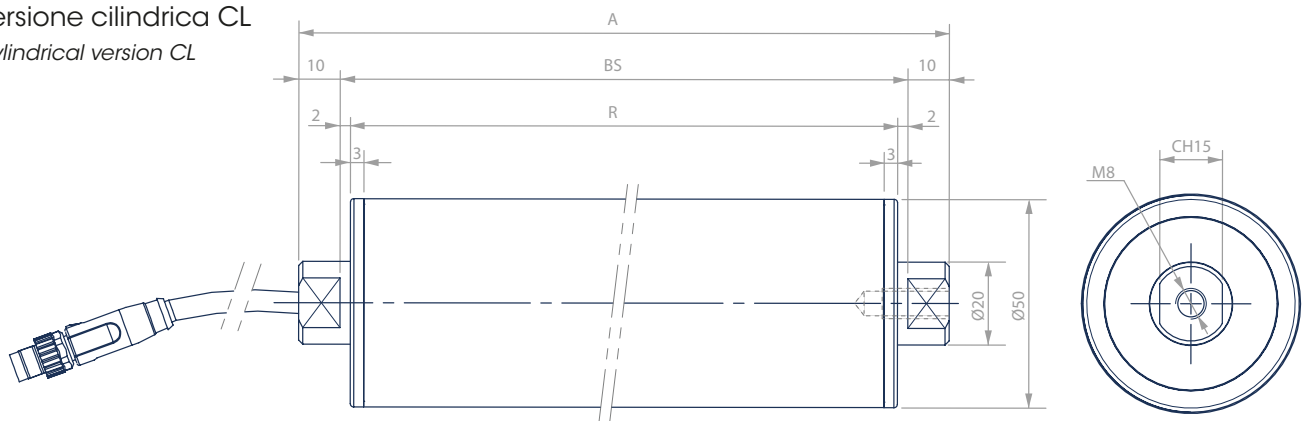

N.B.
Qualora si predilige la versione cilindrica (più economica) si consiglia il montaggio del tamburo di rinvio di forma biconica o viceversa.

N.B.
If you prefer the cylindrical version (cheaper), we recommend installing the biconical return drum or reverse.

DIAM. Diam.	DESCRIZIONE ID MOTORIZZAZIONE ID Description	POTENZA NOMINALE Nominal power	CONTROLLER Controller	VELOCITÀ NOMINALE Nominal speed Vn		RAPPORTO DI RIDUZIONE Reduction ratio	COPPIA NOMINALE Rated torque Mn	COPPIA MASSIMA Maximum torque Mmax	COPPIA DI STALLO Stall torque Mo	FORZA TANGENZIALE NOMINALE Nominal tangential torque Fn	FORZA TANGENZIALE MASSIMA Max tangential Force Fmax	LUNGHEZZA R MINIMA* Min. R length*
				m/min	m/sec							
50	RAM50-S6/T M01	0.16	OMCP o OMCA o OMCL	0 - 157	0 - 2.62	1:1	1.4	3	1.5	56	120	210
	RAM50-S7/T M05			1.6 - 22	0.026 - 0.37	1:25	3	9	3.61	120	360	
	RAM50-S7/T M06	0.045		2.4 - 34	0.04 - 0.57	1:16	1.9	5.7	2.31	76	228	262
	RAM50-S7/T M07			3 - 46	0.05 - 0.77	1:12	1.4	4.2	1.73	56	168	

* per lunghezze minori contattare l'ufficio tecnico
for smaller lengths please contact the technical department

PUNTI DI LAVORO NOMINALI

NOMINAL OPERATING POINTS

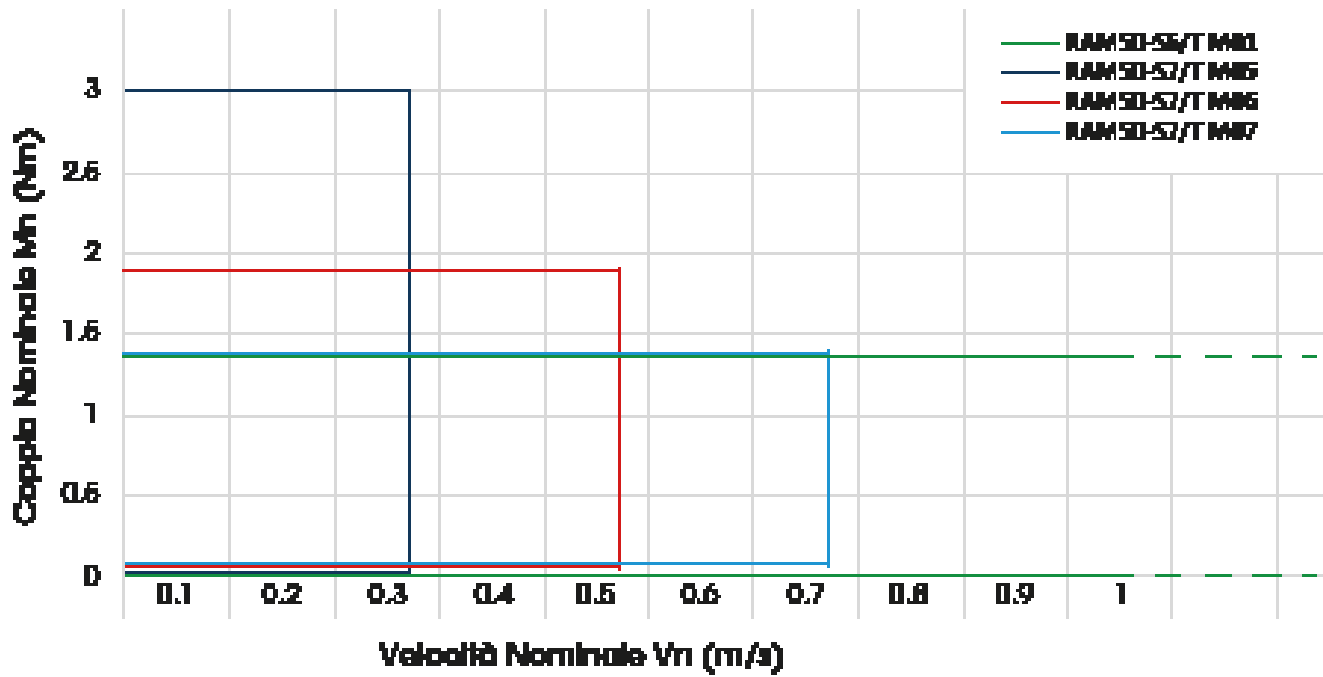

RAM60-S7/T

APPLICAZIONI LEGGERE • AMBIENTI INDUSTRIALI
Light duty application • Industrial environments

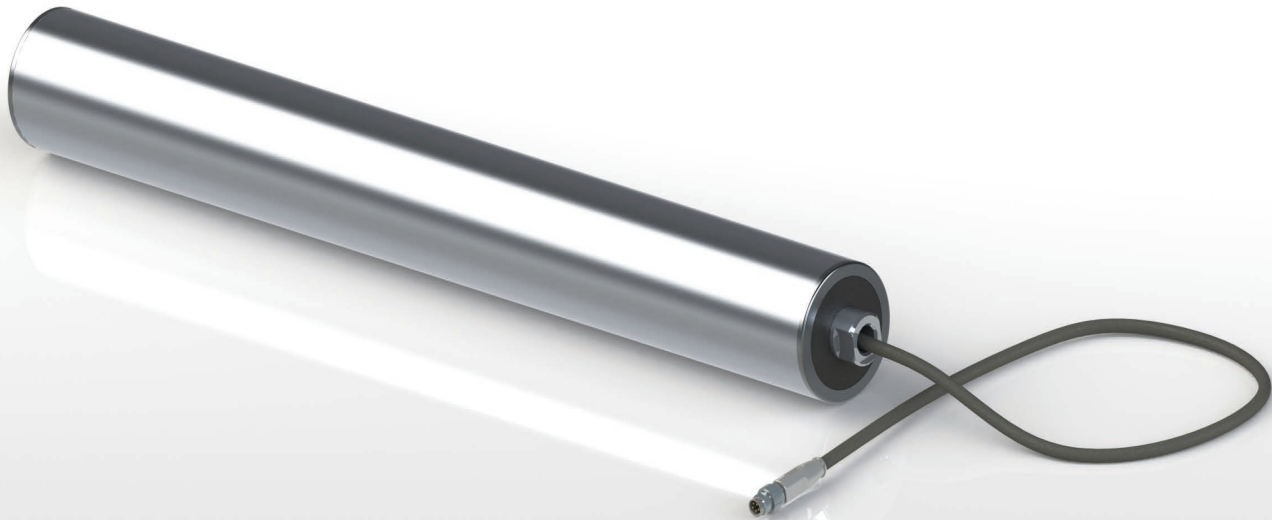

Con la serie RAM60 è possibile coprire gran parte delle necessità di applicazioni presenti nelle automazioni industriali e nei sistemi di trasporto leggero e medio pesante. Rispetto ai sistemi tradizionali le caratteristiche migliorative sono di riduzione dei consumi, del rumore e prestazioni elevate di durata (garanzia 24 mesi). La parte di motorizzazione prevede l'utilizzo di riduttore planetario che consente di aumentare la coppia mantenendo comunque un altissimo rendimento. Il motore brushless unitamente al proprio CONTROLLER sono stati sviluppati ed ideati per erogare le coppie specifiche richieste nella maggior parte delle casistiche presenti nei trasporti industriali fino a 250 kg del peso da gestire. Servizio S1.

Lunghezza standard BS = 262, 362, 412, 462, 512, 562, 612, 662 mm. Altre lunghezze a richiesta.

With the RAMS6 series is possible to guarantee many application's needs which are present in the industrial automation and in the light and medium-heavy transport's system. Compared with the traditional system the better characteristics are the reduction of consumption and noise and the high duration performances (we guarantee 24 months). The motorization part implies the use of a planetary adaptor which can increase the couple maintaining a very high return. The brushless motor together with its controller have been developed and studied to deliver the specific requested couples in the larger cases which can take place in the industrial transports until a manageable weight of 250 Kg. S1 service.

BS standard length = 262, 362, 412, 462, 512, 562, 612, 662 mm. Other lengths are available upon request.

Caratteristiche Versione **Standard**

Standard version features

Materiale e Finiture <i>Materials and superficial treatment</i>	Motori <i>Motors</i>	Potenze disponibili <i>Available torque</i>	Controller <i>Controller available</i>	Funzione freno <i>Braking function</i>	Classe di Protezione <i>Protection classification</i>	Temperatura d'esercizio <i>Operating temperature</i>	Protezione Termica <i>Thermal protection</i>	Isolamento classe <i>Isolation class</i>
Mantello doppia conicità: Acciaio S235JR ZN <i>Double taper tube Steel S235JR zinc plated tube</i>	Brushless 48V Sensorless	da 0.2 a 0.5 kW <i>from 0.2 to 0.5 kW</i>	OMCP OMCA OMCL	Presente <i>Yes</i>	IP54	0° / +40°C	Integrata <i>Integrated</i>	F

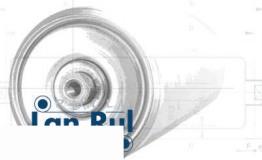

Ve
Bic

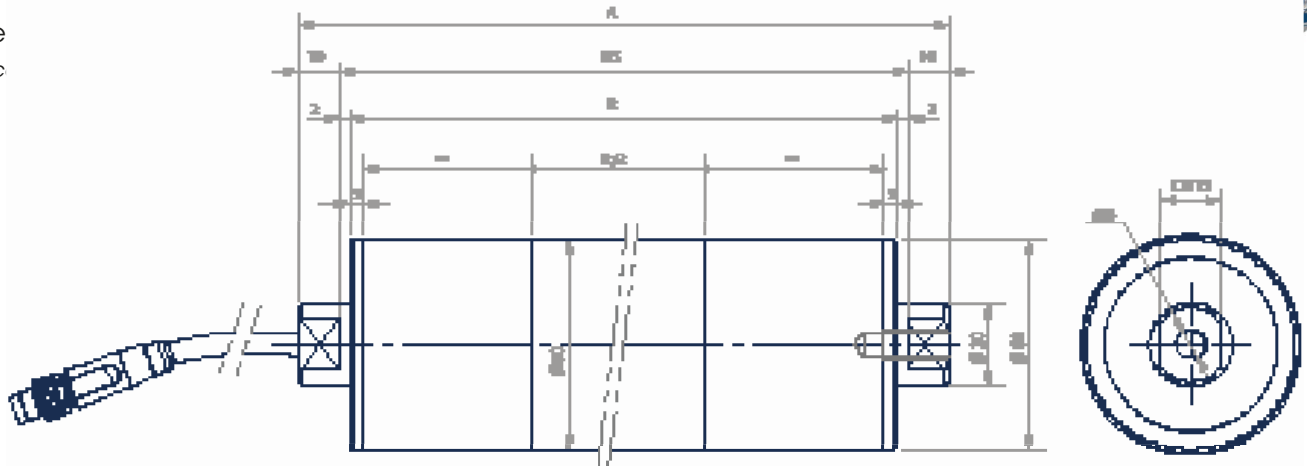

Versione cilindrica CL
Cylindrical version CL

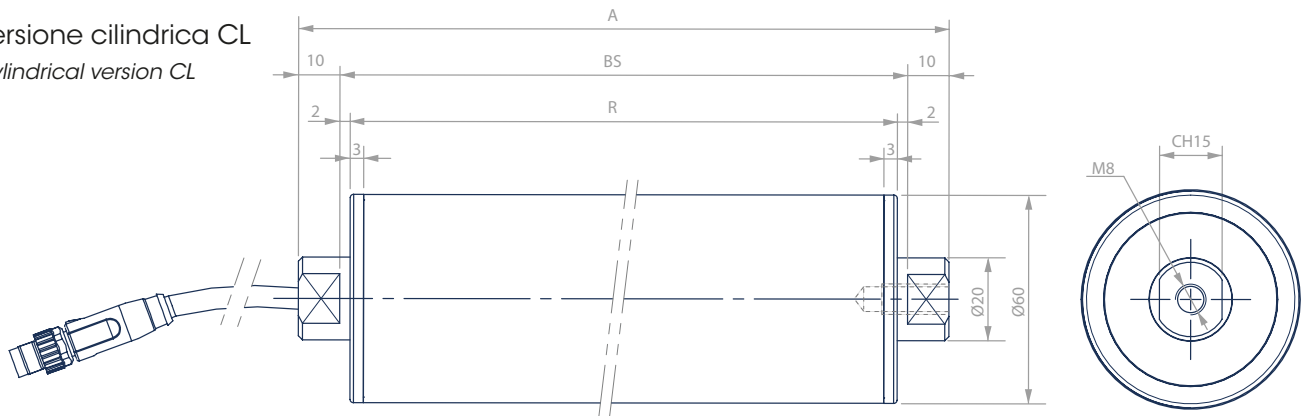

N.B.
Qualora si prediliga la versione cilindrica (più economica) si consiglia il montaggio del tamburo di rinvio di forma biconica o viceversa.

N.B.
If you prefer the cylindrical version (cheaper), we recommend installing the biconical return drum or reverse.

DIAM. Diam.	DESCRIZIONE ID MOTORIZZAZIONE ID Description	POTENZA NOMINALE Nominal power	CONTROLLER Controller	VELOCITÀ NOMINALE Nominal speed Vn		RAPPORTO DI RIDUZIONE Reduction ratio	COPPIA NOMINALE Rated torque Mn	COPPIA MASSIMA Maximum torque Mmax	COPPIA DI STALLO Stall torque Mo	FORZA TANGENZIALE NOMINALE Nominal tangential torque Fn	FORZA TANGENZIALE MASSIMA Max tangential Force Fmax	LUNGHEZZA R MINIMA* Min. R length*
mm		kW		m/min	m/sec		Nm	Nm	Nm	N	N	mm
60	RAM60-S7/T M18	0.2	OMCP o OMCA o OMCL	0 - 15	0 - 0.25	1:50	22.6	55	24.8	752	1833	230
	RAM60-S7/T M19			0 - 30	0 - 0.50	1:25	11.3	46.8	12.4	376	1558	
	RAM60-S7/T M20			0 - 47	0 - 0.78	1:16	7.2	29.9	7.9	241	997	
	RAM60-S7/T M22			0 - 108	0 - 1.80	1:7	3.2	13.1	3.5	105	436	
	RAM60-S7/T M23	0.4		0 - 15	0 - 0.25	1:50	43.0	55.0	44.6	1433	1833	230
	RAM60-S7/T M24			0 - 30	0 - 0.50	1:25	21.5	55.0	23.6	716	1833	
	RAM60-S7/T M25			0 - 47	0 - 0.78	1:16	13.8	44.9	15.1	458	1496	
	RAM60-S7/T M27			0 - 108	0 - 1.80	1:7	6.0	19.6	6.6	201	655	
	RAM60-S7/T M28	0.5		0 - 15	0 - 0.25	1:50	53.7	55.0	55.0	1791	1833	230
	RAM60-S7/T M29			0 - 30	0 - 0.50	1:25	26.9	55.0	29.3	895	1833	
	RAM60-S7/T M30			0 - 47	0 - 0.78	1:16	17.2	55.0	18.7	573	1833	
	RAM60-S7/T M32			0 - 108	0 - 1.80	1:7	7.5	26.8	8.2	251	893	

* per lunghezze minori contattare l'ufficio tecnico
for smaller lengths please contact the technical department

OPZIONI DISPONIBILI A RICHIESTA

- Tubo in acciaio inox
- Geometria del tubo cilindrica
- Classe di protezione IP66
- Rivestimento vulcanizzazione a freddo VKF
- vedere tabella dedicata

AVAILABLE OPTIONS ON REQUEST

- Stainless steel tube
- Cylindrical tube
- Protection classification IP66
- Coating cold vulcanization VKF
- see dedicated table

RAM72-S2

APPLICAZIONI LEGGERE • AMBIENTI INDUSTRIALI
Light duty application • Industrial environments

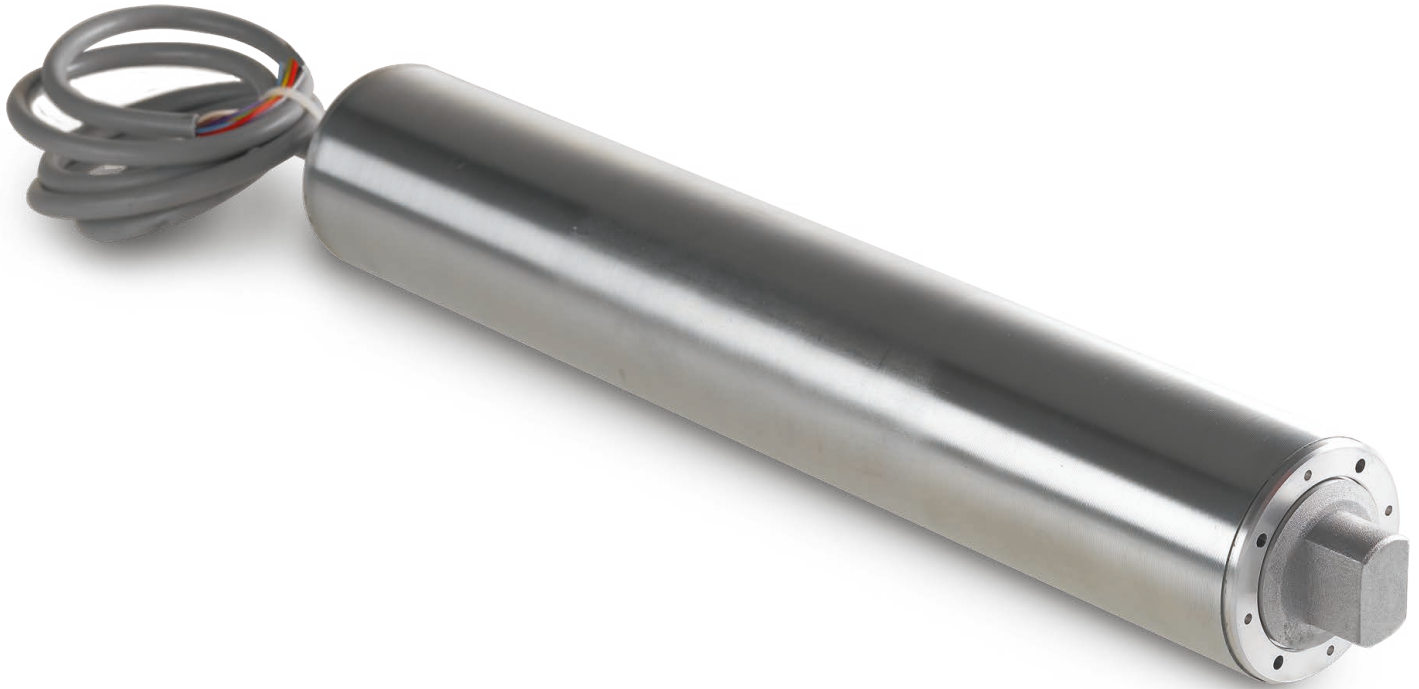

Caratteristiche Versione Standard
Standard version features

Materiale e Finiture <i>Materials and superficial treatment</i>	Motori <i>Motors</i>	Potenze disponibili <i>Available torque</i>	Lubrificazione <i>Lubrication</i>	Classe di Protezione <i>Protection classification</i>	Temperatura d'esercizio <i>Operating temperature</i>	Protezione Termica <i>Thermal protection</i>	Isolamento classe <i>Isolation class</i>
Mantello doppia conicità: Acciaio S235JR ZN Testata: Alluminio <i>Double taper tube Steel S235JR zinc plated tube End-caps: aluminium</i>	Asincroni trifase o monofase <i>three-phase asynchronous or single-phase</i>	da 0.025 a 0.08 kW <i>from 0.025 to 0.08 kW</i>	A vita, con grasso sintetico <i>Lifetime, with synthetic grease for maintenance free operation</i>	IP66	0°/+40°C	Integrata <i>Integrated</i>	F

OPZIONI DISPONIBILI A RICHIESTA

- Tubo in acciaio inox
- Rivestimento vulcanizzazione a freddo VKF - vedere tabella dedicata
- Geometria del tubo: cilindrica, biconica, bitroncoconica
- Lunghezza del cavo
- Freno

AVAILABLE OPTIONS ON REQUEST

- *Stainless steel tube*
- *Coating cold vulcanization VKF - see dedicated table*
- *Available tubes: cylindrical, bi-conical, bitroncoconical*
- *Cable length*
- *Brake*

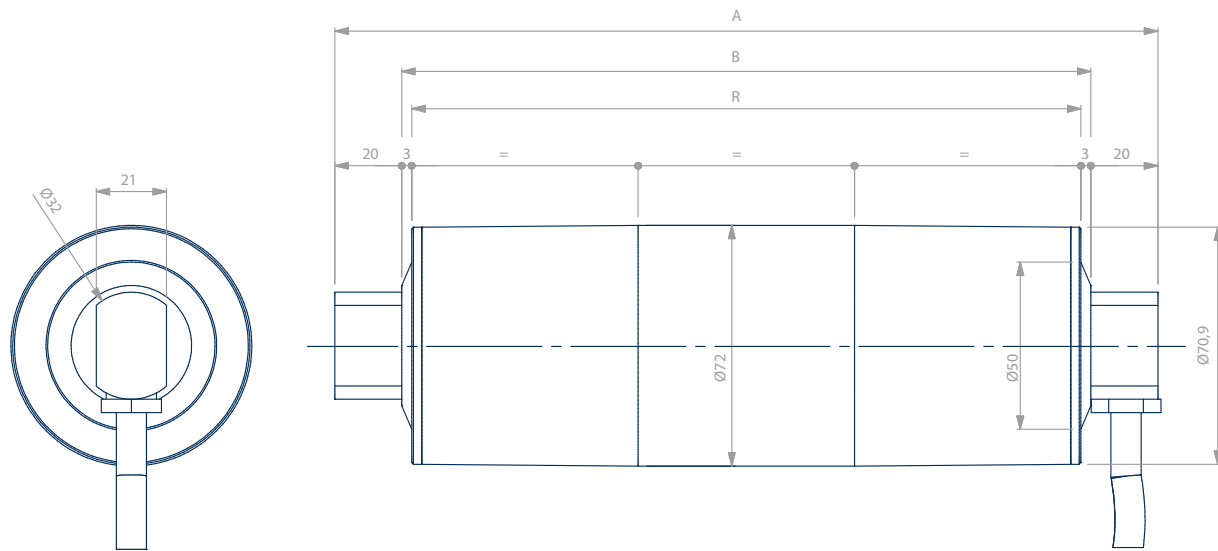

Uscite cavo disponibili
Available cable outlets

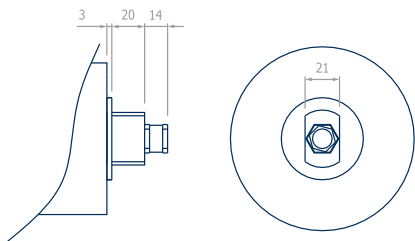

Uscita cavo Assiale tipo A
Axial cable output type A

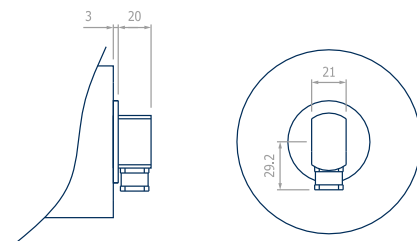

Uscita cavo Radiale tipo B
Radial cable output type B

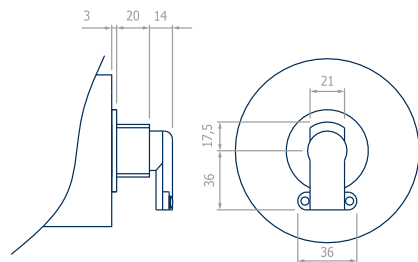

Uscita cavo Angolare tipo C
Angular cable output type C

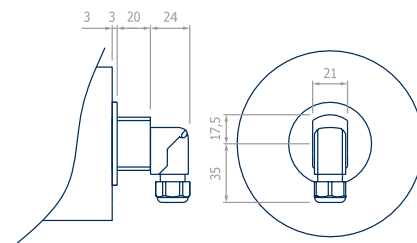

Uscita cavo Angolare tipo E
Angular cable output type E

RAM72-S2

APPLICAZIONI LEGGERE • AMBIENTI INDUSTRIALI
Light duty application • Industrial environments

AMBIENTI INDUSTRIALI PER USI GRAVOSI - Industrial environments heavy duty

DIAM. Diam.	POTENZA NOMINALE Nominal power	ALIMENTAZIONE Supply voltage	CORRENTE ASSORBITA Absorbed current In	NUMERO POLI Number of poles	SERVIZIO Service	VELOCITÀ NOMINALE Nominal speed Vn		COPPIA NOMINALE Rated torque Mn	FORZA TANGENZIALE NOMINALE Nominal tangential torque Fn	LUNGHEZZA R MINIMA* Min. R length*
						m/min	m/sec			
72	0.025	1x230 O Or	0.23 (C=2µF) O Or	2	S3 50% di 6 s. O Or	2.6	0.04	17.6	490	250
						3.7	0.06	12.4	345	
						4.2	0.07	11	305	
						5.3	0.09	8.8	245	
						5.9	0.10	7.7	215	
						6.7	0.11	6.8	190	
						7.4	0.12	6.3	175	
		8.4	0.14	5.6	155					
		9.5	0.16	4.9	135					
		10.7	0.18	4.3	120					
		15.7	0.26	3.1	85					
		22.3	0.37	2.2	60					
		31.4	0.52	1.6	45					
		35.3	0.59	1.4	40					
	40.4	0.67	1.3	35						
	0.035	1x230 50 Hz	0.35 (C=2µF)	2	S3 50% di 6 s. O Or	5.3	0.09	12.4	345	300
						5.9	0.10	11	305	
						6.7	0.11	9.7	270	
						7.4	0.12	8.6	240	
						8.4	0.14	7.7	215	
						9.5	0.16	6.8	190	
						10.7	0.18	6.1	170	
						15.7	0.26	4.3	120	
						22.3	0.37	3.1	85	
						31.4	0.52	2.3	65	
	0.050	1x230 O Or	0.4 (C=3µF) O Or	2	S3 50% di 6 s. O Or	5.5	0.09	17.6	490	500
						6	0.10	15.7	435	
						6.7	0.11	13.9	385	
						7.5	0.13	12.4	345	
						8.5	0.14	11.0	305	
		9.5	0.16	9.7	270					
		10.7	0.18	8.6	240					
		15.7	0.26	6.1	170					
		22.5	0.38	4.3	120					
		31.5	0.53	3.2	90					
	0.080	3x230/400 50 Hz	0.55/0.38	2	S3 50% di 6 s. O Or S1 con 50% delle prestazioni	8.5	0.14	17.6	490	500
						9.5	0.16	15.7	435	
						10.7	0.18	13.9	385	
						15.7	0.26	9.4	260	
						22.5	0.38	6.5	180	
31.5						0.53	4.7	130		
35.5						0.59	4.2	115		
40.5	0.68	3.7	105							

Adatto per l'impiego con inverter trifase a 230V da 0 a 75 Hz
Suitable for use with three-phase inverter to 230V from 0 to 75 Hz

* con freno opzionale + 70 mm
with optional brake + 70 mm



PER L'IMPIEGO IN CAMPO ALIMENTARE E FARMACEUTICO O AMBIENTI A TEMPERATURE SUPERIORI
 For use in food and pharmaceutical field or environments to temperatures above

DIAM. Diam.	POTENZA NOMINALE Nominal power	ALIMENTAZIONE Supply voltage	CORRENTE ASSORBITA Absorbed current I _n	NUMERO POLI Number of poles	SERVIZIO Service	VELOCITÀ NOMINALE Nominal speed V _n		COPPIA NOMINALE Rated torque M _n	FORZA TANGENZIALE NOMINALE Nominal tangential torque F _n	LUNGHEZZA R MINIMA** Min. R length**
						m/min	m/sec			
72	0.030	3x230/400 50 Hz	0.26/0.15	2	S1*	2.6	0.04	21.2	590	300
						3.7	0.06	14.9	415	
						4.2	0.07	13.3	370	
						5.3	0.09	10.6	295	
						5.9	0.10	9.4	260	
						6.7	0.11	8.3	230	
						7.4	0.12	7.4	205	
						8.4	0.14	6.7	185	
						9.5	0.16	5.9	165	
						10.7	0.18	5.2	145	
						15.7	0.26	3.8	105	
						22.3	0.37	2.7	75	
						31.4	0.52	2	55	
						35.3	0.59	1.8	50	
40.4	0.67	1.4	40							

Adatto per l'impiego con inverter trifase a 230V da 0 a 75 Hz
 Suitable for use with three-phase inverter to 230V from 0 to 75 Hz

** con freno opzionale + 70 mm
 with optional brake + 70 mm

*Per altri tipi di servizio contattare l'Ufficio Tecnico.
 Suitable for use with three-phase inverter.

RAM84-T1

APPLICAZIONI LEGGERE E MEDIO-PESANTI • AMBIENTI INDUSTRIALI
 Light duty and medium heavy application • Industrial environments



Caratteristiche Versione Standard

Standard version features

Materiale e Finiture <i>Materials and superficial treatment</i>	Motori <i>Motors</i>	Potenze disponibili <i>Available torque</i>	Lubrificazione <i>Lubrication</i>	Classe di Protezione <i>Protection classification</i>	Temperatura d'esercizio <i>Operating temperature</i>	Protezione Termica <i>Thermal protection</i>	Isolamento classe <i>Isolation class</i>
Mantello doppia conicità: Acciaio S235JR ZN Testata: Alluminio <i>Double taper tube Steel S235JR zinc plated tube End-caps: aluminium</i>	Asincroni trifase o monofase <i>three-phase asynchronous or single-phase</i>	da 0.06 a 0.12 kW <i>from 0.06 to 0.12 kW</i>	A vita, con olio sintetico esente da manutenzione <i>Lifetime, with synthetic oil for maintenance free operation</i>	IP66	0°/+40°C	Integrata <i>Integrated</i>	F

Opzione con ingranaggi tecnopolimero (Serie RAM 84-SE)
 Option with polymer gear (series RAM 84-SE)

Uscite cavo disponibili

Available cable outlets

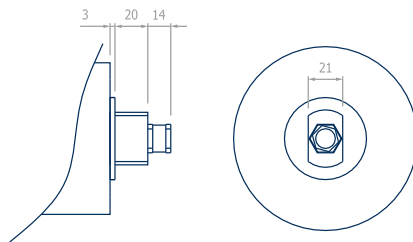

Uscita cavo Assiale tipo A
 Axial cable output type A

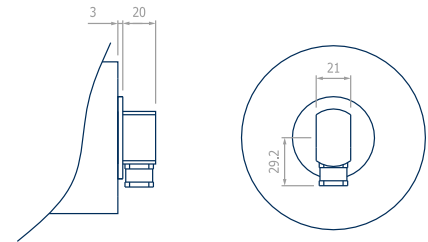

Uscita cavo Radiale tipo B
 Radial cable output type B

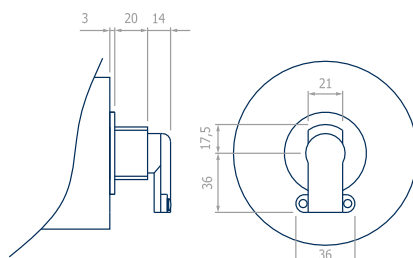

Uscita cavo Angolare tipo C
 Angular cable output type C

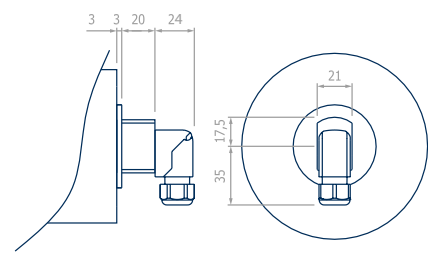

Uscita cavo Angolare tipo E
 Angular cable output type E

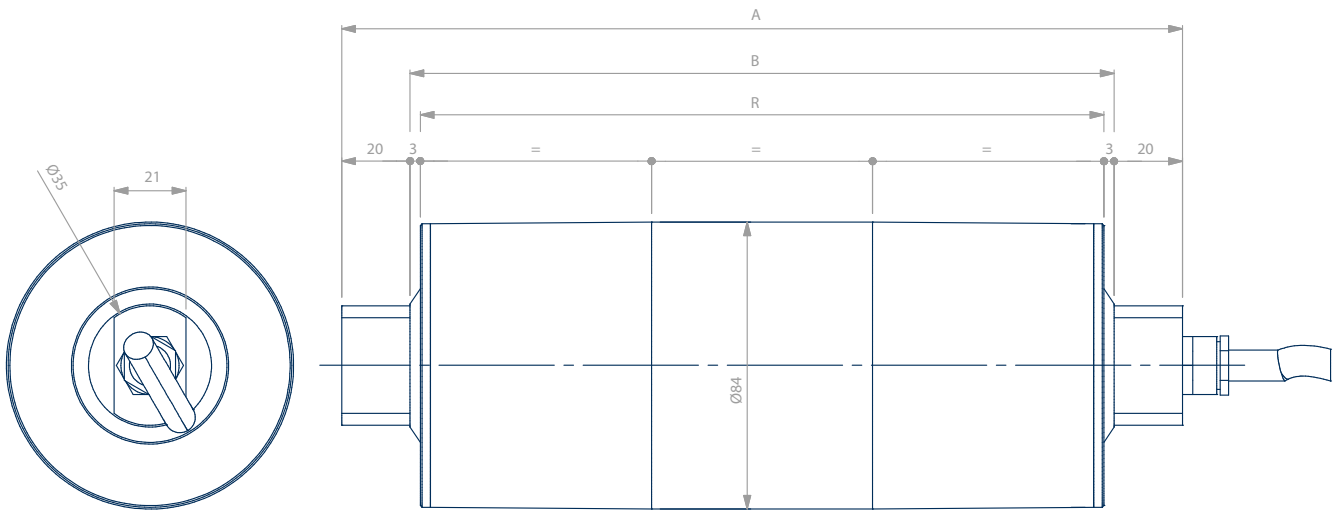

DIAM. Diam.	POTENZA NOMINALE Nominal power	ALIMENTAZIONE Supply voltage	CORRENTE ASSORBITA Absorbed current I _n	NUMERO POLI Number of poles	SERVIZIO Service	VELOCITÀ NOMINALE Nominal speed V _n		COPPIA NOMINALE Rated torque M _n	COPPIA DI SPUNTO/COPPIA NOMINALE Locked rotor torque/Rated torque M _s / M _n	CORRENTE DI SPUNTO/CORRENTE NOMINALE Locked rotor current/Rated current I _s / I _n	FORZA TANGENZIALE NOMINALE Nominal tangential torque F _n	LUNGHEZZA R MINIMA Min. R length
						m/min	m/sec					
84	0.06	3x230/400 50 Hz	0.47/0.27	4	S1 *	7.6	0.13	23.4	2.7	2.6	414	281
						9.0	0.15	19.7			349	
						9.7	0.16	18.4			325	
						11.5	0.19	15.5			274	
						12.3	0.21	14.4			255	
						14.8	0.25	12.0			212	
						18.7	0.31	9.5			168	
						30.2	0.50	6.2			109	
						36.3	0.60	5.1			91	
						38.9	0.65	4.8			85	
						46.8	0.78	4.0			70	
						60.8	1.01	3.1			54	
	0.09	1x230	0.81 (C=10µF)	4	S1 *	7.9	0.13	33.9	0.7	3.0	600	305
						9.4	0.16	28.6			505	
						10.0	0.17	26.7			472	
						11.9	0.20	22.4			397	
						12.8	0.21	20.9			370	
						15.4	0.26	17.4			308	
						19.4	0.32	13.8			244	
						31.3	0.52	8.9			158	
						37.6	0.63	7.4			123	
						40.3	0.67	6.9			122	
						48.5	0.81	5.8			102	
						63.0	1.05	4.4			78	
	0.12	3x230/400 50 Hz	0.84/0.48	4	S1 *	7.7	0.13	46.2	3.6	3.3	818	305
						9.2	0.15	38.9			689	
						9.8	0.16	36.3			643	
						11.7	0.19	30.5			541	
12.5						0.21	28.5	505				
15						0.25	23.7	419				
19						0.32	18.8	332				
30.6						0.51	12.2	215				
36.8						0.61	10.1	179				
39.5						0.66	9.4	167				
47.4						0.79	7.9	139				
61.7						1.03	6.0	107				

Adatto per l'impiego con inverter trifase.
Suitable for use with three-phase inverter.

*Per altri tipi di servizio contattare l'Ufficio Tecnico.
Suitable for use with three-phase inverter.

RAM113-T1

APPLICAZIONI LEGGERE E MEDIO-PESANTI • AMBIENTI INDUSTRIALI
 Light duty and medium heavy application • Industrial environments



Caratteristiche Versione Standard

Standard version features

Materiale e Finiture Materials and superficial treatment	Motori Motors	Potenze disponibili Available torque	Lubrificazione Lubrication	Classe di Protezione Protection classification	Temperatura d'esercizio Operating temperature	Protezione Termica Thermal protection	Isolamento classe Isolation class
Mantello doppia conicità: Acciaio S235JR ZN Testata: Alluminio Double taper tube Steel S235JR zinc plated tube End-caps: aluminium	Asincroni trifase o monofase three-phase asynchronous or single-phase	da 0.13 a 0.33 kW from 0.13 to 0.33 kW	A vita, con olio sintetico esente da manutenzione Lifetime, with synthetic oil for maintenance free operation	IP66	0°/+40°C	Integrata Integrated	F

Opzione con ingranaggi tecnopolimero (Serie RAM 113-SE)
 Option with polymer gear (series RAM 113-SE)

Uscite cavo disponibili Available cable outlets

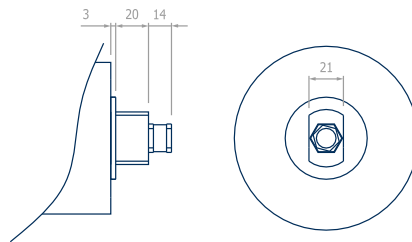

Uscita cavo Assiale tipo A
 Axial cable output type A

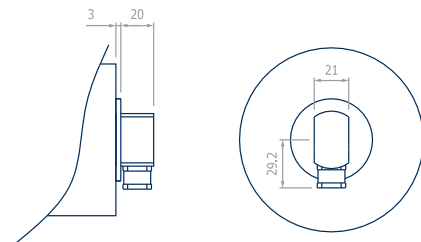

Uscita cavo Radiale tipo B
 Radial cable output type B

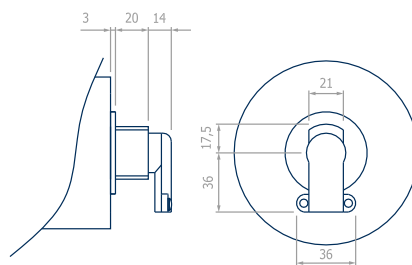

Uscita cavo Angolare tipo C
 Angular cable output type C

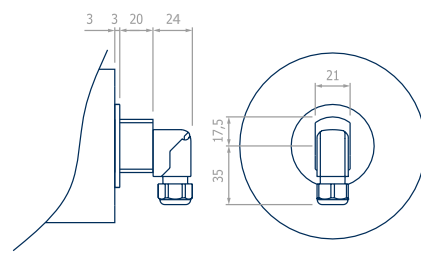

Uscita cavo Angolare tipo E
 Angular cable output type E

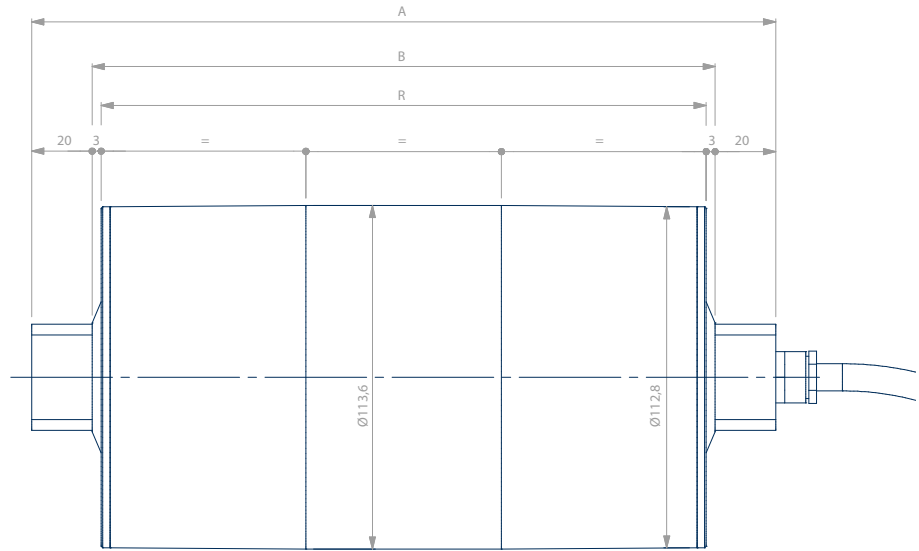
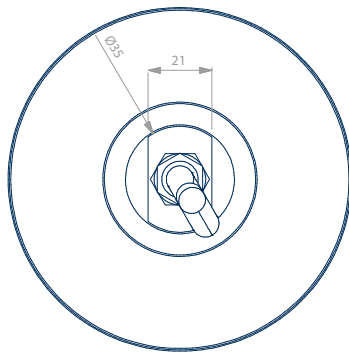

DIAM. Diam.	POTENZA NOMINALE Nominal power	ALIMENTAZIONE Supply voltage	CORRENTE ASSORBITA Absorbed current I _n	NUMERO POLI Number of poles	SERVIZIO Service	VELOCITÀ NOMINALE Nominal speed V _n		COPPIA NOMINALE Rated torque M _n	COPPIA DI SPUNTO/COPPIA NOMINALE Locked rotor torque/Rated torque M _s / M _n	CORRENTE DI SPUNTO/CORRENTE NOMINALE Locked rotor current/Rated current I _s / I _n	FORZA TANGENZIALE NOMINALE Nominal tangential torque F _n	LUNGHEZZA R MINIMA Min. R length			
						m/min	m/sec						N	mm	
113	0.18	1x230 O Or	1.29 (C=16μF) O Or	4	S1*	6.5	0.11	81.4	0.5	2.2	1441	312			
						8.6	0.14	62.0			1098				
						11.3	0.19	47.2			836				
						14.9	0.25	35.9			635				
						17.1	0.29	31.1			550				
						19.8	0.33	26.9			477				
		3x230/400 50 Hz	1.07/0.62	O Or	4	S1*	28.9	0.48	19.3	2.6	3.2	342	291		
							38.5	0.64	14.5			257			
							44.7	0.75	12.5			221			
							51.5	0.86	10.8			192			
							60.1	1.00	9.3			164			
	0.25	1x230 O Or	1.74 (C=20μF) O Or	4	S1*	8.6	0.14	86.0	0.5	2.2	1523	312			
						11.3	0.19	65.5			1159				
						14.9	0.25	49.7			880				
						17.1	0.29	43.1			763				
						19.8	0.33	37.3			661				
						28.9	0.48	26.8			474				
		3x230/400 50 Hz	1.49/0.86	O Or	4	S1*	38.5	0.64	20.1	2.9	3.1	356	303		
							44.7	0.75	17.3			306			
							51.5	0.86	15.0			266			
							60.1	1.00	12.9			228			
0.33	3x230/400 50 Hz	1.61/0.93	2	S1*	13.2	0.22	73.7	2.8	3.3	1305	312				
					17.4	0.29	56.2			994					
					22.8	0.38	42.8			757					
					30.1	0.50	32.5			575					
					34.7	0.58	28.2			498					
					40.0	0.67	24.4			432					
					58.4	0.97	17.5			309		303			

Adatto per l'impiego con inverter trifase.
Suitable for use with three-phase inverter.

*Per altri tipi di servizio contattare l'Ufficio Tecnico.
Suitable for use with three-phase inverter.

CONTROLLER PER MOTOTAMBURI

CONTROLLERS FOR MOTOR DRUM ROLLERS

L'elettronica per il controllo del motore è disponibile in diversi modelli sia per alimentazione che per modalità di controllo. Siamo così in grado di realizzare tutti i concetti di automazione convenzionali per sistemi di trasporto e garantire la compatibilità di collegamento con sistemi di controllo già esistenti. Inoltre, i controlli motore della serie OMCP, OMCA e OMCL, grazie anche alle ridotte dimensioni, possono essere facilmente integrati in architetture di sistema esistenti.

The electronics for the controller of the motor is available in different models for the food industry and for the controlling modality.

We're able to realize all the conventional automation concepts for the transport's systems and to guarantee the connection compatibility with existing control systems. Moreover, the motor control of OMPC, OMCA and OMCL series, thanks to the reduced dimensions, can be easily integrated in existing system architectures.



CONTROLLER <i>Controller</i>	24VDC	48VDC	CONTROLLO MOTORE <i>Motor control</i>	CONTROLLO VELOCITA' ANALOGICA <i>Analogical speed control</i>	CONTROLLO VELOCITA' DIGITALE <i>Digital speed control</i>	FUNZIONALITA' LOGISTICHE PER ACCUMULO SENZA CONTATTI <i>Logistics functionality for accumulation contactless</i>	CONTROLLO ANGOLARE <i>Angular control</i>
OMCP	X	X	SENSORLESS	X	X		
OMCA	X	X	SENSORLESS				X
OMCL	X	X	SENSORLESS		X	X	

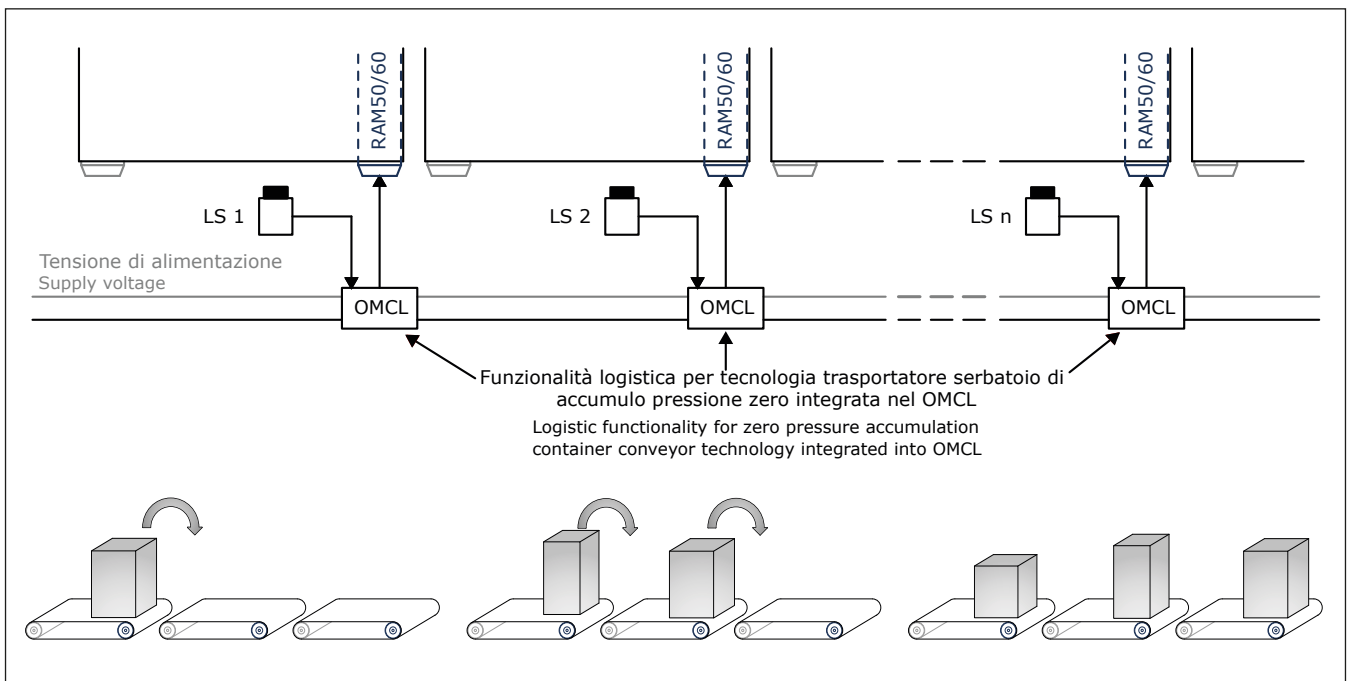
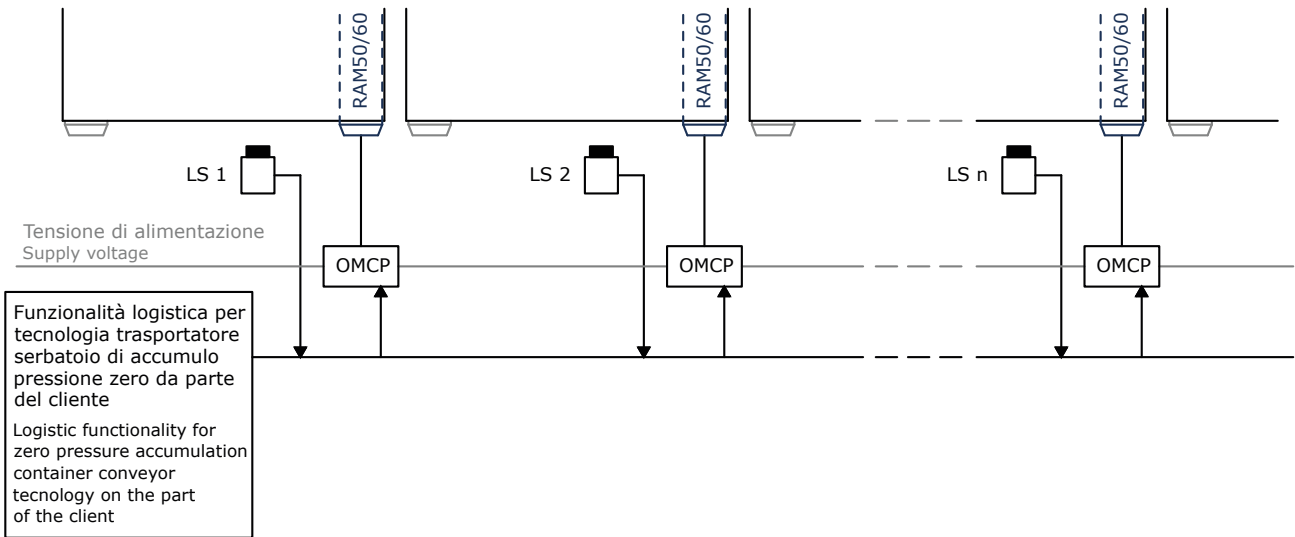

ACCESSORI ACCESSORIES

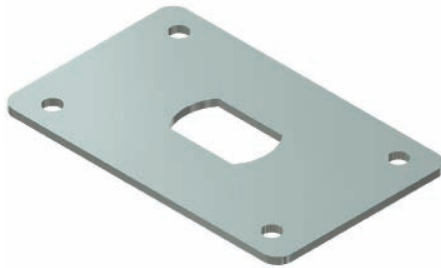

PIASTRA FISSA
FIXED PLATE
COD. 8077090001

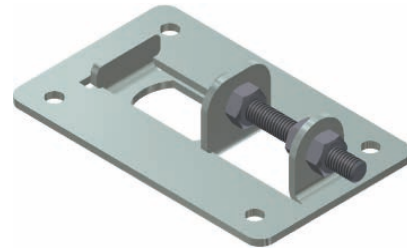
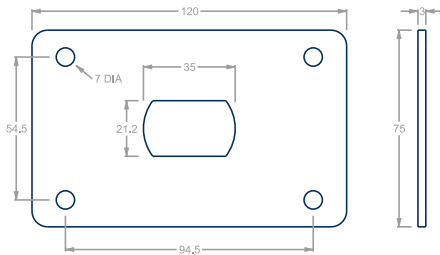

PIASTRA REGOLABILE
ADJUSTABLE PLATE
COD. 8077090002

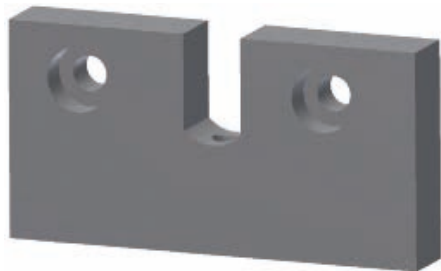
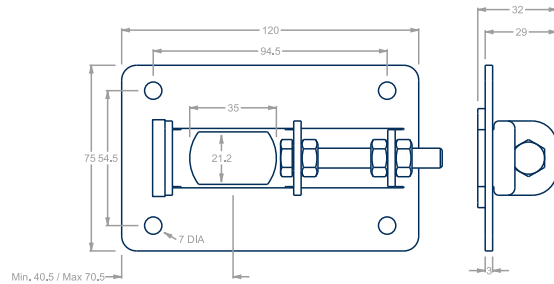

**PIASTRA DI FISSAGGIO
ANTIROTAZIONE
REGOLABILE IN ALTEZZA**
*FIXING PLATE
ANTI-ROTATION
HEIGHT ADJUSTABLE*
COD. 8077090003

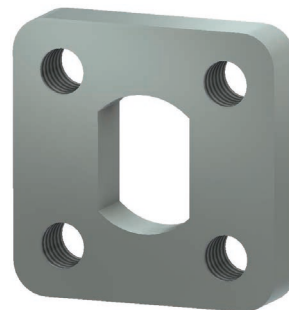
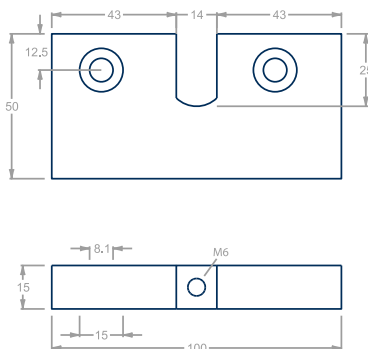

**PIASTRA DI FISSAGGIO
ANTIROTAZIONE**
FIXING PLATE ANTIROTATION
COD. 8077090004

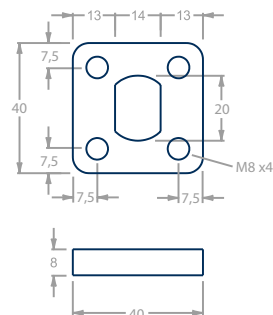



ESECUZIONI SPECIALI SPECIAL EXECUTIONS

È possibile effettuare su richiesta del cliente e su loro specifico disegno, esecuzioni speciali di mototamburi. Il nostro ufficio tecnico è a completa disposizione del cliente per valutare, progettare ed eseguire l'esecuzione speciale più idonea all'applicazione del cliente.

It's possible to realize, upon customer's request and upon its specific drawing, special executions of motor drums.

Our technical department it's at full disposal to value, program and perform the special execution which is more appropriate for the customer's application.

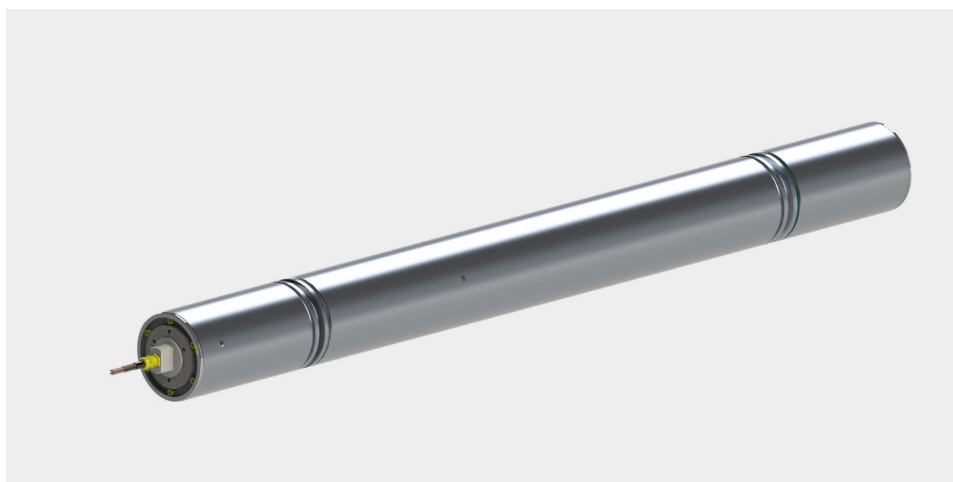

CONNESSIONI ELETTRICHE

ELECTRICAL CONNECTIONS

SCHEMA DI COLLEGAMENTO MOTOTAMBURO
(MOTORE ASINCRONO MONOFASE)
ALIMENTAZIONE MONOFASE 230VAC
THE DRUM MOTOR WIRING DIAGRAM
(THREE-PHASE ASYNCHRONOUS MOTOR)
SINGLE PHASE POWER 230VAC

RAM 72-S2

Protezione serie con
condensatore

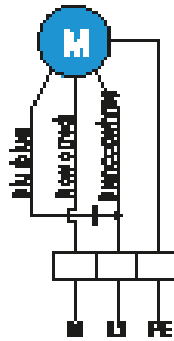

Protezione serie senza
condensatore

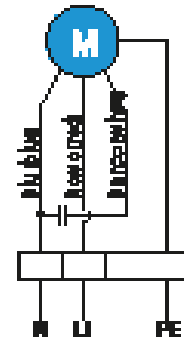

SCHEMA DI COLLEGAMENTO MOTOTAMBURO
(MOTORE ASINCRONO TRIFASE)
ALIMENTAZIONE TRIFASE 230/400VAC
THE DRUM MOTOR WIRING DIAGRAM
(THREE-PHASE ASYNCHRONOUS MOTOR)
THREE-PHASE POWER 230/400VAC

RAM 72-S2

Alimentazione 380VAC connessione
Rete 380VAC Connection Δ

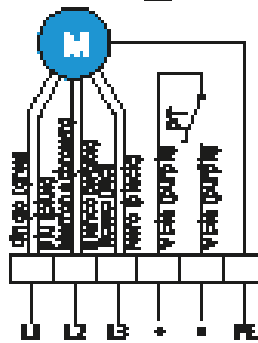

Alimentazione 400VAC connessione
Rete 400VAC Connection Δ

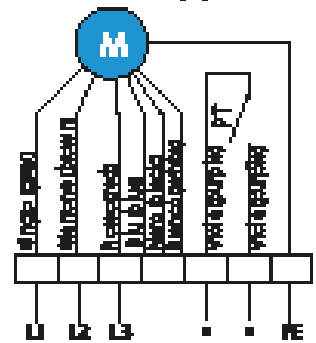

Per la protezione serie senza condensatore
Per serie capacitor protection without capacitor

LEGENDA

- N** = Collegamento al neutro di alimentazione
- L** = Collegamento alla fase di alimentazione
- *** = Collegare i fili in serie alla protezione termica del mototamburo
- PT** = Pastiglia termica interna al mototamburo
- PE** = Messa a terra
- C** = Condensatore

LEGEND

- N** = Neutral connection supply
- L** = Connection supply phase
- *** = Connect the wires in series with the thermal protection of the drum motor
- PT** = internal thermal device to the drum motor
- PE** = Protective earth
- C** = Capacitor

CONNESSIONI ELETTRICHE

ELECTRICAL CONNECTIONS

SCHEMA DI COLLEGAMENTO MOTOTAMBURO
(MOTORE ASINCRONO TRIFASE)
ALIMENTAZIONE MONOFASE 230VAC
THE DRUM MOTOR WIRING DIAGRAM
(THREE-PHASE ASYNCHRONOUS MOTOR)
SINGLE PHASE POWER 230VAC

RAM 84-T1
RAM 113-T1

Per la versione senza condensa
without capacitor

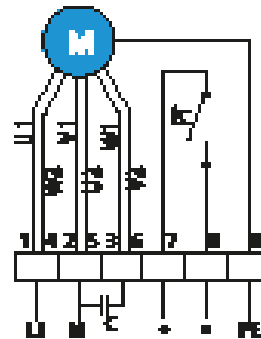

Per la versione con condensatore
with capacitor

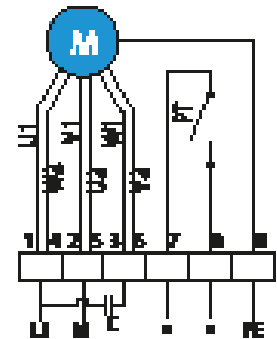

SCHEMA DI COLLEGAMENTO MOTOTAMBURO
(MOTORE ASINCRONO TRIFASE)
ALIMENTAZIONE TRIFASE 230/400VAC
THE DRUM MOTOR WIRING DIAGRAM
(THREE-PHASE ASYNCHRONOUS MOTOR)
THREE-PHASE POWER 230/400VAC

RAM 84-T1
RAM 113-T1

Alimentazione 230VAC con condensa
Power 230VAC connection Δ

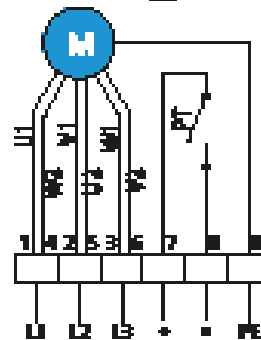

Alimentazione 400VAC con condensa
Power 400VAC connection Δ

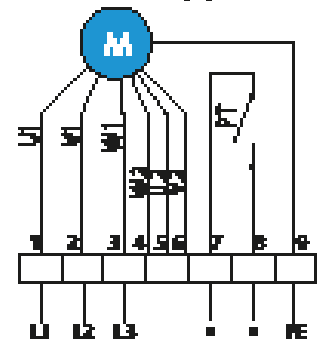

Per la versione con condensatore scegliere L2 con L3
For the version with capacitor choose L2 with L3

VERSIONE PRECEDENTE 2016
PREVIOUS VERSION 2016

SCHEMA DI COLLEGAMENTO MOTOTAMBURO
(MOTORE ASINCRONO TRIFASE)
ALIMENTAZIONE TRIFASE 230/400VAC
THE DRUM MOTOR WIRING DIAGRAM
(THREE-PHASE ASYNCHRONOUS MOTOR)
THREE-PHASE POWER 230/400VAC

RAM 84-T1
RAM 113-T1

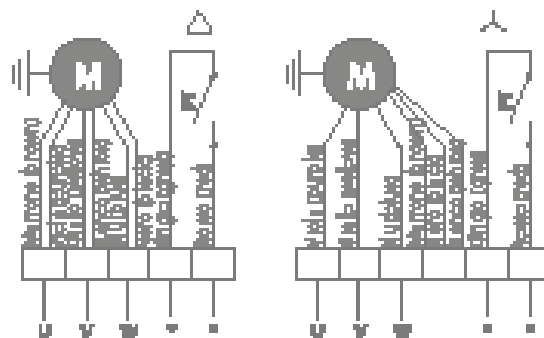

LEGENDA

- N** = Collegamento al neutro di alimentazione
- L** = Collegamento alla fase di alimentazione
- *** = Collegare i fili in serie alla protezione termica del mototamburo
- PT** = Pastiglia termica interna al mototamburo
- PE** = Messa a terra
- C** = Condensatore

LEGEND

- N** = Neutral connection supply
- L** = Connection supply phase
- *** = Connect the wires in series with the thermal protection of the drum motor
- PT** = internal thermal device to the drum motor
- PE** = Protective earth
- C** = Capacitor

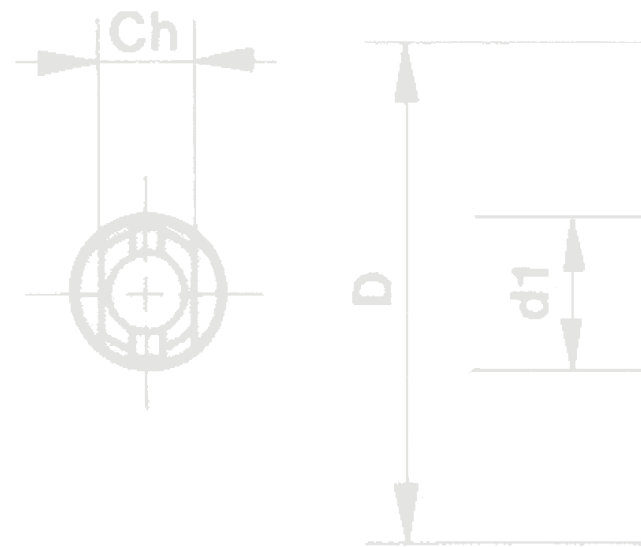

ACCESSORI PER RULLI

ROLLERS ACCESSORIES

FLANGE DI CONTENIMENTO
Guide flanges

pag. 232

BOCCOLE DI TRASCINAMENTO
Drive bushes

pag. 234

SUPPORTI
Supports

pag. 236

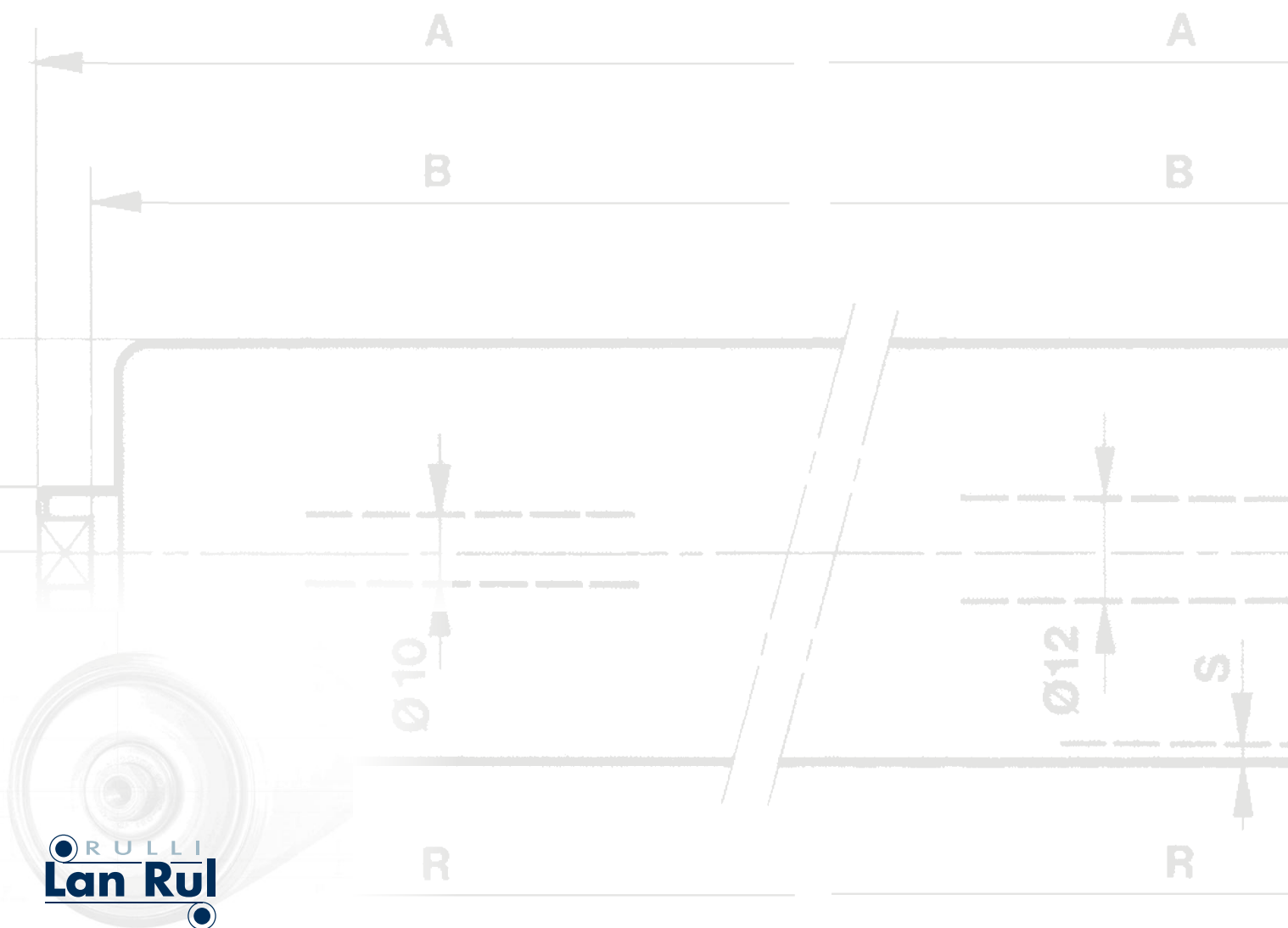

FLANGE DI CONTENIMENTO

GUIDE FLANGES

FLANGIA A SALDARE

WELDED FLANGES

Quando è necessario guidare o contenere il carico sui rulli vengono applicate apposite flange in acciaio ai due lati del tubo del rullo. L'installazione avviene mediante saldatura (monoblocco). In fase di progettazione della rulliera si deve tener presente l'ingombro delle flange per stabilire il corretto interasse tra i rulli; per ridurre al minimo lo stesso interasse è possibile montare una sola flangia per rullo, alternativamente sui due lati della rulliera.

When it's necessary to guide or contain the charge on the rollers are applied special steel flanges on both sides of the roller's tube. The installation takes place through welding (monoblock). In phase of roller programming, the encumbrance of the flanges has to be consider to establish the correct pitch between the rollers; to minimize the pitch it's possible to mount a unique flange for roller, alternating on the two sides of the roller.

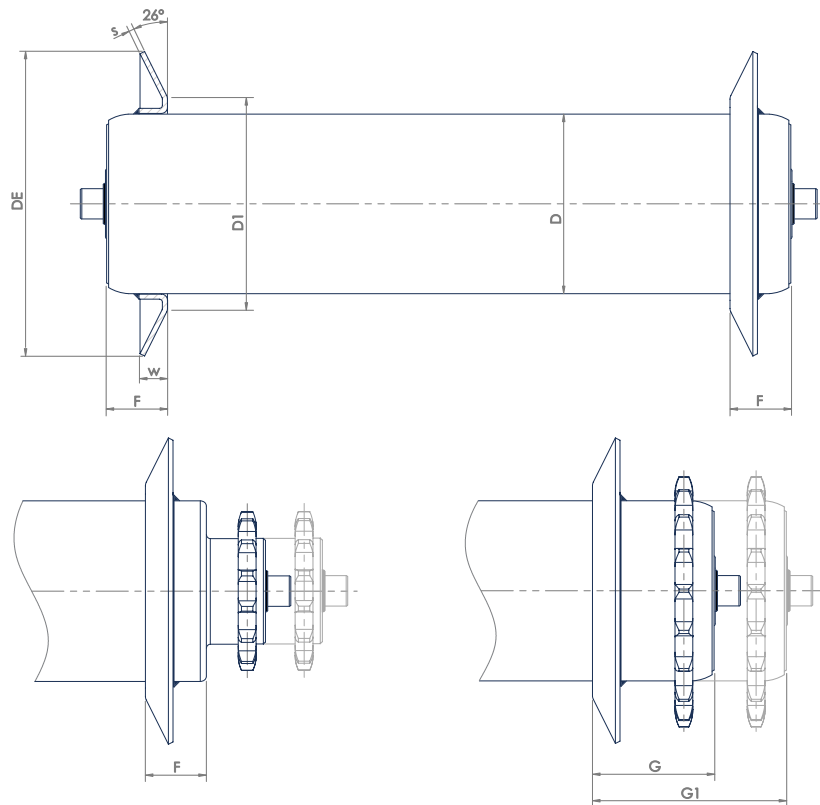

D	DE	D1	s	w	F min	G min	G1	Codice Code
mm	mm	mm	mm	mm	mm	mm	mm	5770380...
50	130	80	1.5	10	20	40	60	
60	130	80	1.5	10	20	40	60	
76	150	99	2.5	15	25	50	70	241
80	150	99	2.5	15	25	50	70	240
89	150	109	2.5	15	25	60	80	239

ESEMPIO DI DESIGNAZIONE RULLO

EXAMPLE OF ROLLER DESIGNATION CODE

LMT 76/20 : H/CH17 MECD 5/8 Z20 CONT. B=1256

FLANGIA A BLOCCARE FIXED FLANGES

Flange fornite in kit, costituito da due elementi con due bulloni di fissaggio zincati, da posizionare a piacere. In fase di progettazione della rulliera si deve tener presente l'ingombro delle flange per stabilire il corretto interasse tra i rulli; per ridurre al minimo lo stesso interasse è possibile montare una sola flangia per rullo, alternativamente sui due lati della rulliera.

The flanges are supplied in a kit, which is composed of two elements with two galvanized fixing bolts, to be positioned at will. In phase of roller programming, the encumbrance of the flanges has to be considered to establish the correct pitch between the rollers; to minimize the pitch it's possible to mount a unique flange for roller, alternating on the two sides of the roller.

Flangia in alluminio Aluminum flange

D	DE	D1	w	s	Codice Code
mm	mm	mm	mm	mm	5770380...
60	110	75	28	4.5	269
76	135	91			268
89	150	104			155

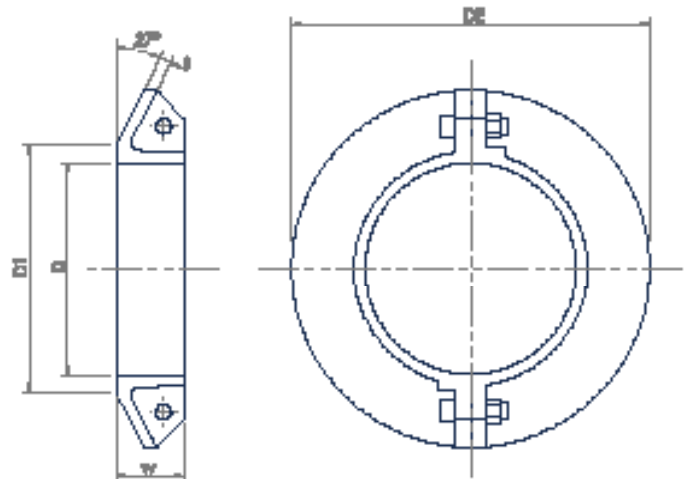

Flangia in acciaio Steel flange

D	DE	D1	w	Codice Code
mm	mm	mm	mm	5770380...
60	110	80	16	036
76	130	93		031
89	155	109		037

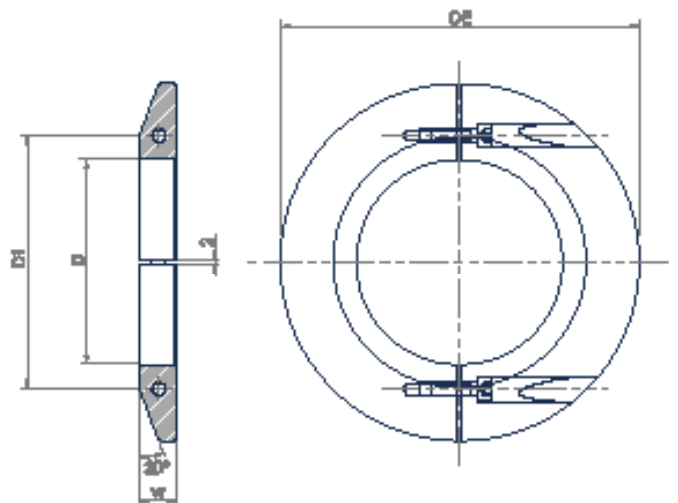

BOCCOLE DI TRASCINAMENTO

DRIVE BUSHES



Qualora si renda necessario motorizzare i rulli e quindi creare un attrito maggiore tra rullo e cinghia è particolarmente indicata l'applicazione di queste boccole di trascinamento. Normalmente sono in poliuretano per motorizzazione tramite cinghie lisce, possono essere montate a stretta interferenza sul tubo dei rulli. In alternativa sono con profilo speciale, sempre in poliuretano, per cinghie dentate. Sono disponibili inoltre boccole in nylon rigate, oppure in ferro con zigrinatura superficiale. La scelta della boccia dipende dal tipo di cinghia impiegata, dalla velocità del trasporto e dal peso dei colli. Le boccole possono essere montate su diversi diametri ed avere diverse lunghezze. Essendo le cinghie di diversi materiali occorre verificare grip/frizione a seconda dell'applicazione trovando il compromesso usura materiali parti / materiali boccia. Per la maggior parte dei casi comunque si consiglia il poliuretano.

When the motorization of the roller and also the creation of a greater friction between the roller and the belt will be necessary, the application of these drugging bushes is recommended. Normally they're in polyurethane for motorization through smooth belts and they can be mounted on a tight interference on the rollers' tube.

in alternative they can have a special profile, always in polyurethane, for toothed belts. They're also available the striped bushes in nylon or in steel with a superficial checkering. The choose of the bushes depends from the utilized belt's type, from the transport's velocity and from the goods' weight. The bushes can be mounted on different diameters and have different lengths. Given that the belts have different materials we need to verify the grip/friction depending on the applications finding a compromise between the usury of the part's material and the bush's material.

For the most cases it's recommended the polyurethane ones.

Per cinghia piana
For flat belt

A, B, C

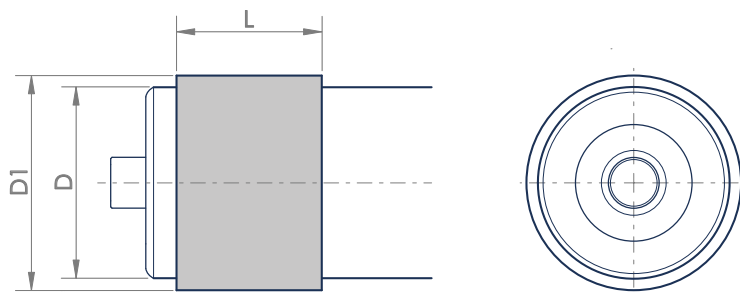

Per cinghia dentata HTD
For toothed belt

D

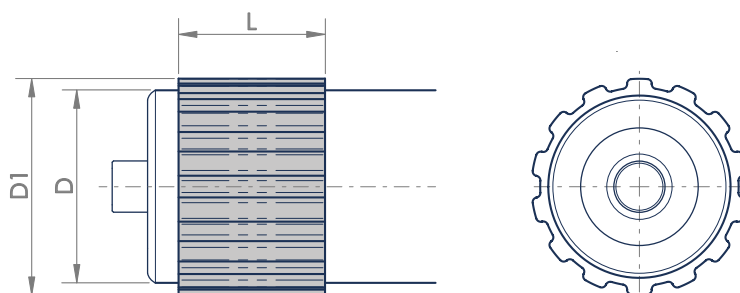

FERRO ZIGRINATA
STEEL KNURLED

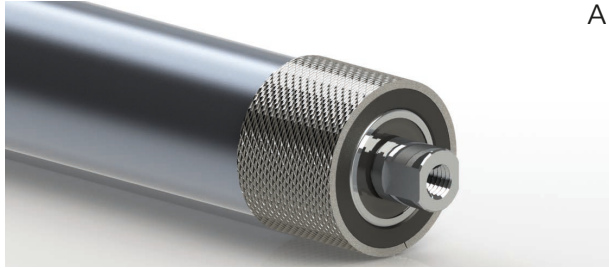

A

D	D1	L	Codice Code
mm	mm	mm	5770180...
20	26	30	039
22	27	20	073
		35	042
25	30	25	076
		30	043
		40	083
27	31	30	046
30	35	25	025
		30	045
32	38	20	053
		30	016
		35	060
35	41	24	051
		35	030
38	43	30	081
		35	041
		50	052
40	45	25	059
		30	074
		35	070
		40	040
48	53	35	067
		40	029
50	55	35	048
		40	005
60	65	36	037
		40	079

POLIURETANO LISCIA
SMOOTH PULYURETHANE

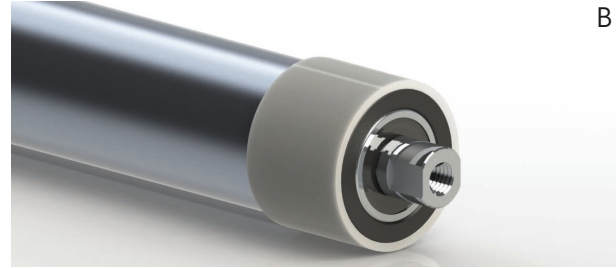

B

D	D1	L	Codice Code
mm	mm	mm	5770180...
20	24	35	003
22	26	35	004
25	29	35	022
27	31	35	013
30	35	35	017
30	37	35	010
32	37	35	019
35	39	35	032
35	40	35	020
38	43	35	007
		24	047
40	45	35	018
		35	062
45	50	35	036
48	53	38	011
		45	012
50	55	40	012
60	65	40	090

POLIUR. PER CINGHIA DENTATA - HTD
POLYURETHANE FOR TOOTHED BELT - HTD

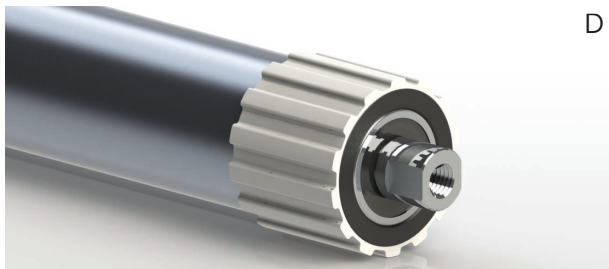

D

D	D1	L	N° Denti N° teeth	Codice Code
mm	mm	mm		5770180...
32	38	22	11	021
35	43	22	11	069
40	48	45	12	002
48	56	45	14	024

NYLON RIGATA
STREAKED NYLON

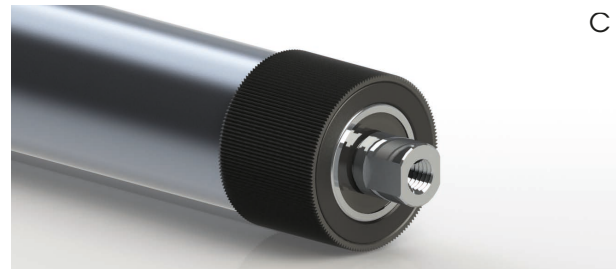

C

D	D1	L	Codice Code
mm	mm	mm	5770180...
22	28	33	075
25	32	30	027
32	37	25	015
35	40	25	031
35	43	25	006
40	45	35	023
48	53	45	061
50	55	45	033
60	65	40	095

SUPPORTI

SUPPORTS

SUPPORTO A SALDARE PER ASSE TONDO

WELDED SUPPORT FOR ROUND SHAFT

Elemento stampato che per mezzo di saldatura a punti viene fissato internamente ai laterali del trasportatore. Una opportuna sagomatura delle alette del supporto, consente di incastrare l'asse del rullo mediante una leggera pressione, rendendo superfluo l'impiego di un elemento di bloccaggio.

Stamped element which is internally fixed to the side of the conveyor by means of point welding. A proper shaping of the support fins allows the roller axis to be fastened by a slight pressure, making the use of a locking element superfluous.

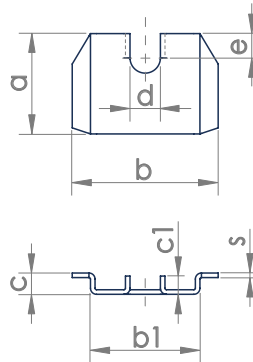

Codice Code	a	b	b1	c	c1	d	e	s	Peso Weight
8LR3008750...	mm	mm	mm	mm	mm	mm	mm	mm	daN
000	33	48	36	7	6	7	8	1.5	0.021
001						10			0.018
002						12			0.015

SUPPORTO A FISSAGGIO MECCANICO PER ASSE TONDO

MECHANICAL FIXING SUPPORT FOR ROUND SHAFT

Elemento stampato utilizzabile per trasportatori a gravità, formati da profili angolari. Consentono di eseguire un rapido montaggio ed un perfetto allineamento. Consentono di modificare l'interasse dei rulli in funzione delle esigenze d'impiego. Risultano economici in quanto recuperabili.

Stamped element used for gravity conveyors, formed by angular profiles. They allow a rapid mounting and a perfect alignment. They also allow to modify the rollers' pitch in function of the using needs. They are cheap as they're recoverable.

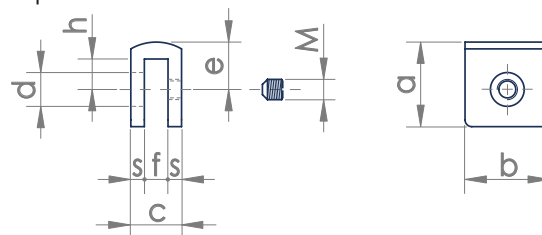

Codice Code	a	b	c	d	e	f	h	s	M	Peso Weight
8LR3500000...	mm	mm	mm	mm	mm	mm	mm	mm		daN
000	25	25	15	7	14	7	9	4	M6	0.021
001				10						0.018
002				12						0.015

SUPPORTO A SALDARE PER ASSE CON CHIAVE WELDED SUPPORT FOR SHAFT WITH SLOTS

Sono ricavati da lamiera d'acciaio stampato a freddo, per mezzo di saldatura vengono fissati internamente ai laterali del trasportatore. Possono essere forniti con diverse altezze d'asse, gli attacchi sono unificati.

They're obtained from a cold-pressed steel sheet, through welding they're internally fixed to the side of the conveyor. They can be supplied with different axes heights and the attacks are unified.

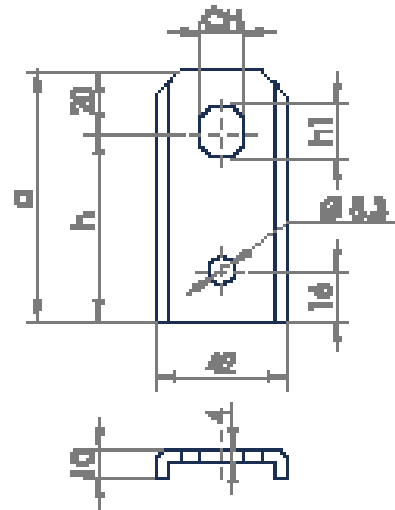
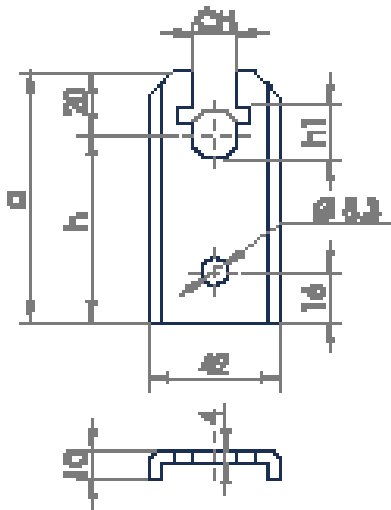

Codice Code	a	h	h1	CH	Peso Weight
8LR3500000...	mm	mm	mm	mm	daN
007	80	60	17	13.3	0.100
008	100	80			0.133
009	120	100			0.166
010	80	60	21	17.3	0.093
011	100	80			0.126
012	120	100			0.160

Codice Code	a	h	h1	CH	Peso Weight
8LR3008750...	mm	mm	mm	mm	daN
016	80	60	17	13.3	0.106
017	100	80			0.140
018	120	100			0.173
019	80	60	21	17.3	0.100
020	100	80			0.133
021	120	100			0.166

Tipo A

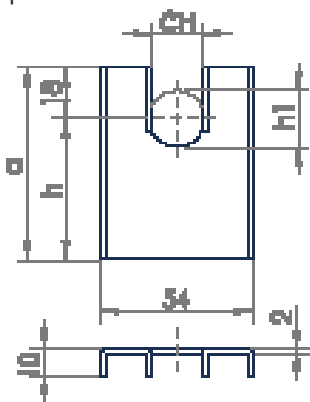

Tipo B

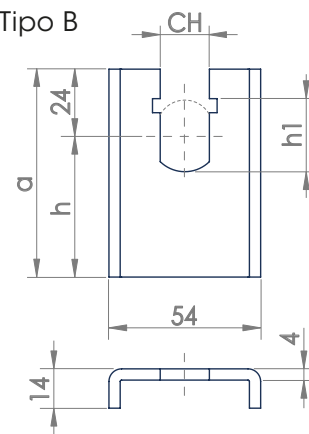

Codice tipo A Code type A	a	h	h1	CH	Peso Weight
8LR3008750...	mm	mm	mm	mm	daN
022	58	40	17	17.3	0.055
023	68	50			0.067

Codice tipo B Code type B	a	h	h1	CH	Peso
8LR3500000...	mm	mm	mm	mm	daN
024	74	50	25	17.3	0.131
025			30	22.3	0.129

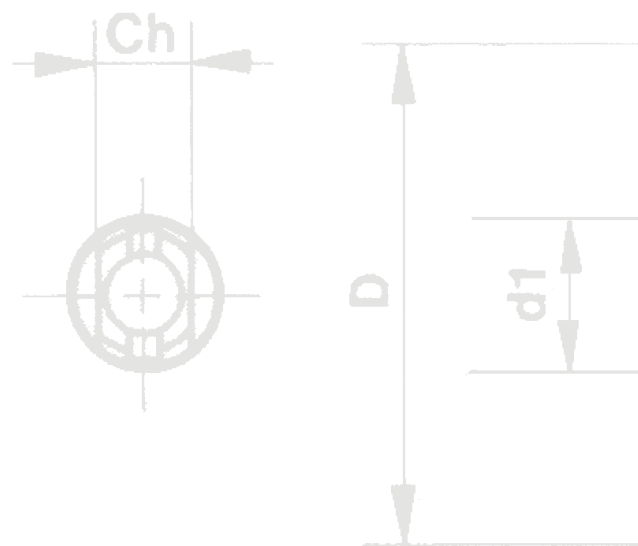

PRODOTTI PER MAGAZZINI DINAMICI E ACCESSORI VARI

FLOW STORAGE PRODUCTS AND VARIOUS ACCESSORIES

APPLICAZIONI LEGGERE

Light applications

PRR-25 MINICORSIA A RULLINI
Flowwheel pag. 240

PRR-30 MINICORSIA A RULLINI
Flowwheel pag. 241

ROTELLE POLIDIREZIONALI
Multidirectional wheels pag. 242

SFERE PORTANTI
Ball transfer units pag. 243

ROTELLE / ASSE CON ROTELLE
Wheels / Wheeled shaft pag. 246

RULLIERE ESTENSIBILI
Expandable conveyor pag. 248

APPLICAZIONI PESANTI - RULLIERE FIFO/LIFO TRASPORTO PALLET

Heavy applications - FIFO/LIFO roller conveyors pallets transport

PROFILI PER TRASPORTATORI
Profiles for conveyors pag. 250

BRK2-I DISPOSITIVO DI RALLENTAMENTO
Slowdown device pag. 252

BRK1 20 DISPOSITIVO DI RALLENTAMENTO
Slowdown device pag. 254

BRK80 DISPOSITIVO DI RALLENTAMENTO
Slowdown device pag. 256

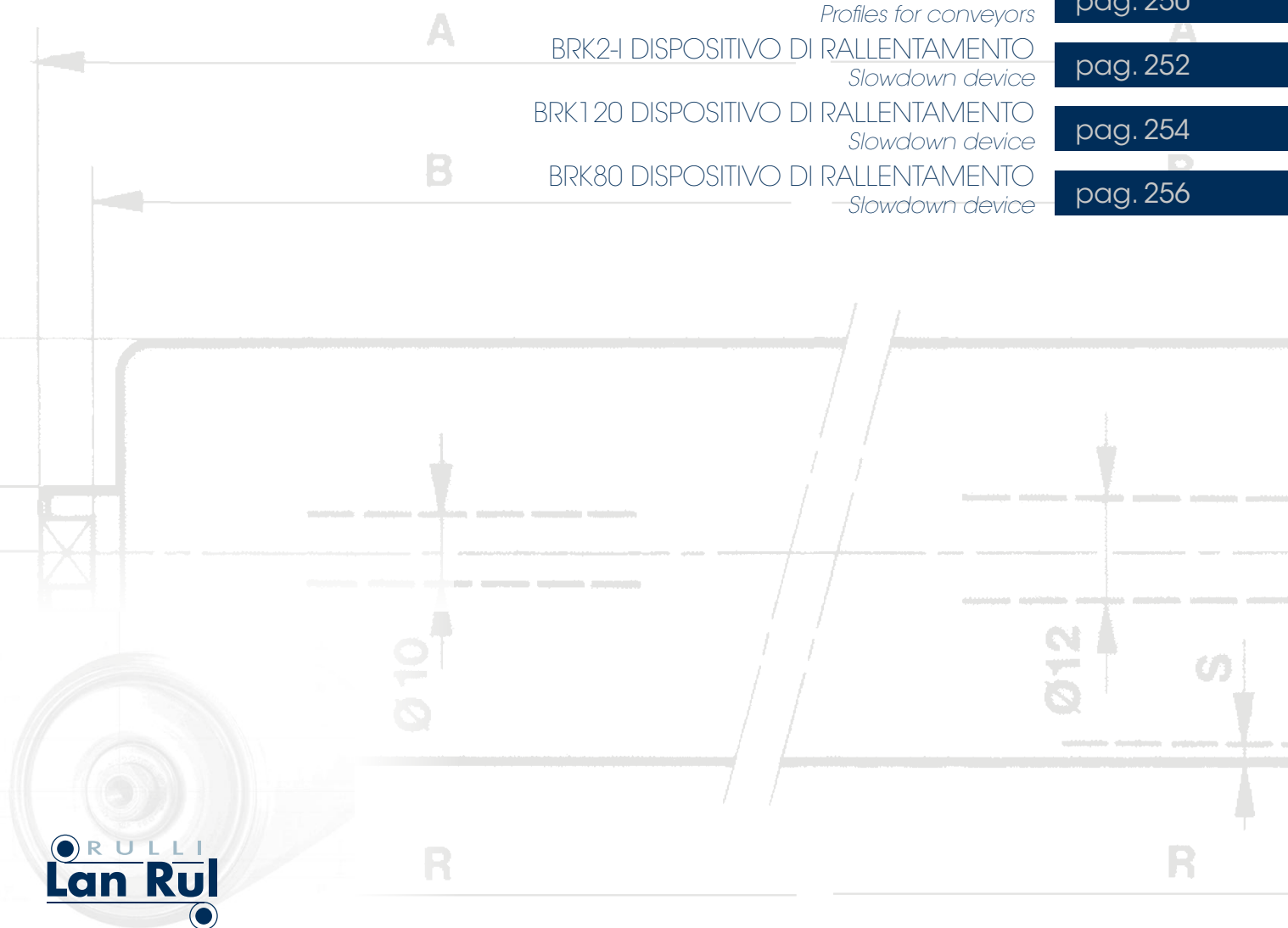

PRR-25 MINICORSIA A RULLINI

Flowheel

APPLICAZIONI LEGGERE • MAGAZZINI DINAMICI
Light application • Flow storage



Diametro dei rulli 25 mm
 Passo dei rulli 28 (std), 42, 56 mm
 Asse del rullo in acciaio Ø3 mm
 Rullini in polietilene
 Rotaia in acciaio spessore 1 mm, zincato
 Portata max. per rullino trasportatore: 80 N

*Diameter of the rollers 25 mm
 Roller pitch 28 (std), 42, 56 mm
 Steel roller shaft Ø3 mm
 Polyethylene rollers
 Steel rail with 1 mm thickness, galvanized
 Load capacity max. for roller: 80 N*

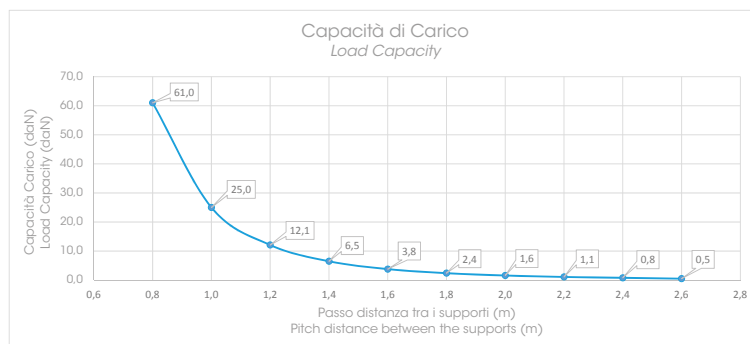
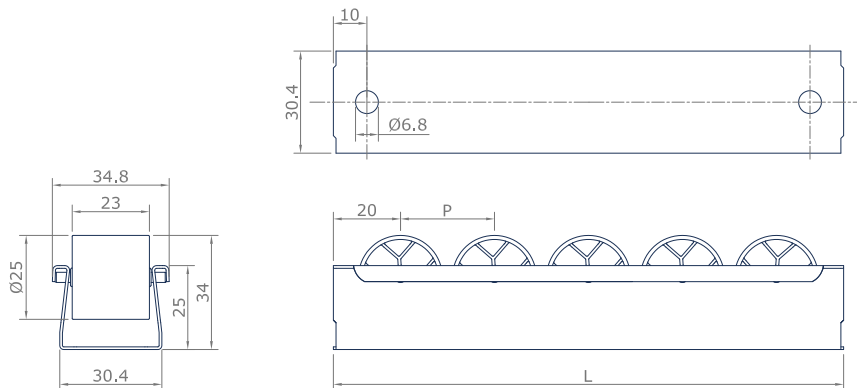

P	L	Codice Code	Colore Color STD
mm	mm	8077110...	
28	2980	003	Nero Black
42	2980	004	
56	2980	005	

a richiesta sono disponibili
 lunghezze fino a 5000mm
*a request is available
 lengths up to 5000mm*



MINICORSIA A RULLINI **PRR-30** *Flowwheel*

APPLICAZIONI LEGGERE • MAGAZZINI DINAMICI
Light application • Flow storage

SERIE *Series*

UTILIZZO *Utilization*

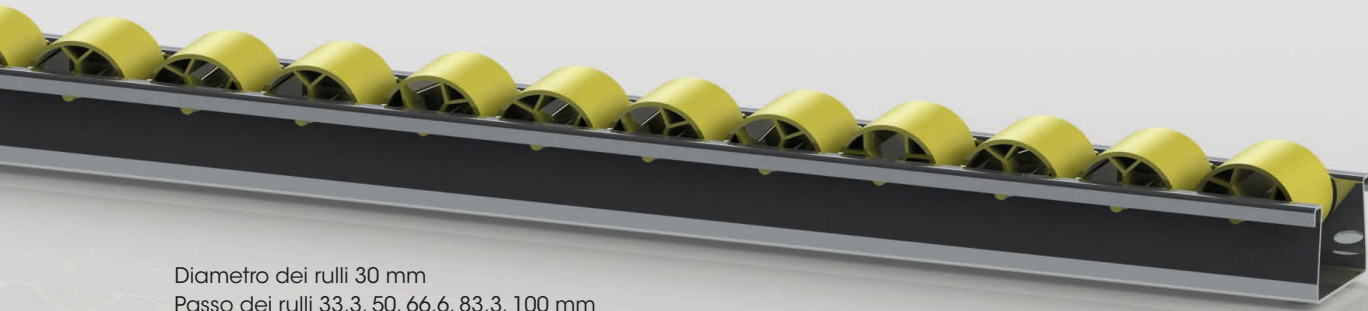

Diametro dei rulli 30 mm
Passo dei rulli 33.3, 50, 66.6, 83.3, 100 mm
Asse del rullo in acciaio Ø5 mm
Rullini in polipropilene PP
Rotaina in acciaio spesso 1.5 mm, zincato
Portata max. per rullino trasportatore: 150 N

*Diameter of the rollers 30 mm
Roller pitch 33.3, 50, 66.6, 83.3, 100 mm
Steel roller shaft Ø5 mm
Polypropylene PP rollers
Steel rail with 1.5 mm thickness, galvanized
Load capacity max. for roller: 150 N*

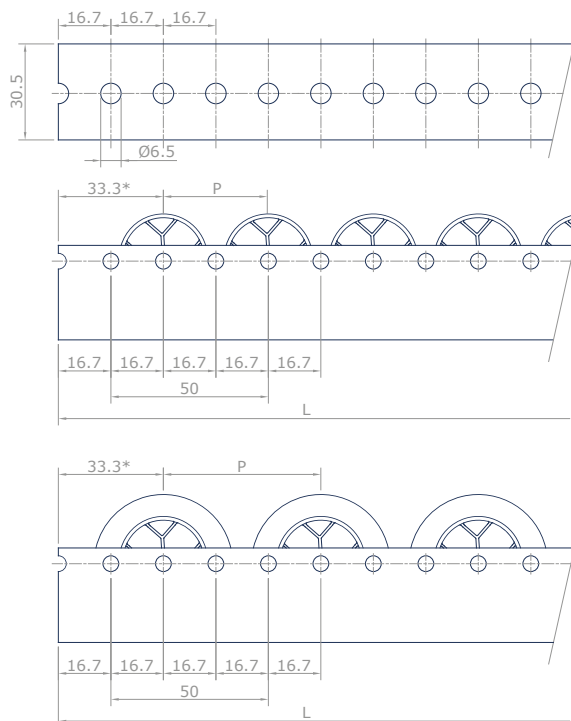
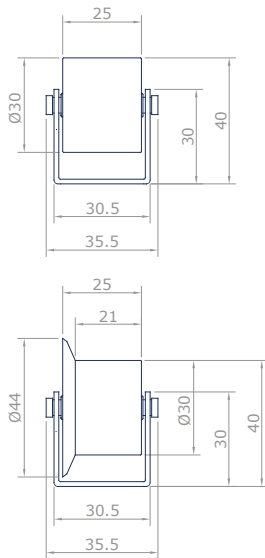

*Quota del primo rullo variabile a richiesta
Quote of the first roller variable on request

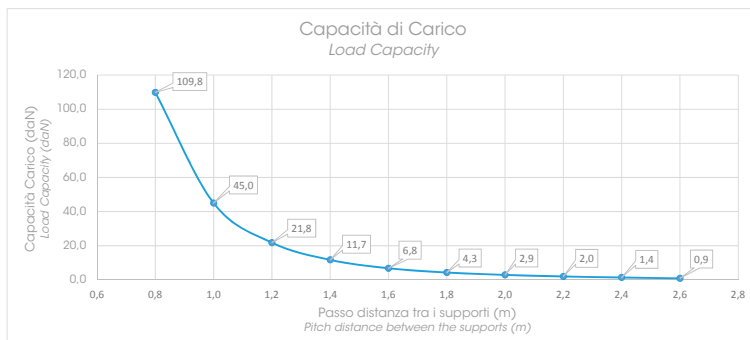

Tipo <i>Type</i>	P	Colore <i>Color STD</i>
mm	mm	
PRR-30	33.3, 50, 66.6, 83.3, 100	Giallo <i>Yellow</i>
PRR-30 flangiata	50, 66.6, 83.3, 100	

a richiesta sono disponibili
lunghezze fino a 6500mm
a request is available lengths up to 5000mm

ACCESSORI E OPZIONI DISPONIBILI A RICHIESTA:
ACCESSORIES AND OPTIONS AVAILABLE ON REQUEST

- Colore rulli nero *Rollers color black*
- Fine corsa *End caps*
- Connettori corsie *Lane connector*

ROTELLE POLIDIREZIONALI MULTIDIRECTIONAL WHEELS

APPLICAZIONI LEGGERE • MAGAZZINI DINAMICI
Light application • Flow storage

Facili da montare, sono componenti per la movimentazione in ogni direzione destinata di colli con una superficie rigida, piana e liscia. I rullini a botte e il telaio sono in poliammide, il tutto montato su assi in acciaio inox, materiali resistenti ad abrasione e corrosione. Indicati per applicazioni anche gravose quali ambienti umidi e polverosi, sono molto scorrevoli e versatili.

They're easy to mount and they're components for the movement in every direction which is designated to the goods with a rigid surface. The barrel rollers and the frame are in polyamide, all is mounted on stainless steel axes and the materials are resistant to the abrasion and corrosion. They're recommended for heavy applications like humid or dusty ambient and they're very sliding and versatile.

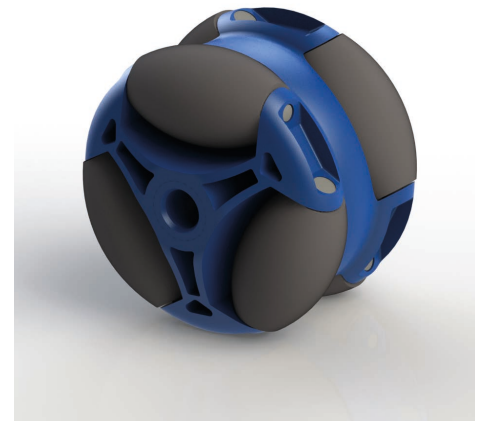
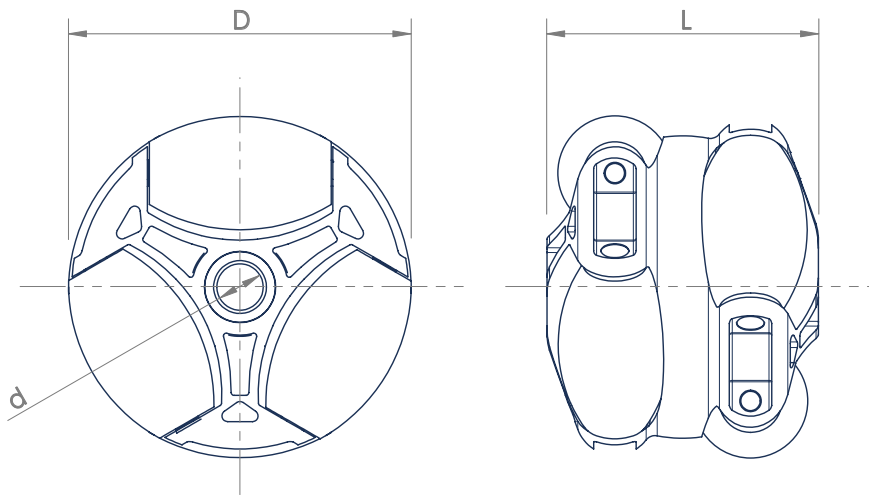

Tipo <i>Type</i>	D	L	d	Carico max <i>Max load</i>	Temperatura d'esercizio <i>Operating temperature</i>
	mm	mm	mm	daN	°C
RPY40	40	29	8	10	0 - 80
			10		
			CH 9		
RPY48	48	39	8	15	0 - 80
			10		
			CH 9		
RPY60	60	48	8	20	0 - 80
			10		
			CH 9		
RPY80	80	64	8	40	0 - 80
			12		
			15		
			CH 14		



SFERE PORTANTI BALL TRANSFER UNITS

APPLICAZIONI LEGGERE • MAGAZZINI DINAMICI
Light application • Flow storage

SERIE *Series*

UTILIZZO *Utilization*

Le sfere portanti consentono la movimentazione dei colli in ogni direzione di colli con una superficie rigida, piana e liscia. Facili da montare, estremamente scorrevoli e versatili, garantiscono capacità di carico elevate. Le sfere sono in acciaio, a richiesta in plastica, per le superfici delicate; la carcassa, di varie tipologie, per diverse esigenze di impiego e di montaggio, può essere in poliammide o in acciaio zincato per carichi maggiori. Sono inoltre possibili sfere e carcasse in acciaio inox. Trovano applicazione nei trasportatori, piani di lavoro nell'industria, impianti carico-scarico.

The ball transfer unit permits the movement in every direction of goods with rigid, leveled or smooth surface. They're easy to mount, extremely sliding and versatile, they guarantee high loading capacity. The spheres are in steel, upon request also in plastic for the delicate surfaces; the shell, of various types, for different using and mounting needs, can be in polyamide or in zincated steel for heavier loads. Stainless steel spheres and shell are also possible. They are applied on transport, work plans in industry and on loading-unloading installation.



SFERE PORTANTI BALL TRANSFER UNITS

APPLICAZIONI LEGGERE • MAGAZZINI DINAMICI
Light application • Flow storage

SFERE PORTANTI CON CUSTODIA IN LAMIERA D'ACCIAIO

BALL TRANSFER UNITS WITH STEEL SHEET HOUSING

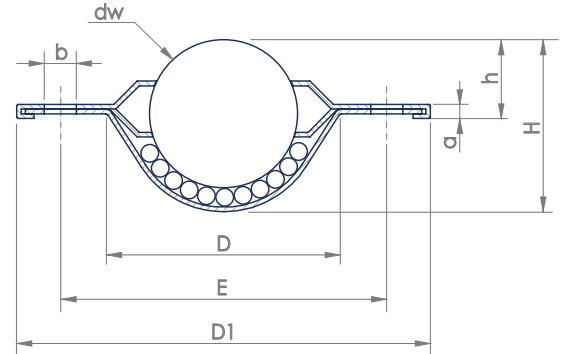

Tipo Type	Sottotipo Subtype	Esecuzione Execution	dw	D	D1	h	H	a	b	Carico max Max load	Peso Weight
			mm	mm	mm	mm	mm	mm	mm	daN	daN
SP15	LB"DV"	Lamiera zincata Galvanized steel	15	25	41	10.8	19.3	3.4	2x3.5	15	0.046
SP25			25	38	56	14.6	30	4	2x4	60	0.132
SP15	LCX"DV"	Lamiera inox 304 Sfere inox Stainless steel (A. 304) Stainless steel balls	15	25	41	10.8	19.3	3.4	2x3.5	15	0.046
SP25			25	38	56	14.6	30	4	2x4	60	0.132

SFERE PORTANTI CON CUSTODIA IN LAMIERA D'ACCIAIO E COPPA DI SCORRIMENTO TEMPRATA

BALL TRANSFER UNITS WITH STEEL SHEET HOUSING
AND HARDENED SLIDING-CUP

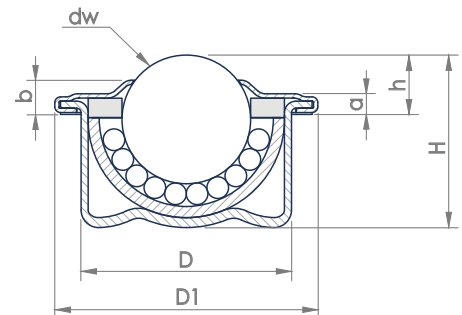

Tipo Type	Sottotipo Subtype	Esecuzione Execution	dw	D	D1	h	H	a	b	Carico max Max load	Peso Weight
			mm	mm	mm	mm	mm	mm	mm	daN	daN
SP15	LB	Lamiera zincata Galvanized steel	15	24	31	9.5	21	3	6	45	0.038
SP22			22	36	45	9.8	30	3	6	120	0.132
SP30			30	45	55	14	37	4	8	200	0.265
SP15	LC	Lamiera zincata Sfere inox Galvanized steel Stainless steel balls	15	24	31	9.5	21	3	6	35	0.038
SP22			22	36	45	9.8	30	3	6	90	0.132
SP30			30	45	55	14	37	4	8	140	0.265
SP15	LBD	Lamiera zincata Sfere nylon Galvanized steel Nylon balls	15	24	31	9.5	21	3	6	13	0.024
SP22			22	36	45	9.8	30	3	6	22	0.093
SP30			30	45	55	14	37	4	8	25	0.168
SP15	LCX	Lamiera inox 304 Sfere inox Stainless steel (A. 304) Stainless steel balls	15	24	31	9.5	21	3	6	35	0.038
SP22			22	36	45	9.8	30	3	6	90	0.132
SP30			30	45	55	14	37	4	8	140	0.265
SP15	LCDX	Lamiera inox 304 Sfere nylon Stainless steel (A. 304) Nylon balls	15	24	31	9.5	21	3	6	13	0.024
SP22			22	36	45	9.8	30	3	6	22	0.093
SP30			30	45	55	14	37	4	8	25	0.168

SFERE PORTANTI CON CUSTODIA
RINFORZATA E FLANGIA
REINFORCED BALL TRANSFER UNITS WITH FLANGE

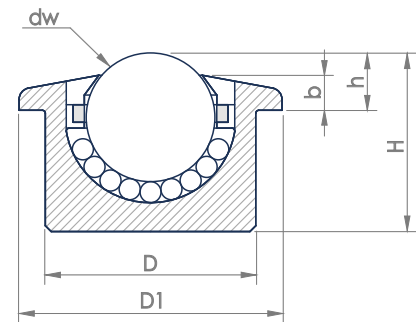

Tipo Type	Sottotipo Subtype	Esecuzione Execution	dw	D	D1	h	H	b	Carico max max load	Peso Weight
			mm	mm	mm	mm	mm	mm	daN	daN
SP15	B	Acciaio zincato Galvanized steel	15	24	31	9.5	21	5.5	50	0.045
SP22			22	36	45	9.8	31	6	180	0.15
SP25			25	38	46	13	31	7	180	0.19
SP30			30	45	55	14	37	8	350	0.3
SP15	C	Acciaio zincato Sfere inox Galvanized steel Stainless steel balls	15	24	31	9.5	21	5.5	40	0.045
SP22			22	36	45	9.8	31	6	130	0.15
SP25			25	38	46	13	31	7	130	0.19
SP30			30	45	55	14	37	8	210	0.3
SP15	BD	Acciaio zincato Sfere nylon Galvanized steel Nylon balls	15	24	31	9.5	21	5.5	13	0.045
SP22			22	36	45	9.8	31	6	22	0.15
SP25			25	38	46	13	31	7	22	0.19
SP30			30	45	55	14	37	8	25	0.3

SFERE PORTANTI CON CUSTODIA
RINFORZATA SENZA FLANGIA
REINFORCED BALL TRANSFER UNITS WITHOUT FLANGE

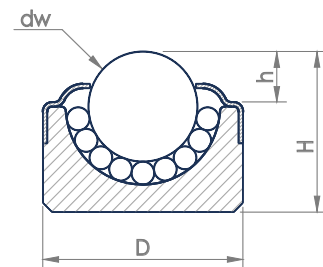

Tipo Type	Sottotipo Subtype	Esecuzione Execution	dw	D	h	H	Carico max Max load	Peso Weight
			mm	mm	mm	mm	daN	daN
SP8	B	Acciaio zincato Galvanized steel	8	18	2	12	10	0.018
SP12			12	22	6	18	20	0.035
SP15			15	24	5	20	50	0.05
SP8	C	Acciaio zincato Sfere inox Galvanized steel Stainless steel balls	8	18	2	12	7	0.018
SP12			12	22	6	18	15	0.035
SP15			15	24	5	20	40	0.05
SP8	BD	Acciaio zincato Sfere nylon Galvanized steel Nylon balls	8	18	2	12	3	0.018
SP12			12	22	6	18	5	0.035

ROTELLE WHEELS

APPLICAZIONI LEGGERE • MAGAZZINI DINAMICI
Light application • Flow storage

Sono rotelle particolarmente robuste in acciaio zincato scorrevoli su sfere. Le sedi di rotolamento sono cementate e temperate. La versione con carcassa in poliammide e sfere metalliche, più leggere ma ugualmente robuste, hanno una portata minore rispetto le metalliche.

Sono indicate nelle applicazioni su rulliere estensibili e consentono di sostituire i rulli in alcune situazioni e possono essere fornite montate a gruppi in asse o sciolte.

They're very robust zinced steel wheels and are sliding on spheres. the rolling seats are cemented and tempered. the version with polyamide shell and metal sphere, more light but robust, have a lower reach compared with the metal ones.

They're recommended for application on extensible rollers and permit to substitute the rollers in some situations and they can be supplied mounted on axes groups or disbanded.

ROTELLE WHEELS COD. 8077150006

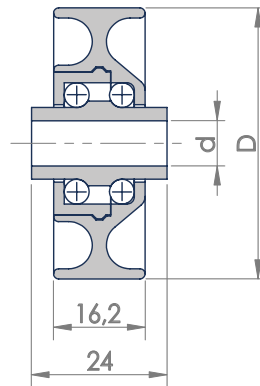
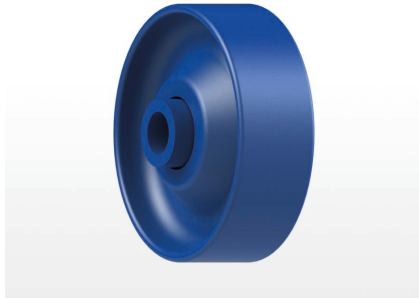

In poliammide colore blu
Sfere di scorrimento inox
*In polyamide blue color
Stainless steel spheres*

d.	D.	Carico max Max load	Peso Weight
mm	mm	daN	daN
8	48	10	0.110

ROTELLE WHEELS COD. 8077150007/8

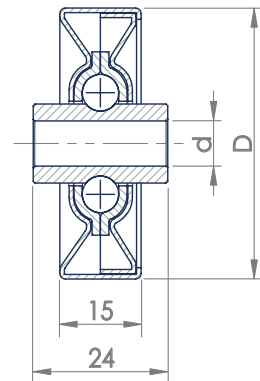
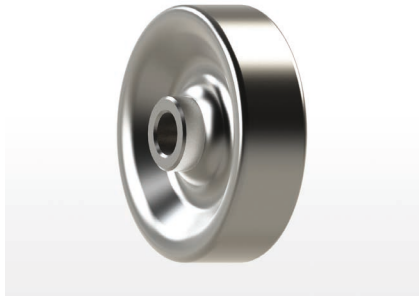

d.	D.	Carico max Max load	Peso Weight
mm	mm	daN	daN
7	48	20	0.080
8	48	20	0.075

ROTELLE WHEEL COD. 8077150005

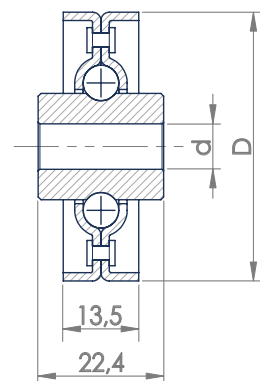
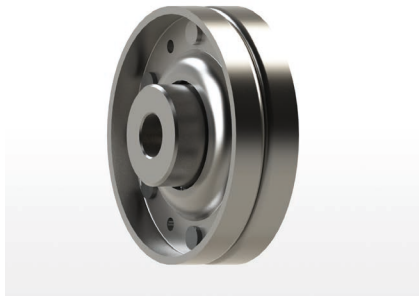

d.	D.	Carico max Max load	Peso Weight
mm	mm	daN	Kg
8	48	50	0.110

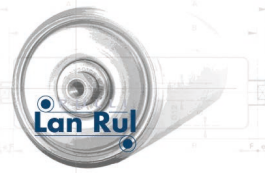

ASSE CON ROTELLE

WHEELED SHAFT

APPLICAZIONI LEGGERE • MAGAZZINI DINAMICI
Light application • Flow storage

SERIE *Series*

UTILIZZO *Utilization*

Sono previste con tutti i tipi di rotelle distanziate tra loro con tubetti in PVC o con collari. Si consiglia il montaggio degli assi con le rotelle sfalsate fra di loro per un migliore sostegno dei colli ed eventualmente con struttura portante con sostegno centrale. Per i gruppi in asse richiamare la quota C (quota luce tra le fiancate), oltre il codice rotella.

They can be made with all the types of wheels spaced with PVC tubes or collars. It's recommended the axes mounting with the spaced wheels for a better support of the goods and eventually with a bearing structure which has a central support. For the group in axes, please indicate the C quote (light quote between the sides).

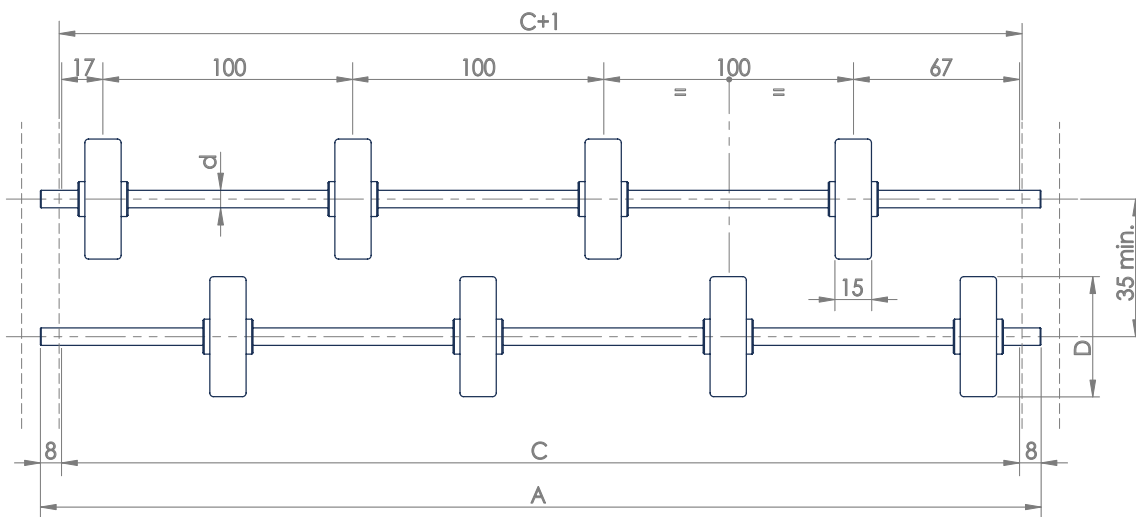
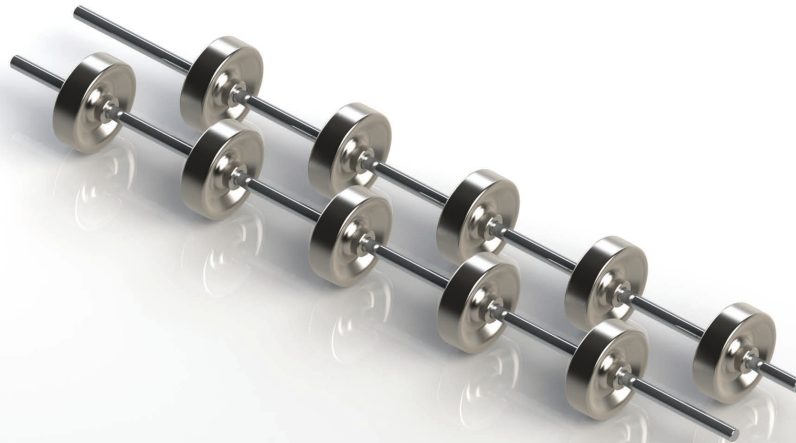

D.	d.	A	C	Quantità Rotelle Quantity Wheels	Peso con / Weight with 8077150005	Peso con / Weight with 8077150008	Peso con / Weight with 8077150006
mm	mm	mm	mm	N°	daN	daN	daN
48	8	300	284	3	0.448	0.343	0.190
		400	384	4	0.598	0.458	0.254
		500	484	5	0.747	0.572	0.317
		600	584	6	0.896	0.686	0.380
		700	684	7	1.046	0.801	0.444
		800	784	8	1.195	0.915	0.507
		900	884	9	1.345	1.030	0.571

RULLIERE ESTENSIBILI EXPANDABLE CONVEYOR

APPLICAZIONI LEGGERE • MAGAZZINI DINAMICI
Light application • Flow storage

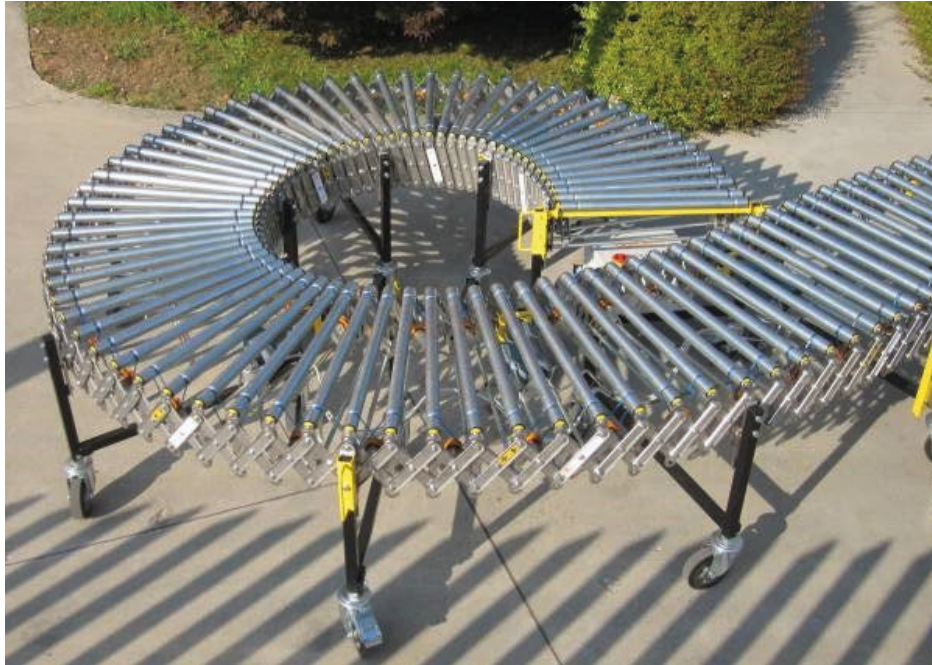

E' la soluzione ottimale per lo spostamento di imballi e per soddisfare le esigenze della movimentazione di prodotto nel settore logistico e industriale. La rulliera estensibile può essere impiegata in postazioni diverse avvicinandola o meno alle macchine a seconda delle varie esigenze di lavoro. Costituita da telaio modulare in acciaio inox con sistema a pantografo, può seguire percorsi rettilinei o curvilinei, mantenendo inalterata la rigidità della struttura. E' realizzata in varie larghezze e lunghezze permettendo di soddisfare le diverse esigenze di carico/scarico con un rapido rendimento del capitale investito. La struttura appoggia su robuste gambe telescopiche ad altezza regolabile adeguatamente rinforzate garantendo così maggiore resistenza e solidità. Le ruote ad alta tenuta e adatte alla movimentazione anche su terreni meno agevoli hanno diametro di 100 mm con nucleo in alluminio e cuscinetti a sfere. Facilità di spostamento grazie alla presenza di impugnature solide e distribuite lungo tutto il trasporto. Si possono utilizzare rulli folli o motorizzati oppure gli assi con rotelle, precedentemente meglio descritti. La rulliera estensibile è progettata e costruita interamente in Italia; la produzione diretta garantisce la migliore qualità. Grazie inoltre all'utilizzo di componenti performanti si è ottenuta una netta riduzione degli interventi di manutenzione.

It's the optimal solution to the move of packaging and to satisfy the product movement needs in the logistic and industrial sector. The expandable conveyor can be used in different places approaching it or not to the machines, in according to the work requirements. It's composed of the modulate frame in stainless steel with a pantograph system and it can follow straight and curved paths, maintaining the structure's rigidity unchanged.

It's realized in different widths and lengths to permit the satisfaction of the different requirements of loading/unloading with a fast return of the invested capital. the structure leans on robust telescopic legs with adjustable height properly reinforced, thus ensuring greater resistance and strength.

The wheels have an high hold and are adapt to the movement also on less easy ground, they have a 100mm diameter with a nucleus in aluminium and sphere bearings. These conveyors make easy the movement thanks to solid grips which are distributed on all the conveyor. Idler or motorized rollers or axes with wheels can be used. The expandable conveyor is totally programmed and built in Italy; the direct production guarantees a better quality. Moreover, thanks to the use of performant components, has been obtained a reduction of the maintenance actions.

Tipo Type	Lunghezza standard da compatta a estesa Standard length from compact to extended Lu	Larghezza Width Standard* La	Altezza Height H	N° Piedi N° Feet	Carico max Max load
	mm	mm	mm		daN/mt
FLX043/75/088	2940 - 8820	750	600 ÷ 1200	7	150
FLX043/75/126	4200 - 12600		600 ÷ 1200	10	150
FLX043/75/151	5040 - 15120		600 ÷ 1200	12	150
FLX043/75/176	5880 - 17640		600 ÷ 1200	14	150
FLX043/75/189	6300 - 18900		600 ÷ 1200	15	150
FLX043/75/201	6720 - 20160		600 ÷ 1200	16	150

*Altre larghezze diponibili a richiesta: 500, 600, 900
 Altre larghezze diponibili a richiesta: 500, 600, 900

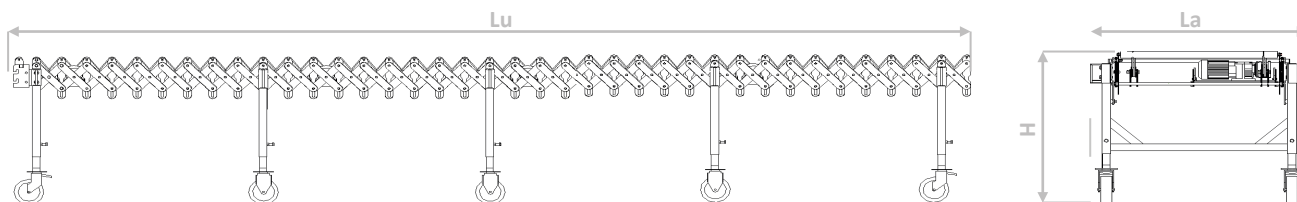

- Lunghezza e larghezza personalizzabile
 - Altezza regolabile e personalizzabile
 - Rulli standard in acciaio zincato con cuscinetti sfera ad alta scorrevolezza e resistenza
 - Portata di Kg. 150 ogni metro lineare con altezza standard del piano lavoro
 - Motori con velocità regolabile da 10 a 40 metri al minuto
 - Trasmissione del moto con cinghie in poliuretano ad alta tenuta
 - Struttura in acciaio inox rinforzata
 - Ricambistica di nosta produzione
 - Conforme alla normativa CE
- Customizable lenght and width
 - Adjustable and customizable height
 - Standard zinced steel rollers with high resistant ball bearing
 - Load capacity of 150 Kg/m with standard height of the work plan
 - Engine with adjustable speed from 10 to 40 m/min
 - Motion trasmission with high resistant polyurethane belts
 - Reinforced stainless steel structure
 - Spare parts by our production
 - Compliant to CE standards

VERSIONE CON ROTELLE - VERSION WITH WHEELS

Le rulliere flessibili FLX vantano la miglior performance tra le concorrenti presenti oggi sul mercato, in quanto possiedono un'eccellente rapporto di range in lunghezza da posizione compatta a completamente estesa ottimizzando gli spazi e rendendole estremamente versatili.

The FLX expandable conveyor have the better performances compared with the competition, as they have an excellent range rapport in length from the compact to the extended position optimizing the spaces making it extremely versatile.



PROFILI PER TRASPORTATORI

PROFILES FOR CONVEYORS

APPLICAZIONI PESANTI • MAGAZZINI DINAMICI

Heavy application • Flow storage

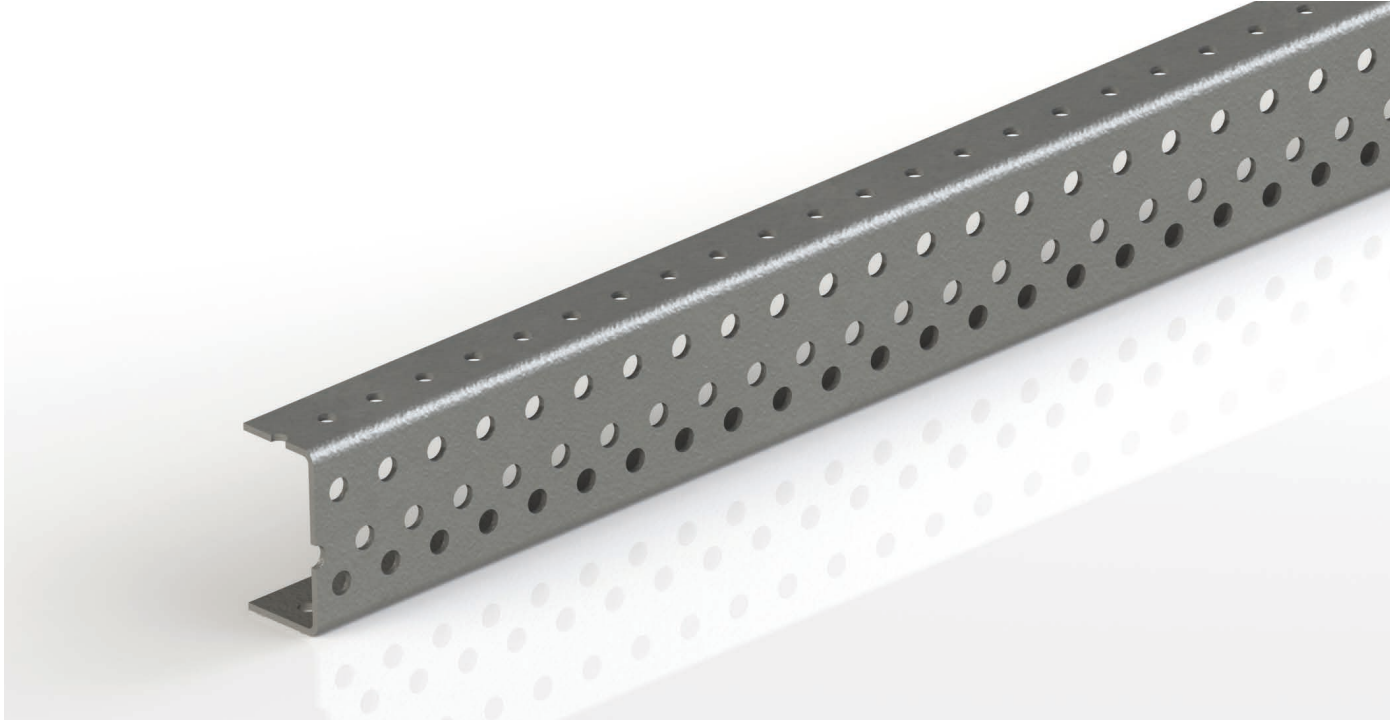

Profilo in acciaio zincato per rulliere. La foratura consente il montaggio di rulli con asse a molla o con asse forato e filettato. Può essere impiegata anche in trasportatori comandati a catena o a cinghia. La lunghezza massima del segmento è di circa 6 mt, ma sono tutti da intestare per ottenere il primo foro con centro a 13 mm dall'estremità, quindi le lunghezze sono da definire in fase di progettazione del trasportatore. Il peso è di 3,22 kg/mt.

This conveyor's profile is in zincated steel. The puncture allows the rollers' mounting with a spring axes or with punctured and threaded axes. It can be used also for the commanded conveyors through chain or belt. The maximum length of the segment is near 6 MT, but it has to be all grafted to obtain the hole with a 13mm center from the extremity, so the lengths will be to define in phase of conveyor's programming. the weight is 3,22 Kg/MT.

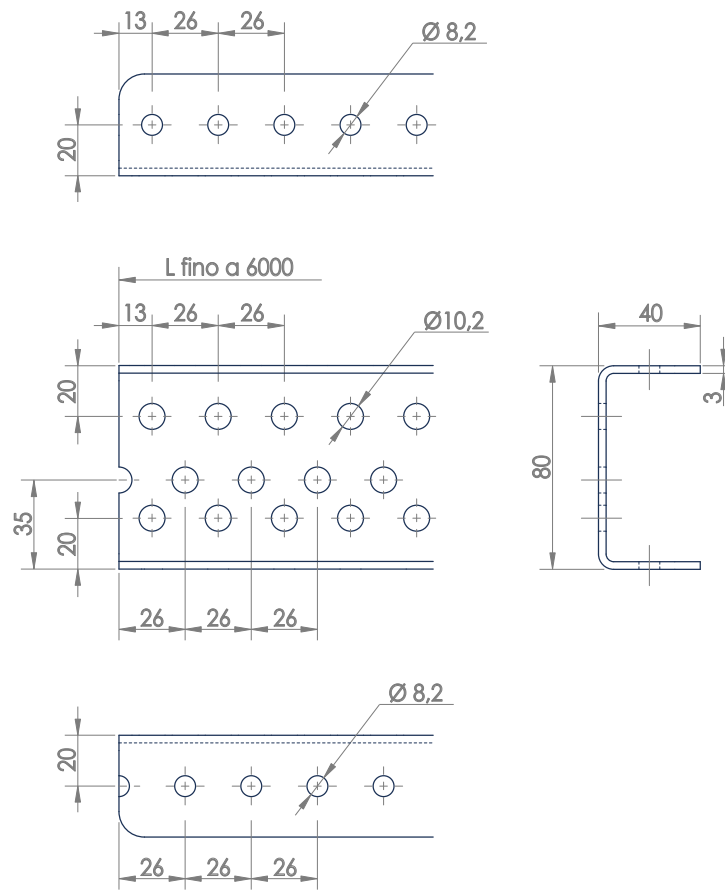

Nel grafico sono rappresentati i valori di carico ammissibili per il profilo. I valori stessi sono ottenuti considerando in carico uniformemente distribuito e in relazione alla distanza tra gli appoggi, assumendo un'inflexione massima di $f=2$.

In the graphic are represented the load's values permissible for the profile. The values are obtained considering the load, which is uniformly distributed, and in relation with the distances between the supports, and it takes a maximum inflection of $f=2$.

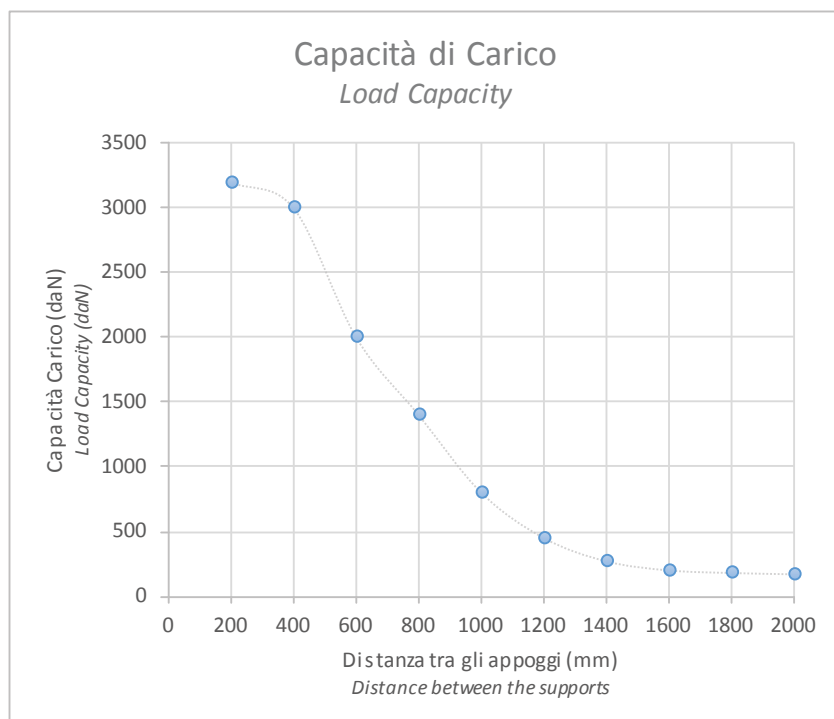

BRK2-I | DISPOSITIVO DI RALLENTAMENTO

Slowdown device

APPLICAZIONI PESANTI • MAGAZZINI DINAMICI
Heavy application • Flow storage

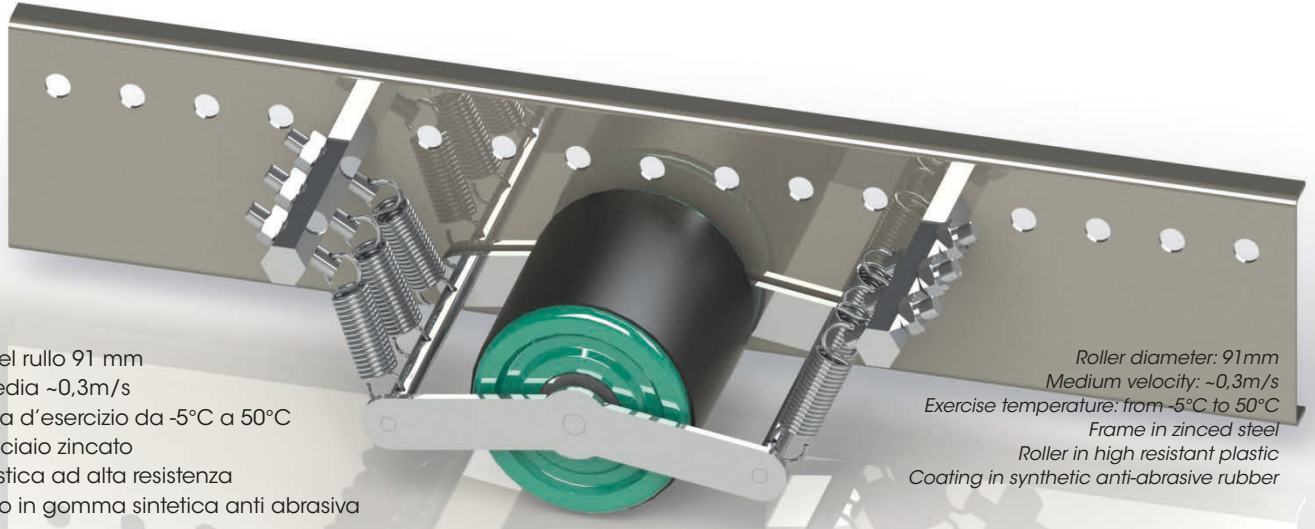

Diametro del rullo 91 mm
 Velocità media ~0,3m/s
 Temperatura d'esercizio da -5°C a 50°C
 Telaio in acciaio zincato
 Rullo in plastica ad alta resistenza
 Rivestimento in gomma sintetica anti abrasiva

*Roller diameter: 91mm
 Medium velocity: ~0,3m/s
 Exercise temperature: from -5°C to 50°C
 Frame in zinced steel
 Roller in high resistant plastic
 Coating in synthetic anti-abrasive rubber*

Montato sulle piste a rulli in gravità per pallet, controlla la velocità di discesa in maniera ottimale. Grazie alla sua versatilità è possibile variarne la posizione permettendo di gestire al meglio le necessità di applicazione.

It's mounted on gravity roller tracks for pallet, it controls optimally the descend velocity. Thanks to its versatility it's possible to change the position and that permits a better management of the application's requirements.

Il kit del rullo BRK2-I ad azione indiretta comprende:

- rullo;
- gabbia di sostegno;
- 2 perni di sostegno;
- 6 molle;
- 6 tiranti di sicurezza anti sgancio.

The indirect action BRK2-I roller kit includes:

- *roller;*
- *support cage;*
- *2 support pins;*
- *6 spings;*
- *6 safety ties with release.*

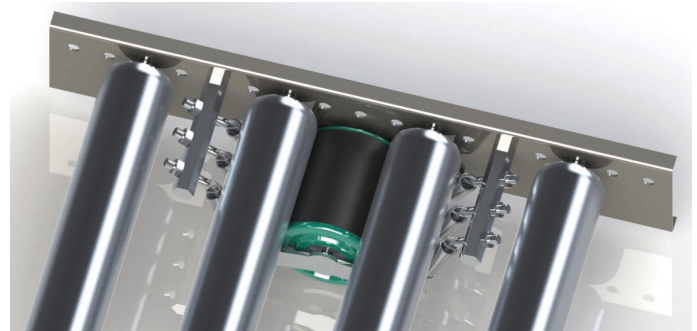

Normalmente sono montati, nella parte inferiore della rulliera, a contatto con due rulli, ad un passo pari alla lunghezza del pallet +50/100 mm.

Normalmente sono montati, nella parte inferiore della rulliera, a contatto con due rulli, ad un passo pari alla lunghezza del pallet +50/100 mm.

Range di utilizzo carico <i>Range of use load</i>		Codice <i>Code</i>	Note <i>Notes</i>
Min (daN)	Max (daN)		
50	600	8077190001	La soluzione di montaggio su sei molle permette di tarare la forza di aderenza, adattando la resistenza del regolatore al peso del pallet in transito per gestire al meglio le varie combinazioni di peso e pendenza. <i>With the mounting solution on six springs it is possible to calibrate the adhesion force, adjusting the regulator resistance to the weight of the pallet in transit to best handle the various weight and slope combinations.</i>
70	700		
100	800		
200	1000		

QUOTE DI MONTAGGIO E DATI TECNICI

MOUNTING DIMENSIONS AND TECHNICAL DATA

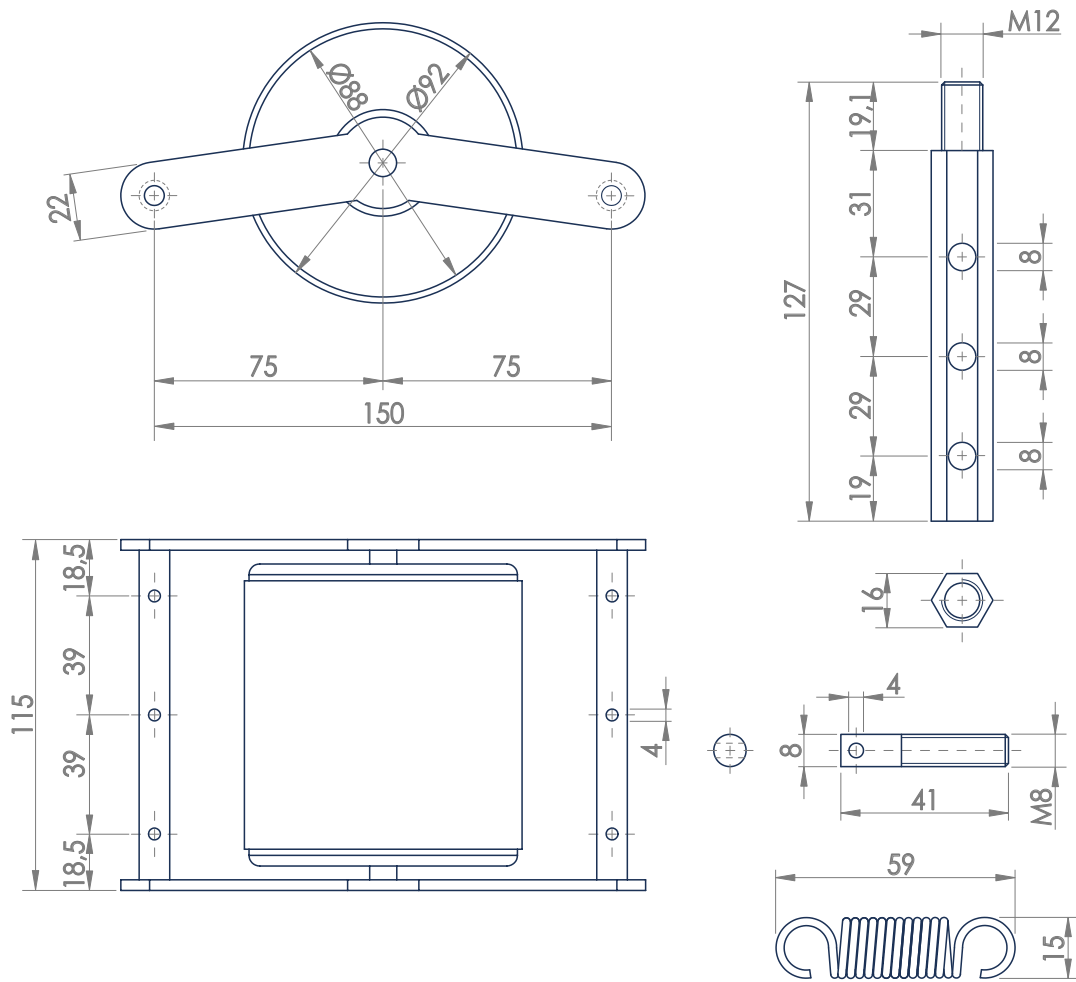

Il montaggio ad azione indiretta, qui di seguito, è la più efficace perchè permette il contatto con i colli tramite due rulli. Per un migliore attrito tra colli, rulli e ruota frenante, quest'ultima viene fornita rivestita in gomma.

The indirect action mounting, as follow, is the most effective, because permits the contact with the goods by means two rollers. For a better friction between the goods, the rollers and the breaking wheel, the last is supplied with a rubber coating.

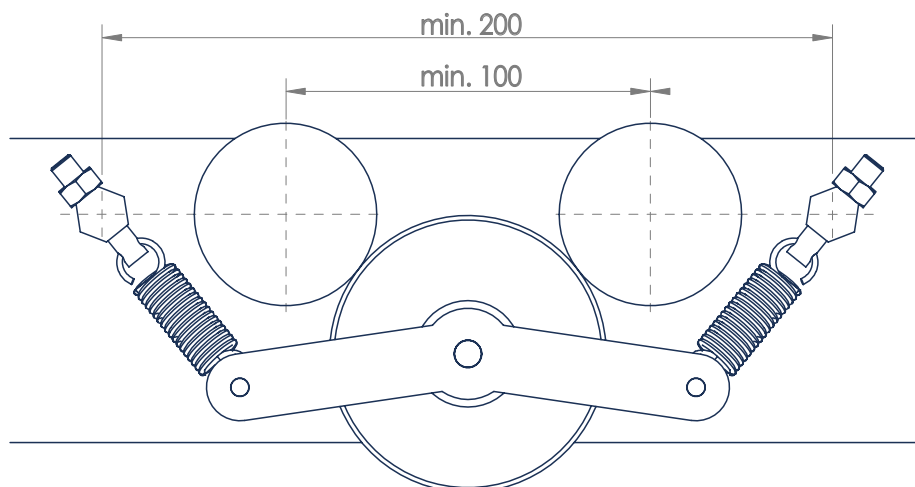

BRK120 DISPOSITIVO DI RALLENTAMENTO

Slowdown device

APPLICAZIONI PESANTI • MAGAZZINI DINAMICI
Heavy application • Flow storage

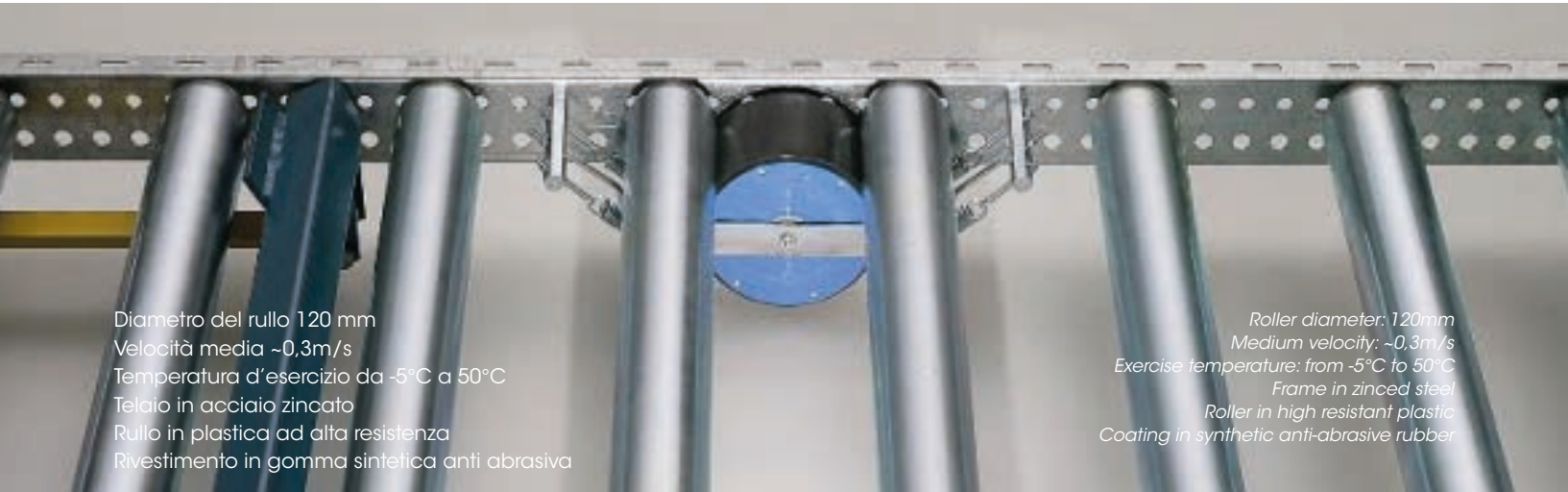

Diametro del rullo 120 mm
Velocità media ~0,3m/s
Temperatura d'esercizio da -5°C a 50°C
Telaio in acciaio zincato
Rullo in plastica ad alta resistenza
Rivestimento in gomma sintetica anti abrasiva

Roller diameter: 120mm
Medium velocity: ~0,3m/s
Exercise temperature: from -5°C to 50°C
Frame in zinced steel
Roller in high resistant plastic
Coating in synthetic anti-abrasive rubber

Montato sulle piste a rulli in gravità per pallet, controlla la velocità di discesa in maniera ottimale. Grazie alla sua versatilità è possibile variarne la posizione permettendo di gestire al meglio le necessità di applicazione. Il kit del rullo BRK120 ad azione diretta ed indiretta comprende tutti gli elementi necessari al montaggio, di cui alla pagina a destra, in base alle esigenze, al sistema stesso dell'azione frenante e alle dimensioni degli elementi della pista a rulli su cui installare il BRK120.

It's mounted on gravity roller tracks for pallet, it controls optimally the descend velocity. Thanks to its versatility it's possible to change the position and that permits a better management of the application's requirements. The indirect and direct action BRK120 roller kit includes all the elements which are necessary for the mounting, indicated in the right page, in according to the requirements, to the own system of breaking action and to the dimensions of the rollers track on which has to be installed the BRK120.

Dimensionamento e tipo del rullo frenante BRK120

Sizing and type of the brake roller BRK120

ØR	PR	Passo fori su profilo P Step holes on profile P	L / K	H	A
mm	mm	mm	mm	mm	mm
60	78	26	L	73	40
	100	50	K	90	65
	104	52	K	90	65
	120	48	L	90	50
	125	50	L	90	50
	130	52	L	90	40
	144	48	L	67	40
63	150	50	L	67	30
	130	52	L	90	50
76/80	156	52	L	67	30
	125	50	L	90	65
	130	52	L	90	65
	150	50	L	90	50
50	156	52	L	90	50
	75	37,5	K	90	65
	100	50	K	90	50
	104	52	K	90	50
	125	50	L	67	40
89	130	52	L	67	40
	175	25	L	67	30

Esempio installazione azione indiretta

Indirect action setup example

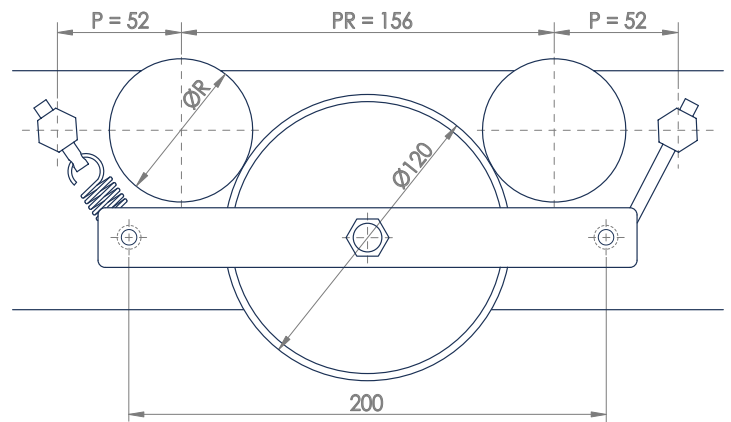

Esempio installazione azione diretta

Direct action setup example

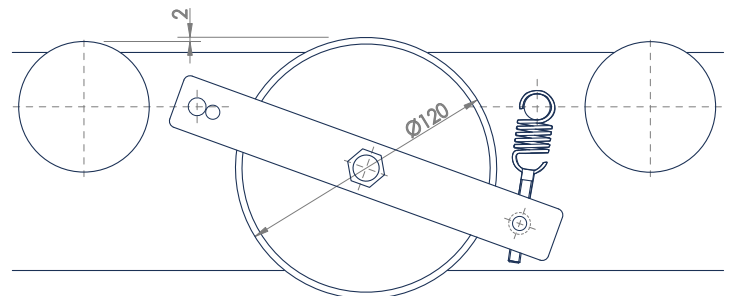

QUOTE DI MONTAGGIO E DATI TECNICI

MOUNTING DIMENSIONS AND TECHNICAL DATA

Supporti gabbia corti = **K** per azione indiretta
*Short supports cage = **K** for action indirect*

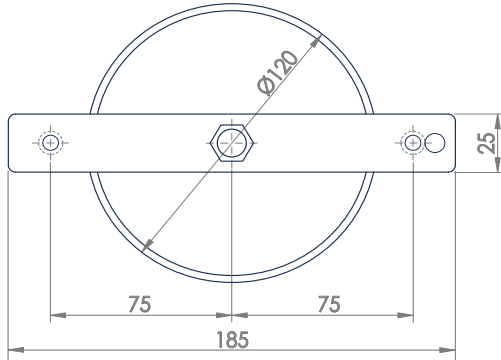

Supporti gabbia lunghi = **L** per azione diretta
*Long supports cage = **L** for action indirect*

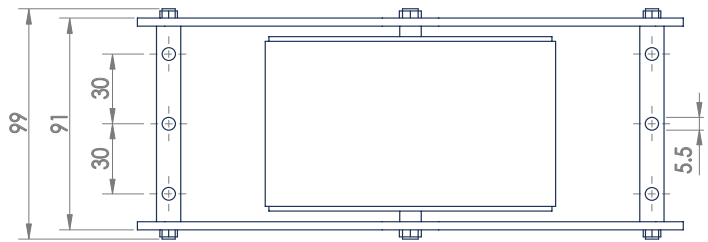
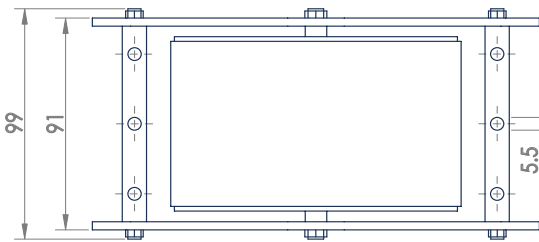
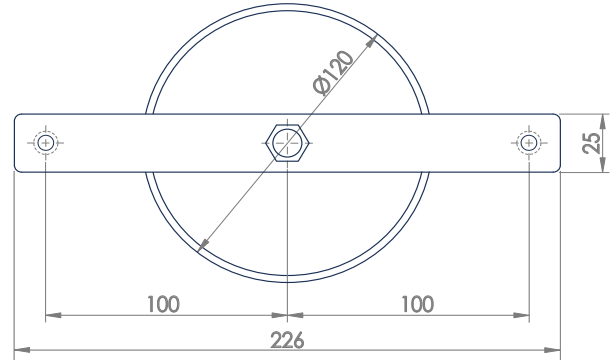

Perni di sostegno
Suspension pin

Sospensione a molla quota **A** = 30, 40, 50, 65 mm
*Spring suspension **A** = 30, 40, 50, 65 mm*

Gancio a vite quota **H** = 67, 73, 88 o 90 mm
*Screw hook **H** = 67, 73, 88 or 90 mm*

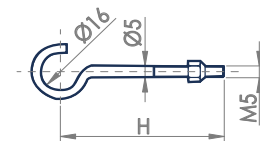
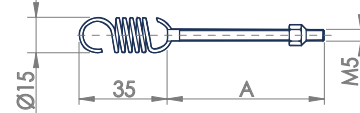
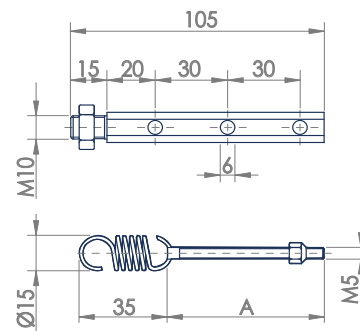

Range di utilizzo carico <i>Range of use load</i>	Note <i>Notes</i>
Pallet fino a daN <i>Pallet up to daN</i>	
BRK120/500	La soluzione di montaggio su quattro molle permette di tarare la forza di aderenza, adattando la resistenza del regolatore al peso del pallet in transito per gestire al meglio le varie combinazioni di peso e pendenza.
BRK120/800	<i>With the mounting solution on four springs it's possible to calibrate the adhesion force, adjusting the regulator resistance to the weight of the pallet in transit to best handle the various weight and slope combinations.</i>
BRK120/1200	



BRK80

DISPOSITIVO DI RALLENTAMENTO
Slowdown device

APPLICAZIONI PESANTI • MAGAZZINI DINAMICI
Heavy application • Flow storage

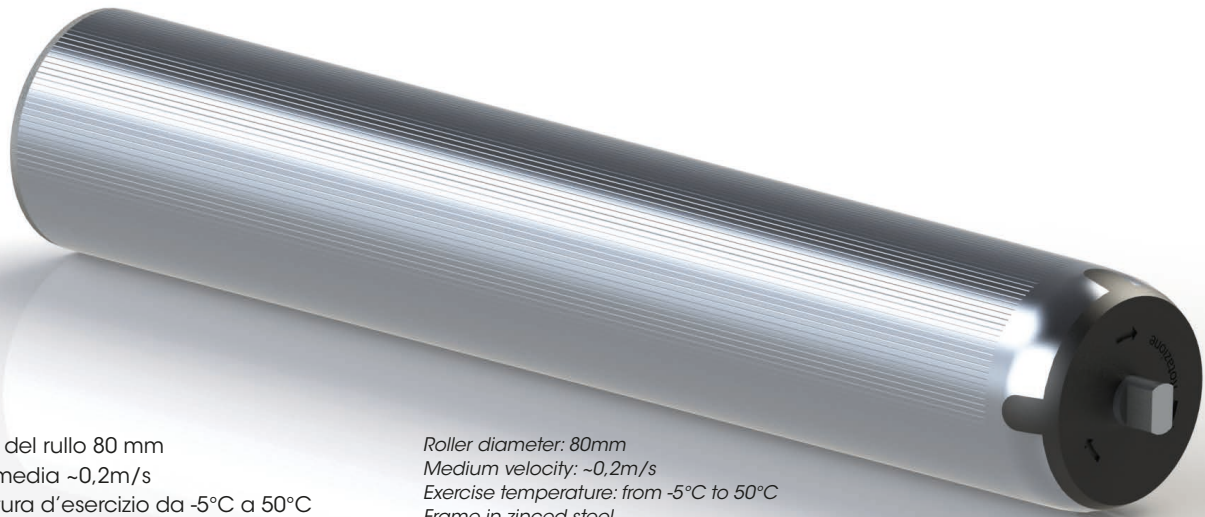

Diametro del rullo 80 mm
Velocità media ~0,2m/s
Temperatura d'esercizio da -5°C a 50°C
Telaio in acciaio zincato
Rullo in acciaio zincato ad alta resistenza

*Roller diameter: 80mm
Medium velocity: ~0,2m/s
Exercise temperature: from -5°C to 50°C
Frame in zincated steel
Roller in high resistant steel*

Montato sulle piste a rulli in gravità per pallet, controlla la velocità di discesa in maniera ottimale.

I rulli deceleranti BRK80 si presentano come rulli portanti contenenti all'interno l'unità che controlla il rotolamento e sono utilizzabili con rulli portanti di qualsiasi diametro. Rispetto al piano dei rulli di trasporto devono sporgere di circa 2 mm.

I rulli BRK80 possono essere rivestiti con gomma oppure avere diverse finiture superficiale al mantello in rapporto al tipo di pallet trasportato.

I rulli BRK80 vengono forniti in kit comprendenti anche due supporti specifici appositamente realizzati.

Il montaggio è consentito per varie misure di passo e si consiglia l'installazione di un rullo decelerante per ogni posto pallet.

It's mounted on gravity roller tracks for pallet, it controls optimally the descend velocity.

The BRK80 decelerating rollers are bearing rollers containing inside the rolling unit and it can be used with supporting rollers of any diameter. Compared with the conveyor roller's plan they've to protrude of 2 mm.

The BRK80 rollers can be coated in rubber or can have different surface finishing on the shell in according to the type of the transported pallet.

The BRK80 rollers are supplied as kit, and they are composed also of two specially-made special supports. The mounting is allowed for various measures of pitch and it's recommended the installation of a decelerating roller for each pallet seat.

Range di utilizzo <i>Range of use</i>	Finitura Mantello <i>Tube Finishes</i>	Rivestimento <i>Coating</i>	Tipo Materiale pallet <i>Type Material pallet</i>	Note <i>Notes</i>
daN				
Fino a 1200 (1400) <i>Up to 1200 (1400)</i>	Liscio <i>Smooth</i>	-	Legno <i>Wood</i>	Il sistema di installazione garantisce un facile montaggio e smontaggio nella rulliera, permettendo grande capacità di carico e regolazione della velocità dei colli. Verificare che i colli stessi non acquistino velocità superiori a 0,3 m/s. <i>The installation system guarantees easy mounting and disassembling in the conveyor, permitting a great capacity of loading and adjustment of the goods' velocity. Verify that the goods will not have a velocity which exceed the 0,3 m/s.</i>
	Godronatura <i>Knurling</i>	-	Plastica <i>Plastic</i>	
	-	Gomma <i>Rubber</i>	Metallo <i>Metal</i>	

QUOTE DI MONTAGGIO E DATI TECNICI MOUNTING DIMENSIONS AND TECHNICAL DATA

Il kit di montaggio standard prevede staffe preforate in acciaio zincato pronte per l'installazione ai profili della rulliera con bulloni. Gli ingombri ridotti dei supporti consentono il montaggio a passi ridotti, garantendo una portata massima di 1200 daN.

The mounting's kit is composed of perforated brackets in zincated steel ready for the installation on the conveyor's profile with bolts. The reduced encumbrances of the supports allow a mounting with reduced pitch, guaranteeing a maximum reach of 1200 daN.

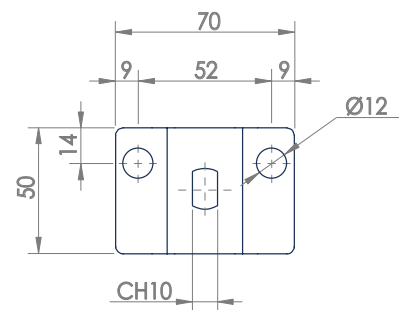
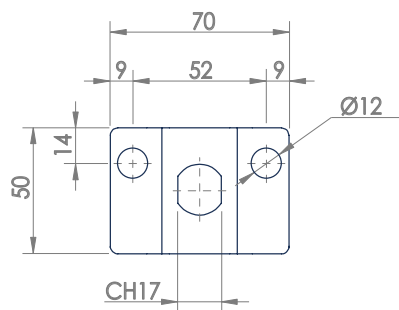
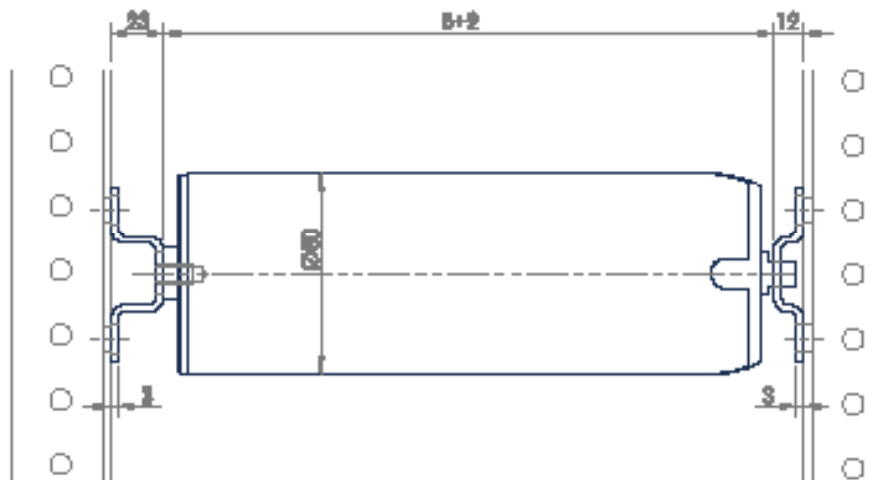

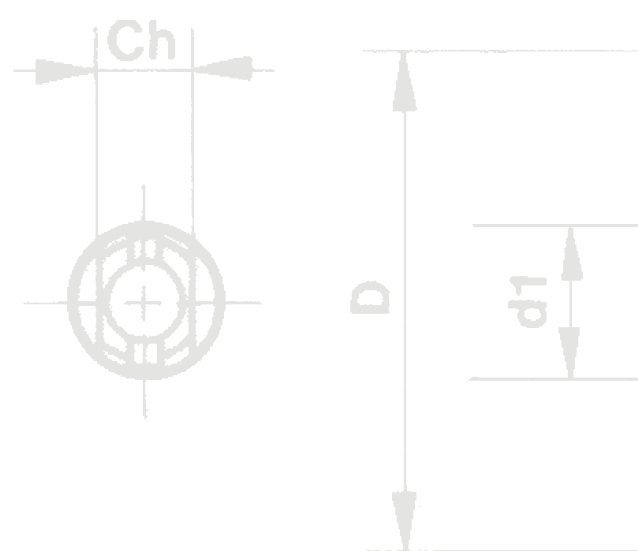

SCHEDE RACCOLTA DATI

ROLLERDRIVES

MAGAZZINI DINAMICI FIFO/LIFO
Flow storage FIFO/LIFO

pag. 260

MOTORULLI
Rollerdrives

pag. 264

MOTOTAMBURI
Drums motor

pag. 268

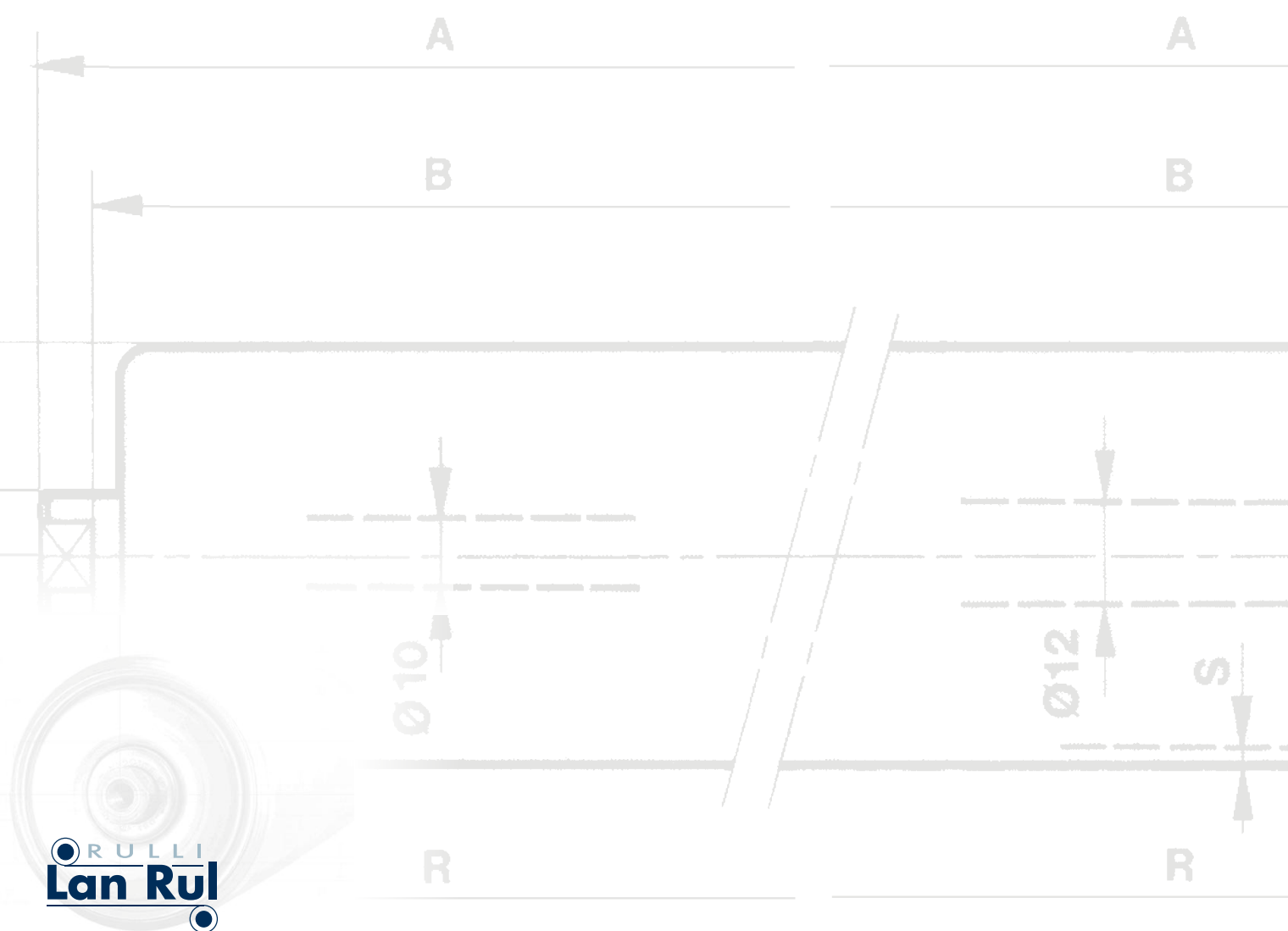

SCHEDA RACCOLTA DATI MAGAZZINI DINAMICI LIFO/FIFO 1/2

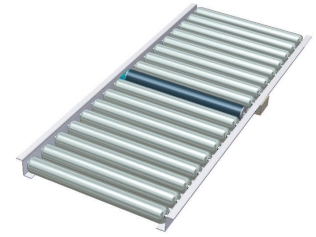

CLIENTE:

Contatto:

Indirizzo:

Telefono: e-mail: Data:

INSTALLAZIONE	Tipologia del sistema di stoccaggio	<input type="checkbox"/> FIFO <input type="checkbox"/> LIFO	<input type="checkbox"/> Picking - sblocco pedale (opzionale) <input type="checkbox"/> Rulli <input type="checkbox"/> CPB
	Numero pallet stoccati per corsia		
	Numero delle corsie		
	Numero dei livelli corsia (compresa corsia a terra)		
	Range temperatura di lavoro		
CARICO	Altezza massima mm		
	Peso kg (minimo / massimo)		(Riservato all'ufficio) <input type="checkbox"/> Rapporto peso ≤ 6
DISPOSITIVO OPERATORE	Mezzo di carico	<input type="checkbox"/> Carrello con forche con brandeggio <input type="checkbox"/> Carrello con forche senza brandeggio <input type="checkbox"/> Navetta automatica	
	Mezzo di scarico	<input type="checkbox"/> Carrello con forche con brandeggio <input type="checkbox"/> Carrello con forche senza brandeggio <input type="checkbox"/> Transpallet manuale <input type="checkbox"/> Altro:	
	Eventuale altezza massima di sollevamento del mezzo		

(RISERVATO ALL'UFFICIO) ALTRI DATI	Tipologia struttura	<input type="checkbox"/> Scaffale <input type="checkbox"/> Su piedini (solo 1° livello)
	Altezza interna utile fabbricato mm	
	Profondità corsia (da 3 a 20 PP)	
	Corrente di entrata	<input type="checkbox"/> Standard <input type="checkbox"/> Corrente a L
	Corrente di uscita	<input type="checkbox"/> Standard <input type="checkbox"/> Corrente a L
	Raking	<input type="checkbox"/> Standard 1300 - 1200 <input type="checkbox"/> A terra fino a 11PP <input type="checkbox"/> Corsia completa a terra con mini rack <input type="checkbox"/> Passo tra i montanti non std - disegno scaffale necessario

NOTE

SCHEDA RACCOLTA DATI 2/2 MAGAZZINI DINAMICI LIFO/FIFO

PALLET	Materiale	<input type="checkbox"/> Legno <input type="checkbox"/> Plastica <input type="checkbox"/> Acciaio
	Possibilità di debordo	<input type="checkbox"/> NO <input type="checkbox"/> SI, specificare mm:
	Stabilità	<input type="checkbox"/> Bancali in buono stato , secchi e non danneggiati senza film plastico sotto le assi <input type="checkbox"/> Non stabile <input type="checkbox"/> Fragile

 Euro pallet

 Chep pallet

 Industrial pallet

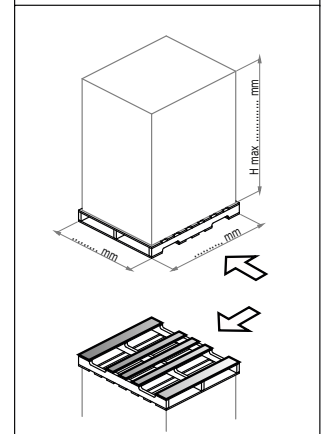
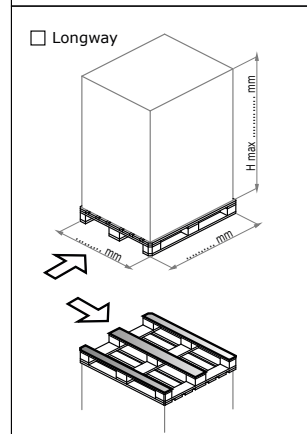
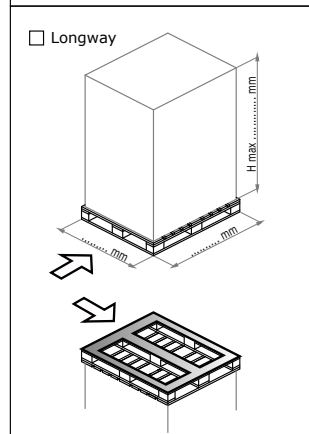
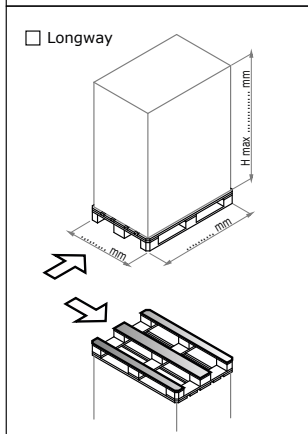
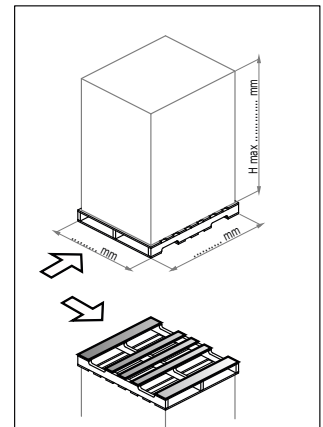
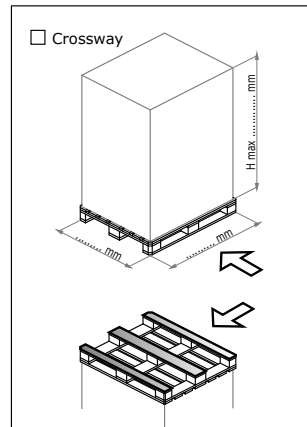
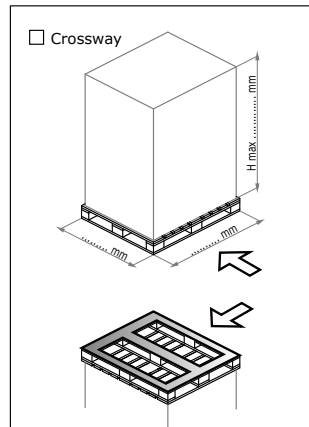
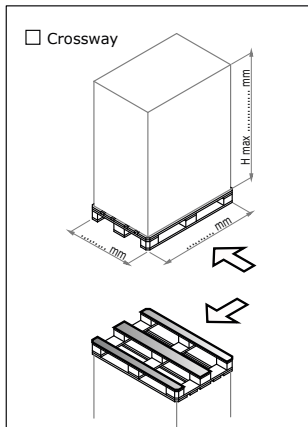
 American pallet

 Pallet a perdere: inviare disegno e indicare spessore dell'asse: mm

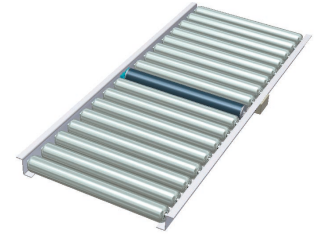
 Pallet speciali: inviare disegno, indicare tipologia con tutte le misure



REQUIRED DATA FORM

DYNAMIC STORAGE LIFO/FIFO 1/2

CLIENT:

Contacts:

Address:

Phone: e-mail: Date:

INSTALLATION	Type of storage system	<input type="checkbox"/> FIFO <input type="checkbox"/> LIFO	<input type="checkbox"/> Picking - pedal release (optional) <input type="checkbox"/> Rollers <input type="checkbox"/> CPB
	Number of pallet stored by lane		
	Number of lanes		
	Number of the lane levels (including lane on the ground)		
	Work temperature range		
LOAD	Maximum high (mm)		
	Weight (kg) - minimum and maximum		(Reserved for the office) <input type="checkbox"/> Weight ratio ≤ 6
OPERATOR DEVICE	Means of loading:	<input type="checkbox"/> Trolley with forks with tilt <input type="checkbox"/> Trolley with forks without tilt <input type="checkbox"/> Automatic shuttle	
	Means of discharge	<input type="checkbox"/> Trolley with forks with tilt <input type="checkbox"/> Trolley with forks without tilt <input type="checkbox"/> Automatic shuttle <input type="checkbox"/> Other:	
	Maximum height possible of lifting the vehicle		

(RESERVED FOR THE OFFICE) OTHER DATA	Structure type	<input type="checkbox"/> Shelf <input type="checkbox"/> On the feet (only 1° level)	
	Usable internal height of the building mm		
	Lane Depth (3 to 20 PP)		
	Input current	<input type="checkbox"/> Standard <input type="checkbox"/> Current L	
	Output current	<input type="checkbox"/> Standard <input type="checkbox"/> Current L	
	Raking	<input type="checkbox"/> Standard 1300 - 1200 <input type="checkbox"/> To the ground up to 11PP <input type="checkbox"/> Complete lane with mini rack <input type="checkbox"/> Step between the uprights not std - Shelf design needed	

NOTES

REQUIRED DATA FORM

2/2 DYNAMIC STORAGE LIFO/FIFO

PALLET	Material	<input type="checkbox"/> Wood <input type="checkbox"/> Plastic <input type="checkbox"/> Steel
	Possibility to protrude	<input type="checkbox"/> NO <input type="checkbox"/> YES, specificare mm:
	Stability	<input type="checkbox"/> Pallets in good condition, dry and undamaged without plastic film under the aces <input type="checkbox"/> Not stable <input type="checkbox"/> Fragile

Euro pallet



Chep pallet



Industrial pallet



American pallet

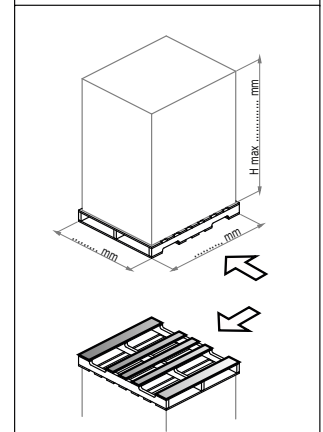
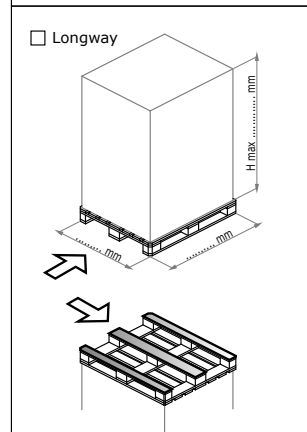
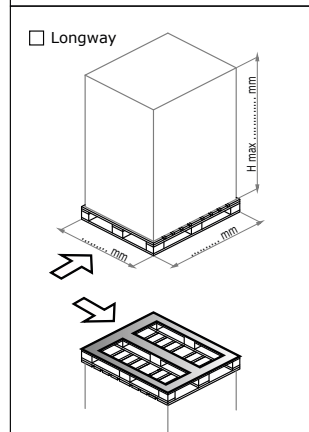
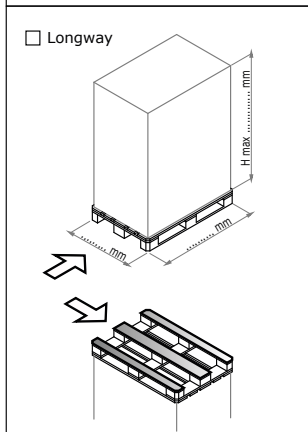
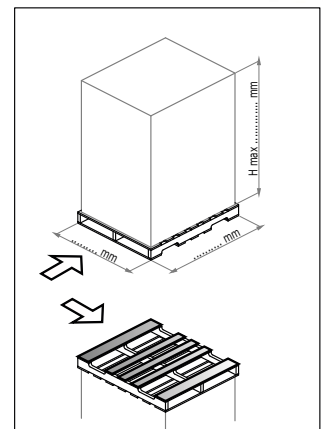
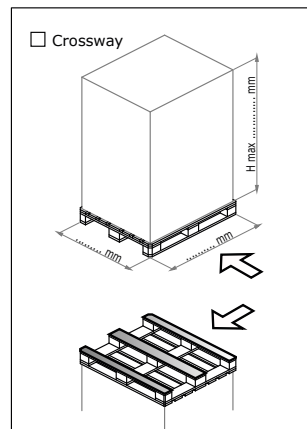
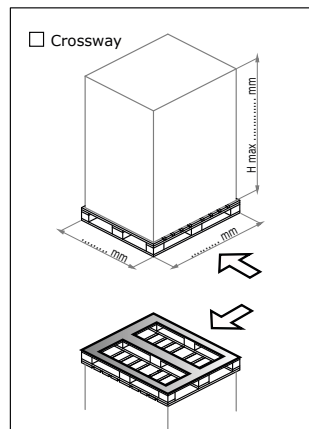
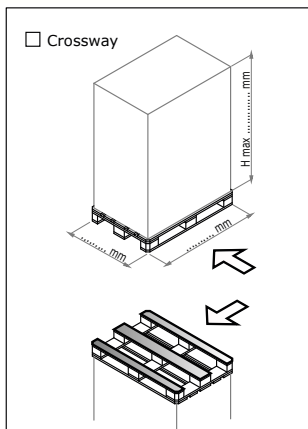

Disposable pallet: send drawing and indicate thickness of the board: mm

Special pallet: send drawing, indicate typology with all measures.

SCHEDA RACCOLTA DATI MOTORULLI 1/2



CLIENTE:

Contatto:

Indirizzo:

Telefono: e-mail: Data:

Dati applicazione - settore applicativo:

Logistica Alimentare Aeroportuale Banchi cassa Altro:

- Nuova applicazione
- Sostituzione prodotto concorrenza su applicazione esistente
- Ricambio su applicazione esistente
- Concorrenza:

Tipo di carico

Metallo Plastica Legno Cartone Altro:

Superficie piana Superficie non piana

Dimensioni del carico

Lunghezza (nel senso del trasporto) (m):

Larghezza (m):

Peso del carico (kg):

Diametro del motorullo

Ø50 Ø60 Ø89
 Non ha importanza Altro:

Lunghezza mantello R (mm):

Velocità

Velocità fissa (m/min o m/s):
 Variazione di velocità: Sì, compresa fra: No

Tensione dell'alimentazione

24 VDC 48 VDC
 230 V 1ph 50Hz Si può rimpiazzare con 24/48VDC: Sì No
 230 V 3ph 50Hz Si può rimpiazzare con 24/48 VDC: Sì No
 400 V 3ph 50Hz Si può rimpiazzare con 24/48 VDC: Sì No
 Non ha importanza
 Altro:

Funzionamento

Standard (gestito da PLC)
 Accumulo con contatto/Rischi di blocco
 Accumulo senza contatto
 Altro:



2/2 SCHEDA RACCOLTA DATI MOTORULLI

Necessità di freno meccanico/Mantenimento del carico in posizione
 Sì No

Motorizzazione

- Diretta
- Con cinghiolo - Numero di rulli folli:
- Con cinghia Poly-V - Numero di rulli folli:
- Altro:

Fattore di servizio

- Funzionamento continuo
- Funzionamento intermittente
Numero di cicli/ora: :s ON/.....s OFF

Ambiente

- | | | |
|----------------------|---------------------------------------|--|
| Umidità: | <input type="checkbox"/> Sì | <input type="checkbox"/> No (standard) |
| Presenza di liquidi: | <input type="checkbox"/> Sì | <input type="checkbox"/> No |
| Polvere: | <input type="checkbox"/> Sì | <input type="checkbox"/> No (standard) |
| Temperatura: | <input type="checkbox"/> Fra 0 e 40°C | <input type="checkbox"/> Altro: |

Note

.....
.....
.....

Disegno

REQUIRED DATA FORM

ROLLERDRIVES 1/2

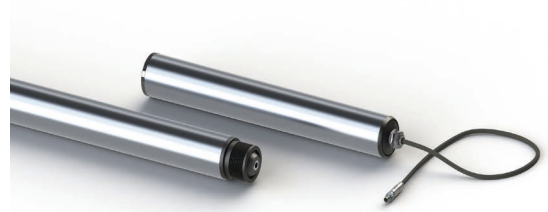

CLIENT:

Contacts:

Address:

Phone: e-mail: Date:

Application data - business:

- Logistics
 Alimentary
 Airport
 Cash counters
 Others:
- New project
 Replacement of the competitors' product on the existing application
 Spare parts of existing application
 Competitor:

Load type

- Metal
 Plastic
 Wood
 Cardboard
 Other:
- Flat susface

 No flat surface

Load dimensions

Length (in the transport direction) (m):
 Width (m):
 Load weight (kg):

Rollerdrives diameter

- Ø50
 Ø60
 Ø89
 It does not matter
 Other:
 Tube length R (mm):

Speed

- Fixed speed (m/min o m/s):
 speed variation:
 Yes, between:
 No

Supply voltage

- 24 VDC
 48 VDC
 230 V 1ph 50Hz
 It is possible to replace with 24/48VDC:
 Yes
 No
 230 V 3ph 50Hz
 It is possible to replace with 24/48 VDC:
 Yes
 No
 400 V 3ph 50Hz
 It is possible to replace with 24/48 VDC:
 Yes
 No
 It does not matter
 Other:

Operation

- Standard (controlled by PLC)
 Accumulation with contact/Stoppage risk
 Accumulation without contact
 Other:



2/2 REQUIRED DATA FORM ROLLERDRIVES

Need for mechanical brake / Load holding
 Yes No

Drive

- Direct
- Roun belt - Number of idle rollers:
- Poly-V belt - Number of idle rollers:
- Other:

Duty service

- Continuous service
 - Intermittent service
- Number of cycles/hour: :s ON/.....s OFF

Working conditions

- | | | |
|--------------|---|--|
| Humidity: | <input type="checkbox"/> Yes | <input type="checkbox"/> No (standard) |
| Liquids: | <input type="checkbox"/> Yes | <input type="checkbox"/> No |
| Dust: | <input type="checkbox"/> Yes | <input type="checkbox"/> No (standard) |
| Temperature: | <input type="checkbox"/> Between 0 e 40°C | <input type="checkbox"/> Other: |

Notes

.....
.....
.....

Drawing



SCHEDA RACCOLTA DATI MOTOTAMBURI 1/2

CLIENTE:

Contatto:

Indirizzo:

Telefono: e-mail: Data:

Dati applicazione - settore applicativo

Inerti Alimentare Aeroportuale Confezionamento Altro:

- Nuova applicazione
- Sostituzione prodotto concorrenza su applicazione esistente
- Ricambio su applicazione esistente
- Concorrenza:

Tipo ambiente

Molto sporco Lavaggi frequenti Industriale Altro:

Temperatura tra 0° e 40°C Altro:

Materiale trasportato

Tipologia materiale trasportato:

Natura del materiale: Bagnato Umido Secco Abrasivo

Nastro su rulli Nastro su piano di scorrimento - (indicare se carico in accumulo)

Dislivello (m): oppure Inclinazione (gradi °):

Eventuali pulitori (n°): Eventuali bandelle di contenimento (m):

Dimensioni del nastro e del carico

Lunghezza del trasportatore - interasse tamburi (m):

Lunghezza del nastro (m):

Larghezza del nastro (mm):

Massa totale sul nastro (kg):

Fattore di servizio, velocità e tempi

Funzionamento continuo (S1)
Velocità massima (m/min):

Funzionamento intermittente
Velocità massima (m/min): Velocità minima (m/min):

Tempo di accelerazione (s): Tempo di decelerazione (s):

Eventuale periodo di arresto (s):

Specifiche nastro

Tipo di nastro:

Massa del nastro (kg/mq):

Coefficiente d'attrito dinamico nastro-piano di scorrimento:

Coefficiente d'attrito statico carico/nastro:

Percentuale della massa in accumulo (%):



2/2 SCHEDA RACCOLTA DATI MOTOTAMBURI

Tensione dell'alimentazione

- 24 VDC 48 VDC
 230 V 1ph 50Hz Si può rimpiazzare con 24/48VDC: Sì No
 230 V 3ph 50Hz Si può rimpiazzare con 24/48 VDC: Sì No
 400 V 3ph 50Hz Si può rimpiazzare con 24/48 VDC: Sì No
 Non ha importanza
 Altro:

Funzionamento

- Standard (gestito da PLC)
 Accumulo con contatto/Rischi di blocco
 Altro:

Dati altri rulli

Diametro rulli folli (mm):
 Diametro rulli tensionatori (mm):

Dimensionamento dei mototamburo

- Ø50 Ø60 Ø72 Ø84 Ø113
 Non ha importanza Altro:
 Lunghezza mantello R (mm):

Rivestimento dei mototamburo

- Gommatura Nera Bianca Liscia Romboidale Poliuretano
 Altro:
 Spessore (mm):

Rotazione

- Unidirezionale Bidirezionale

Uscita cavo

- Tipo A - Assiale Tipo B - Radiale Tipo C - Angolare
 Tipo D - Radiale/incassato Tipo E - Angolare

Note

.....

.....

.....

.....

.....

.....

Disegno

Quando possibile allegare disegni di progetto del trasportatore completo.



REQUIRED DATA FORM

DRUMS MOTOR 1/2

CLIENT:

Contacts:

Address:

Phone: e-mail: Date:

Application data - business

Stone Alimentary Airport Packaging Others:

- New project
- Replacement of the competitors' product on the existing application
- Spare parts of existing application
- Competitor:

Working conditions:

Very dirty Frequent washing Industrial Other:

Temperature between 0° and 40°C Other:

Transported material:

Type material transported:

Nature of the materiale: Wet Humid Dry Abrasive

Belt on rollers Belt on metal sheet bed - (indicate if accumulation load)

Difference in level (m): or Inclination (degrees °):

Any cleaners (n°): Any of containment flaps (m):

Belt/area/load dimensions

Length of the conveyor - wheelbase drums (m):

Length of the belt (m):

Width of the belt (mm):

Total weight on the belt (kg):

Service, speed and times

- Continuous service (S1)
 - Velocità massima (m/min):
- Intermittent service
 - Full speed (m/min): Minimum speed (m/min):
 - Acceleration time (s): Deceleration time (s):
 - Eventual shutdown time (s):

Belt specifications

Type of the belt:

Mass of the belt (kg/mq):

Dynamic friction belt-metal sheet bed:

Static friction coefficient load/belt:

Percentage of mass accumulation (%):



2/2 REQUIRED DATA FORM DRUMS MOTOR

Supply voltage

- 24 VDC 48 VDC
- 230 V 1ph 50Hz It is possible to replace with 24/48VDC: Yes No
- 230 V 3ph 50Hz It is possible to replace with 24/48 VDC: Yes No
- 400 V 3ph 50Hz It is possible to replace with 24/48 VDC: Yes No
- It does not matter
- Other:

Operation

- Standard (controlled by PLC)
- Accumulation with contact/Stoppage risk
- Other:

Other roller diameter

Diametro rulli folli (mm):

Diametro rulli tensionatori (mm):

Drum motor diameter

- Ø50 Ø60 Ø72 Ø84 Ø113
- It does not matter Other:
- Tube length R (mm):

Coating of the drum motor

- Rubberizing
- Black White Smooth Rhomboidal Polyurethane
- Other:
- Thickness (mm):

Rotation

- Unidirectional Bidirectional

Cable outlet

- Type A - Axial Type B - Radial Type C - Angular
- Type D - Radial/built-in Tipo E - Angular

Note

.....

.....

.....

.....

.....

.....

Drawing

When you can attach the design drawings of the complete conveyor.



NOTE
NOTES



A series of horizontal lines for writing notes, consisting of 22 evenly spaced lines across the page.



NOTE
NOTES



A series of horizontal lines spanning the width of the page, providing a template for writing notes.



NOTE
NOTES

Lined area for taking notes, consisting of horizontal lines spaced evenly down the page.



ALTRI CATALOGHI E BROCHURES

OTHER CATALOGS AND BROCHURES

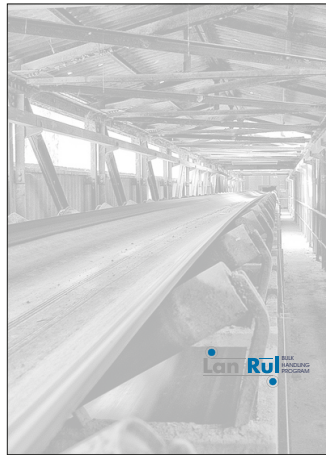



NUOVA OMEC s.r.l.

Via Valle d'Aosta 42 - 41049 Sassuolo (MO) Italy

Tel +39 0536 1801772 Fax +39 0536 583640

info@nuovaomec.it - www.lanrul.it



GENERAL CATALOGUE

•RULLI

•LanRu[®]